

PRODIGIO&MILK
MY MACHINE



Ⓜ EN	Instruction manual	Ⓜ GR	Οδηγίες χρήσης	3
Ⓜ DE	Bedienungsanleitung	Ⓜ IT	Istruzioni per l'uso	34
Ⓜ ES	Manual de instrucciones	Ⓜ PT	Manual de Instruções	64
Ⓜ CZ	Návod k použití	Ⓜ HU	Használati útmutató	94
Ⓜ PL	Instrukcja obsługi			124

Nespresso Prodigio&Milk Nespresso Prodigio&Milk

Congratulations on getting *Nespresso Prodigio&Milk*, the first connected coffee machine by *Nespresso*. This machine allows you to brew a perfect coffee time after time while living a unique connected experience with your Smartphone or Tablet. To start your connected journey, you will need to get the *Nespresso App* and pair your Smartphone to your *Nespresso Prodigio&Milk* machine.

Συγχαρητήρια για την απόκτηση της *Nespresso Prodigio&Milk*, της πρώτης συνδεδεμένης μηχανής καφέ από την *Nespresso*. Με τη μηχανή αυτή μπορείτε να ετοιμάζετε τον τέλειο καφέ κάθε φορά περνώντας μέσα από μία μοναδικά ευχάριστη εμπειρία στο Smartphone ή το Tablet σας. Για να ξεκινήσετε το διασυνδεδεμένο ταξίδι σας, χρειάζεται να κατεβάσετε την εφαρμογή *Nespresso* και να κάνετε τη ζεύξη της συσκευής σας με τη μηχανή *Nespresso Prodigio&Milk*.

To check your device's compatibility, go on www.nespresso.com/Prodigio

Για να ελέγξετε τη συμβατότητα της συσκευής σας, επισκεφθείτε το www.nespresso.com/Prodigio

Get the App / Αποκτήστε την εφαρμογή

- 1 Download** the *Nespresso* App.
If you have it already, please update the App.

Κατεβάστε την εφαρμογή *Nespresso*. Εάν την έχετε ήδη, παρακαλούμε κάντε update στην εφαρμογή.



- 2 Launch** the App.

Ξεκινήστε την εφαρμογή.



- 3 Click** on the Machine Icon.

Κάντε κλικ στο εικονίδιο της μηχανής.



Pairing / Ζεύξη

- i Please remember** that the *Bluetooth®* mode must be activated beforehand on your smartphone or tablet.
Παρακαλούμε θυμηθείτε ότι λειτουργία *Bluetooth®* θα πρέπει να είναι από πριν ενεργοποιημένη στο smartphone ή το tablet σας.

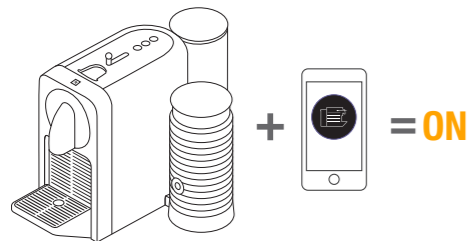

When the pairing is complete, the *Nespresso Light* will blink 3 times.

Όταν η ζεύξη ολοκληρωθεί, το φως *Nespresso* θα αναβοσβήσει 3 φορές.

Connectivity Functions / Λειτουργίες συνδεσιμότητας

WHAT ARE THEY?

- Capsules stock management
- Schedule a coffee brewing
- Brew Now
- Maintenance notifications
- Descaling alert
- And more to see via the App

ΠΟΙΕΣ ΕΙΝΑΙ;

- Διαχείριση αποθέματος καψουλών
- Προγραμματισμός παρασκευής καφέ
- Παρασκευή καφέ τώρα
- Ειδοποιήσεις συντήρησης
- Ειδοποίηση καθαρισμού καθαλατώσεων
- Μπορείτε να δείτε ακόμα περισσότερες μέσω της εφαρμογής

Packaging Content / Περιεχόμενα συσκευασίας

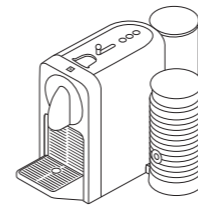

- 1 Prodigio** Coffee Machine
Μηχανή Καφέ Prodigio



- 2 Tasting Box** of *Nespresso* Grands Crus Capsules

Κουτί Γευστικών Προτάσεων με κάψουλες Εκλεκτών Ποικιλιών *Nespresso*

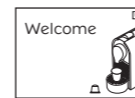

- 3 Nespresso** Welcome Brochure
Ενημερωτικό φυλλάδιο *Nespresso*

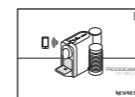

- 4 User** Manual
Εγχειρίδιο Χρήστη



- 5 2 x Water Hardness** Test Stick, in the User Manual and on Quickstart guide
2 x Δοκιμαστικά Σκληρότητας Νερού, στο εγχειρίδιο οδηγιών ή στον οδηγό Quickstart

Prodigio&Milk

INSTRUCTION MANUAL

Nespresso is an exclusive system creating the perfect Espresso, time after time. All *Nespresso* machines are equipped with a unique extraction system that guarantees up to 19 bar pressure. Each parameter has been calculated with great precision to ensure that all the aromas from each Grand Cru can be extracted, to give the coffee body and create an exceptionally thick and smooth crema.

CAUTION: when you see this sign, please refer to the safety precautions to avoid possible harm and damage.

INFORMATION: when you see this sign, please take note of the advice for the correct and safe usage of your coffee machine.

INFORMATION: when you see this sign, please note that you can also use the App for this function. Consult App for more information.

D75 Specifications / D75 Τεχνικά χαρακτηριστικά

~	220-240 V~, 50-60 Hz, 1700 W
P_{max}	19 bar / 1.9 MPa / Pression maximale de 19 bars / 1.9 MPa
kg	~ 4 kg / 8 lbs
L	0.8 L / 27 oz
cm	21.84 cm / 8.6 in
cm	25.53 cm / 10.53 in
cm	37.4 cm / 14.7 in

ΕΓΧΕΙΡΙΔΙΟ ΟΔΗΓΙΩΝ

Nespresso: ένα αποκλειστικό σύστημα για να δημιουργείτε τον τέλειο Espresso, κάθε φορά. Όλες οι μηχανές *Nespresso* είναι εξοπλισμένες με ένα αποκλειστικό σύστημα εκχύλισης που εγγυάται πίεση έως και 19 bar. Κάθε παράμετρος έχει υπολογιστεί με μεγάλη ακρίβεια εξασφαλίζοντας ότι όλα τα αρώματα κάθε Εκλεκτής Ποικιλίας μπορούν να απελευθερωθούν χαρίζοντας στον καφέ σώμα και δημιουργώντας μία εξαιρετικά παχιά και βελούδινη κρέμα.

ΠΡΟΣΟΧΗ: Όταν εμφανίζεται αυτό το σήμα, παρακαλούμε αναφερθείτε στα μέτρα ασφάλειας για να αποφευχθεί οποιαδήποτε ζημία και βλάβη.

ΠΛΗΡΟΦΟΡΙΕΣ: Όταν βλέπετε αυτό το σήμα, παρακαλούμε λάβετε υπόψη σας τη συμβουλή που δίνεται για την ορθή και ασφαλή χρήση της συσκευής σας.



ΠΛΗΡΟΦΟΡΙΕΣ: Όταν βλέπετε αυτό το σήμα, σημειώστε ότι μπορείτε να χρησιμοποιείτε επίσης την Εφαρμογή για αυτή τη λειτουργία. Συμβουλευτείτε την εφαρμογή για περισσότερες πληροφορίες.

Content / Περιεχόμενα

<i>Nespresso Prodigio&Milk / Nespresso Prodigio&Milk</i>	3
Get the app. / Αποκτήστε την εφαρμογή	4
Pairing / Ζεύξη	4
Connectivity functionalities / Λειτουργίες συνδεσιμότητας	4
Packaging content / Περιεχόμενα συσκευασίας	5
Prodigio&Milk / Prodigio&Milk	5-6
Specifications / Τεχνικά χαρακτηριστικά	5
Safety precautions / Μέτρα ασφάλειας	7-15
Machine overview / Επισκόπηση μηχανής	16
First Use / Πρώτη χρήση	17-18
Regular coffee preparation / Κανονική παρασκευή καφέ	19-20
Milk Froth Preparation / Παρασκευή αφρού γάλακτος	21
Energy saving concept / Εξοικονόμηση ενέργειας	22
Programming the water volume / Προγραμματισμός όγκου νερού	22
Reset to factory setting / Επαναφορά εργοστασιακών ρυθμίσεων	23
Emptying the system / Αδειάζοντας το σύστημα	23
Cleaning / Καθαρισμός	24
Descaling / Αφαίρεση κατακατώσεων	25-27
Troubleshooting / Αντιμετώπιση προβλημάτων	28-29
Troubleshooting Milk froth preparation / Αντιμετώπιση προβλημάτων στην παρασκευή αφρού γάλακτος	30
Contact Nespresso Club / Επικοινωνία με το Nespresso Club	31
<i>The Positive Cup: Our approach to sustainability / The Positive Cup: Η προσέγγισή μας στη διατηρησιμότητα</i>	31
Disposal and environmental protection / Διάθεση απορριμμάτων και προστασία του περιβάλλοντος	32
Limited Guarantee / Περιορισμένη εγγύηση	33

Safety Precautions



CAUTION: the safety precautions are part of the appliance. Read them carefully before using your new appliance for the first time. Keep them in a place where you can find and refer to them later on.

CAUTION: when you see this sign, please refer to the safety precautions to avoid possible harm and damage.

INFORMATION: when you see this sign, please take note of the advice for the correct and safe usage of your appliance.

- The appliance is intended to prepare beverages according to these instructions.
- Do not use the appliance

for anything other than its intended use.

- This appliance has been designed for indoor and non-extreme temperature conditions use only.
- Protect the appliance from direct sunlight effect, prolonged water splash and humidity.
- This is a household appliance only. It is not intended to be used in: staff kitchen areas in shops, offices and other working environments; farm houses; by clients in hotels, motels and other residential type environments; bed and breakfast type environments.
- This appliance may be used by children of at least 8 years of age, as long as they are supervised and have been given instructions about

using the appliance safely and are fully aware of the dangers involved. Cleaning and user maintenance shall not be made by children unless they are older than 8 and they are supervised by an adult.

- Keep the appliance and its cord out of reach of children under 8 years of age.
- This appliance may be used by persons with reduced physical, sensory or mental capabilities, or whose experience or knowledge is not sufficient, provided they are supervised or have received instruction to use the appliance safely and understand the dangers.
- Children shall not use the device as a toy.
- The manufacturer accepts no responsibility and the

warranty will not apply for any commercial use, inappropriate handling or use of the appliance, any damage resulting from use for other purposes, faulty operation, non-professionals repair or failure to comply with the instructions.

Avoid risk of fatal electric shock and fire.

- In case of an emergency: immediately remove the plug from the power socket.
- Only plug the appliance into suitable, easily accessible, earthed mains connections. Make sure that the voltage of the power source is the same as that specified on the rating plate. The use of an incorrect connection voids the warranty.
- Do not put in the dishwasher

and do not immerse into water for cleaning purposes, do not water the bottom part of the Aeroccino which contains the electrical plug, but clean the interior of the Aeroccino with the detergent and rinse with warm/hot water.

- Dry all Aeroccino with a fresh and clean towel, cloth or paper and reassemble all parts.
- If the bottom part of the Aeroccino is wet, dry it before putting it back in contact with the plug.

The appliance must only be connected after installation.

- Do not pull the cord over sharp edges, clamp it or allow it to hang down.
- Keep the cord away from

heat and damp.

- If the supply cord is damaged, it must be replaced by the manufacturer, its service agent or similarly qualified persons, in order to avoid all risks.
- If the cord is damaged, do not operate the appliance; return the appliance to the *Nespresso* Club or to a *Nespresso* authorised representative.
- If an extension cord is required, use only an earthed cord with a conductor cross-section of at least 1.5 mm² or matching input power.
- To avoid hazardous damage, never place the appliance on or beside hot surfaces such as radiators, stoves, ovens, gas burners, open flame, or similar.
- Always place it on a

horizontal, stable and even surface. The surface must be resistant to heat and fluids, like water, coffee, descaler or similar liquids.

- Disconnect the appliance from the mains when not in use for a long period. Disconnect by pulling out the plug and not by pulling the cord itself or the cord may become damaged.
- Before cleaning and servicing, remove the plug from the mains socket and let the appliance cool down.
- Never touch the cord with wet hands.
- Never immerse the appliance or part of it in water or other liquid.
- Never put the appliance or part of it in a dishwasher.
- Electricity and water together is dangerous and can lead to

fatal electrical shocks.

- Do not open the appliance. Hazardous voltage inside!
- Do not put anything into any openings. Doing so may cause fire or electrical shock!
- Use cold milk for better quality foam.
- Use UHT Milk (or minimum fresh pasteurized).
- Clean after each preparation. Use detergent and rinse with warm/hot water. For Aeroccinos, remove seal from lid and remove whisk.
- Use dishwasher for dishwashable components. If not, use a non-abrasive cloth.

Avoid possible harm when operating the appliance.

- Never leave the appliance unattended during operation.
- Do not use the appliance if it

is damaged or not operating perfectly. Immediately remove the plug from the power socket. Contact the *Nespresso* Club or *Nespresso* authorised representative for examination, repair or adjustment.

- A damaged appliance can cause electrical shocks, burns and fire.
- Always completely close the slider and never open it during operation. Scalding may occur.
- Do not put fingers under coffee outlet, risk of scalding.
- Do not put fingers into capsule compartment or the capsule shaft. Danger of injury!
- Water could flow around a capsule when not perforated by the blades and damage the appliance.
- Never use a damaged or

deformed capsule. If a capsule is blocked in the capsule compartment, turn the machine off and unplug it before any operation. Call the *Nespresso* Club or *Nespresso* authorised representative.

- Fill the water tank only with fresh and potable water.
- Empty water tank if the appliance will not be used for an extended time (holidays, etc.).
- Replace water in water tank when the appliance is not operated for a weekend or a similar period of time.
- Do not use the appliance without the drip tray and drip grid to avoid spilling any liquid on surrounding surfaces.
- Do not use any strong cleaning agent or solvent cleaner. Use a damp cloth and mild cleaning agent

to clean the surface of the appliance.

- To clean machine, use only clean cleaning tools.
- When unpacking the machine, remove the plastic film and dispose.
- This appliance is designed for *Nespresso* coffee capsules available exclusively through the *Nespresso* Club or your *Nespresso* authorised representative.
- All *Nespresso* appliances pass stringent controls. Reliability tests under practical conditions are performed randomly on selected units. This can show traces of any previous use.
- *Nespresso* reserves the right to change instructions without prior notice.
- This machine contains magnets.

Descaling

- *Nespresso* descaling agent, when used correctly, helps ensure the proper functioning of your machine over its lifetime and that your coffee experience is as perfect as the first day.
- For coffee and coffee&milk machines, descale according to user manual recommendations or specific alerts.

SAVE THESE INSTRUCTIONS
Pass them on to any subsequent user.
This instruction manual is also available as a PDF at nespresso.com



▲ ΠΡΟΣΟΧΗ: Τα μέτρα ασφάλειας αποτελούν μέρος της συσκευής. Διαβάστε τα προσεκτικά πριν χρησιμοποιήσετε τη νέα σας συσκευή για πρώτη φορά. Φυλάξτε τα σε μία θέση όπου μπορείτε να τα βρείτε εύκολα και να αναφέρεστε σε αυτά στο μέλλον.

▲ ΠΡΟΣΟΧΗ: Όταν εμφανίζεται αυτό το σήμα, παρακαλούμε αναφερθείτε στα μέτρα ασφάλειας για να αποφευχθεί οποιαδήποτε ζημία και βλάβη.

- i ΠΛΗΡΟΦΟΡΙΕΣ:** Όταν βλέπετε αυτό το σήμα, παρακαλούμε λάβετε υπόψη σας τη συμβουλή που δίνεται για την ορθή και ασφαλή χρήση της συσκευής σας.
- Η συσκευή προορίζεται για την παρασκευή ροφημάτων σύμφωνα με τις συγκεκριμένες οδηγίες.
 - Μην χρησιμοποιείτε τη συσκευή για άλλον σκοπό εκτός από αυτόν για τον οποίο προορίζεται.
 - Η συσκευή αυτή έχει σχεδιαστεί μόνο για χρήση σε εσωτερικό χώρο και σε μη ακραίες συνθήκες θερμοκρασίας.
 - Προστατέψτε τη

συσκευή από την άμεση έκθεση σε ηλιακή ακτινοβολία, το συχνό πιτσίλισμα από νερό και την υγρασία.

- Η εν λόγω συσκευή προορίζεται να χρησιμοποιηθεί μόνο σε νοικοκυριά ή για παρόμοιες εφαρμογές όπως: στο χώρο της κουζίνας του προσωπικού σε καταστήματα, γραφεία ή άλλα εργασιακά περιβάλλοντα.
- Η συσκευή μπορεί να χρησιμοποιηθεί από παιδιά τουλάχιστον 8 ετών και άνω, εφόσον επιβλέπονται και τους έχουν δοθεί οδηγίες για την ασφαλή χρήση της συσκευής και συνειδητοποιούν

πλήρως τους εμπλεκόμενους κινδύνους. Ο καθαρισμός και η συντήρηση δεν θα γίνονται από παιδιά εκτός εάν είναι πάνω από 8 ετών και επιβλέπονται από ενήλικα.

- Φυλάξτε τη συσκευή και το καλώδιό της μακριά από παιδιά κάτω των 8 ετών.
- Η συσκευή μπορεί να χρησιμοποιηθεί από άτομα με μειωμένη φυσική, αισθητηριακή ή νοητική ικανότητα ή από άτομα που δεν διαθέτουν επαρκή γνώση ή εμπειρία, υπό τον όρο ότι επιβλέπονται ή έχουν λάβει οδηγίες για

την ασφαλή χρήση της συσκευής και κατανοούν τους κινδύνους.

- Τα παιδιά δεν θα χρησιμοποιούν τη συσκευή ως παιχνίδι.
- Ο κατασκευαστής δεν αποδέχεται καμία ευθύνη και η εγγύηση δεν θα ισχύει σε καμία περίπτωση εμπορικής χρήσης, ακατάλληλου χειρισμού ή χρήσης της συσκευής, καθώς και για οποιαδήποτε βλάβη προκληθεί από χρήση για άλλους σκοπούς, κακή λειτουργία, ερασιτεχνική επισκευή ή αδυναμία συμμόρφωσης με τις εν λόγω οδηγίες.

Αποφύγετε κινδύνους μοιραίου ηλεκτροσόκ και πυρκαγιάς.

- Σε περίπτωση εκτάκτου ανάγκης: βγάλτε αμέσως το φις από την πρίζα παροχής ρεύματος.
- Συνδέετε τη συσκευή μόνο σε κατάλληλη, εύκολα προσβάσιμη, γειωμένη παροχή ρεύματος. Σιγουρευτείτε ότι η τάση της παροχής ρεύματος είναι η ίδια με την αναγραφόμενη στον πίνακα χαρακτηριστικών. Η χρήση ακατάλληλης σύνδεσης επισύρει ακύρωση της εγγύησης.
- Δεν πρέπει να τοποθετείτε (το

Aeroccino) σε πλυντήριο πιάτων και να μην το βυθίζεται σε νερό για να το καθαρίσετε, μην βρέχετε τη βάση του Aeroccino η οποία περιέχει την ηλεκτρική πρίζα, μπορείτε όμως να καθαρίσετε το εσωτερικό του Aeroccino με απορρυπαντικό και να ξεπλύνετε με ζεστό/καυτό νερό.

- Στεγνώστε όλα τα μέρη της συσκευής καθαρή πετσέτα, ύφασμα ή χαρτί και επανασυναρμολογήστε όλα τα μέρη.
- Αν το κάτω μέρος του Aeroccino είναι βρεγμένο, στεγνώστε

το πριν το φέρετε πάλι σε επαφή με τη πρίζα.

Η συσκευή θα πρέπει να συνδέεται με το ρεύμα μόνο μετά την εγκατάστασή της.

- Μην τραβάτε το καλώδιο πάνω από αιχμηρά άκρα, χρησιμοποιήστε κατάλληλο τρόπο συγκράτησης ή αφήστε το να κρέμεται ελεύθερα.
- Κρατήστε το καλώδιο μακριά από θερμότητα και υγρασία.
- Εάν το καλώδιο του ρεύματος είναι κατεστραμμένο, θα πρέπει να αντικατασταθεί από τον κατασκευαστή, εξουσιοδοτημένο

επισκευαστή τυ ή άλλο αντίστοιχης αρμοδιότητας άτομο.

- Εάν το καλώδιο είναι κατεστραμμένο, μην λειτουργείτε τη συσκευή. Επιστρέψτε τη συσκευή στο Nespresso Club ή σε εξουσιοδοτημένο αντιπρόσωπο της Nespresso.
- Εάν απαιτείται καλώδιο επέκτασης, χρησιμοποιήστε μόνο γειωμένο καλώδιο με διατομή αγωγού τουλάχιστον 1.5 mm² ή που να ανταποκρίνεται στο παρεχόμενο ρεύμα.
- Για την αποφυγή επικίνδυνης βλάβης, μην τοποθετείτε ποτέ τη συσκευή πάνω ή

δίπλα σε επιφάνειες με θερμότητα, όπως θερμαντικά σώματα, εστίες κουζίνας, καυστήρες γκαζιού, ακάλυπτη φλόγα, ή παρόμοιες πηγές.

- Πάντα ακουμπάτε τη συσκευή πάνω σε μία οριζόντια, σταθερή κι ομαλή επιφάνεια. Η επιφάνεια θα πρέπει να είναι ανθεκτική σε θερμότητα και υγρά, όπως νερό, καφέ, καθαριστικό καθαλατώσεων ή παρόμοια.
- Αποσυνδέετε τη συσκευή από την παροχή ρεύματος, όταν δεν την χρησιμοποιείτε για μεγάλα διαστήματα. Όταν αποσυνδέετε τη

συσκευή τραβήξτε το φιν και όχι το ίδιο το καλώδιο, για να μην προκαλέσετε ζημιά στο καλώδιο.

- Πριν τον καθαρισμό ή τη συσκευή, βγάλτε το φιν από την πρίζα κι αφήστε τη συσκευή να κρυώσει.
- Ποτέ μην πιάνετε το καλώδιο με βρεγμένα χέρια.
- Ποτέ μην βυθίζετε τη συσκευή ή μέρος αυτής σε νερό ή άλλο υγρό.
- Ποτέ μην τοποθετείτε τη συσκευή ή μέρος αυτής σε πλυντήριο πιάτων.
- Ο συνδυασμός ηλεκτρισμού και νερού είναι επικίνδυνος και μπορεί να

προκαλέσει μοιραία ηλεκτροπληξία.

- Μην ανοίγετε τη συσκευή. Η τάση του ρεύματος στο εσωτερικό είναι επικίνδυνη!
- Μην τοποθετείτε τίποτα στα ανοίγματα της συσκευής. Εάν το κάνετε, μπορεί να προκαλέσετε φωτιά ή ηλεκτροσόκ!
- Χρησιμοποιήστε κρύο γάλα για καλύτερη ποιότητα αφρού.
- Χρησιμοποιήστε γάλα UHT (ή τουλάχιστον φρέσκο παστεριωμένο).
- Καθαρίστε μετά από κάθε παρασκευή. Χρησιμοποιήστε καθαριστικό και ξεπλύντε με χλιαρό/

ζεστό νερό. Για το Aeroccino, αφαιρέστε το σφράγισμα από το καπάκι και τον αναδευτήρα (σύρμα).

- Χρησιμοποιήστε το πλυντήριο πιάτων για όσα μέρη μπορούν να πλυθούν εκεί. Διαφορετικά χρησιμοποιήστε ένα μαλακό πανί.
- Αποφεύγοντας πιθανή βλάβη κατά τη λειτουργία της συσκευής.**
- Ποτέ μην αφήνετε τη συσκευή χωρίς επίβλεψη όταν είναι σε λειτουργία.
 - Μην χρησιμοποιείτε τη συσκευή, εάν είναι κατεστραμμένη ή δεν λειτουργεί

στην εντέλεια. Βγάλτε αμέσως το φιν από την πρίζα παροχής ρεύματος. Επικοινωνήστε με το Nespresso Club ή εξουσιοδοτημένο εκπρόσωπο της Nespresso για έλεγχο, επισκευή ή ρύθμιση της συσκευής.

- Μία κατεστραμμένη συσκευή μπορεί να προκαλέσει ηλεκτροσόκ, εγκαύματα και φωτιά.
- Πάντα κλείνετε τον δρομέα μέχρι το τέλος της διαδρομής του, και ποτέ μην τον σηκώνετε, ενώ η συσκευή είναι σε λειτουργία. Μπορεί να προκληθεί έγκαυμα.
- Μην βάζετε τα

δάχτυλά σας κάτω από το στόμιο εκκροής καφέ, κίνδυνος εγκαύματος.

- Μην βάζετε τα δάχτυλά σας στο τμήμα καψουλών ή στον αγωγό καψουλών. Κίνδυνος τραυματισμού!
- Το νερό μπορεί να ρέει γύρω από την κάψουλα, όταν αυτή δεν έχει διατρυθεί από τις λεπίδες, προκαλώντας βλάβη στη συσκευή.
- Ποτέ μην χρησιμοποιείτε μία κατεστραμμένη ή παραμορφωμένη κάψουλα. Εάν μία κάψουλα έχει μπλοκάρει μέσα στο τμήμα καψουλών,

σβήστε τη μηχανή και βγάλτε τη από την πρίζα, πριν προβείτε σε οποιαδήποτε ενέργεια. Καλέστε το Nespresso Club ή εξουσιοδοτημένο εκπρόσωπο της Nespresso.

- Γεμίστε το δοχείο νερού με φρέσκο πόσιμο νερό.
- Αδειάζετε το δοχείο νερού, όταν η συσκευή δεν πρόκειται να χρησιμοποιηθεί για μεγάλο διάστημα (διακοπές, κ.λπ.).
- Αντικαταστήστε το νερό στο δοχείο νερού, εάν η συσκευή δεν έχει λειτουργήσει για ένα σαββατοκύριακο ή παρόμοιο χρονικό διάστημα.

- Μην χρησιμοποιείτε τη συσκευή χωρίς τον δίσκο και το πλέγμα αποστράγγισης για να αποφευχθεί η διαρροή υγρών σε γειτονικές επιφάνειες.
- Μην χρησιμοποιείτε κανένα δυνατό καθαριστικό προϊόν ή διάλυμα καθαρισμού. Χρησιμοποιήστε ένα βρεγμένο πανί και μαλακό καθαριστικό προϊόν για να καθαρίσετε τις επιφάνειες της μηχανής.
- Για να καθαρίσετε τη συσκευή, χρησιμοποιήστε μόνο καθαρά εργαλεία καθαρισμού.
- Όταν αποσυσκευάζετε τη μηχανή, αφαιρέστε

την πλαστική μεμβράνη και πετάξτε τη.

- Η συσκευή έχει σχεδιαστεί για να χρησιμοποιεί κάψουλες καφέ *Nespresso* που διατίθενται αποκλειστικά από το *Nespresso Club* τον εξουσιοδοτημένο εκπρόσωπο της *Nespresso*.
- Όλες οι συσκευές *Nespresso* υποβάλλονται σε αυστηρούς ελέγχους. Πραγματοποιούνται τεστ αξιοπιστίας υπό συνθήκες πρακτικής χρήσης κατά τυχαία διαστήματα σε επιλεγμένες μονάδες. Για τον λόγο αυτό, η μηχανή σας

μπορεί να έχει ίχνη προηγούμενης χρήσης.

- Η *Nespresso* διατηρεί το δικαίωμα να αλλάξει τις οδηγίες χωρίς πρότερη ειδοποίηση.
- Η μηχανή περιέχει μαγνήτες.

Αφαίρεση καθαλατώσεων

- Το διάλυμα καθαρισμού καθαλατώσεων της *Nespresso*, όταν χρησιμοποιείται σωστά, βοηθά στο να διασφαλιστεί η σωστή λειτουργία της μηχανής σας καθόλη τη διάρκεια ζωής της και η εμπειρία καφέ που έχετε να είναι τόσο τέλεια όσο την πρώτη ημέρα που δοκιμάσατε τον καφέ.

- Για μηχανές καφέ και καφέ&γάλακτος, καθαρίζετε τις καθαλατώσεις σύμφωνα με τις συστάσεις του εγχειριδίου χρήσης ή συγκεκριμένες ειδοποιήσεις.

ΦΥΛΑΞΤΕ ΑΥΤΕΣ ΤΙΣ ΟΔΗΓΙΕΣ

Δώστε τες στον επόμενο χρήστη. Οι εν λόγω "οδηγίες χρήσης" διατίθενται και σε μορφή αρχείου PDF στη διεύθυνση www.nespresso.com

Machine Overview / Επισκόπηση μηχανής

EN
GR

Maintenance Light: water tank empty, capsule container out or full, *descaling needed
Φως συντήρησης: άδειο δοχείο νερού, κάδος χρησιμοποιημένων καψουλών αποσυνδεδεμένος, *καθαρισμός καθαλατώσεων απαραίτητος

Coffee Buttons (Ristretto, Espresso & Lungo)
Κουμπιά καφέ (Ristretto, Espresso & Lungo)

Slider for Capsule Insertion
Δρομέας για την εισαγωγή της κάψουλας

***Nespresso Light: capsules stock management**
*Φως Nespresso: διαχείριση αποθέματος καψουλών

Adjustable Cup Support & Drip Grid
Προσαρμζόμενη βάση κουπών & Σχάρα αποστράγγισης

Coffee Outlet
Στόμιο εκροής καφέ

Used Capsule Container & Drip Tray
Κάδος χρησιμοποιημένων καψουλών & Δίσκος αποστράγγισης

*Available only with a connected machine / *Διατίθεται μόνο σε μηχανή με δυνατότητα συνδεσιμότητας

Water Tank & Lid
Καπάκι & δοχείο νερού

Adjustable Water Tank & Milk Frother Arm
Ρυθμιζόμενος βραχίονας δοχείου νερού & παρασκευαστή αφρού γάλακτος

Mixer (for hot milk)
Αναδευτήρας (για ζεστό γάλα)

Frothing Spring (for Milk Froth)
Ελατήριο αφρίσματος (για αφρό γάλακτος)

Lid
Καπάκι

ParèmbuSeal

Aeroccino Milk Frother
Παρασκευαστής αφρού γάλακτος Aeroccino

Start/Stop Button
Κουμπί Έναρξης/ Παύσης

First Use / Πρώτη χρήση

EN

GR

i Read the safety precautions first to avoid risks of fatal electrical shock and fire.
Καταρχάς διαβάστε τα μέτρα ασφάλειας για την αποφυγή κινδύνων μοιραίας ηλεκτροπληξίας και πυρκαγιάς.

1 Choose position for water tank.

Επιλέξτε θέση για το δοχείο νερού.

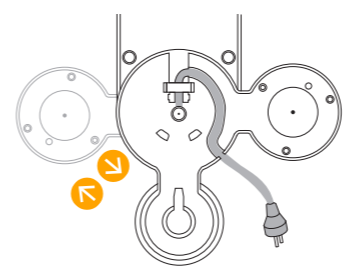

2 Remove the Aeroccino, water tank and capsule container to clean them.

Αφαιρέστε το δοχείο νερού και το δοχείο καψουλών και καθαρίστε τα.

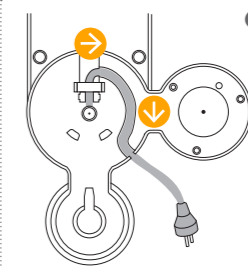

3 Insert the remaining cable in the guide under water tank left or right socket, depending on the position chosen for the water tank. Ensure machine is in the upright position.

Βάλτε το καλώδιο που περισσεύει στον οδηγό που βρίσκεται κάτω από την αριστερή ή δεξιά υποδοχή του δοχείου νερού, αναλόγως με τη θέση που επιλέξατε για το δοχείο νερού. Σιγουρευτείτε ότι η μηχανή είναι σε όρθια θέση.

4 Rinse the water tank before filling it with potable water.

Ξεπλύνετε το δοχείο νερού πριν το γεμίσετε με πόσιμο νερό.

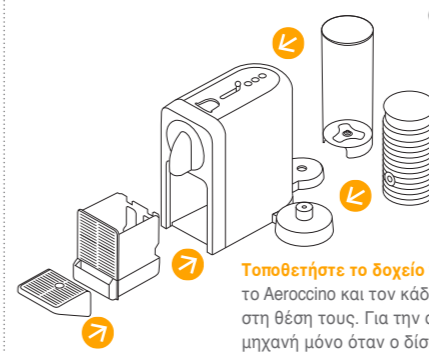
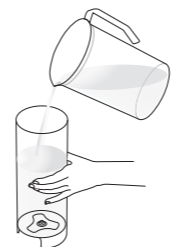

5 Place the water tank, insert the drip tray, Aeroccino and the capsule container in position. For your safety, operate the machine only with drip tray and capsule container in position.

Τοποθετήστε το δοχείο νερού, τον δίσκο αποστράγγισης, το Aeroccino και τον κάδο χρησιμοποιημένων καψουλών στη θέση τους. Για την ασφάλειά σας, λειτουργείτε τη μηχανή μόνο όταν ο δίσκος αποστράγγισης και ο κάδος καψουλών είναι στη θέση τους.

6 Plug the machine into the mains.

Βάλτε τη μηχανή στην πρίζα.

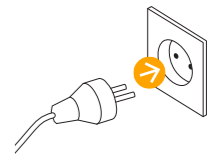

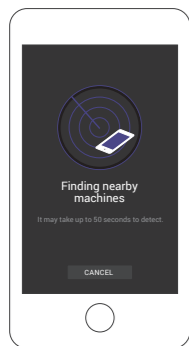

7 To connect your machine, please follow the instructions in sections «Get the App» and «Pairing» on page 4.

Multiple devices can be connected to your Prodigio&Milk machine only if using a unique club members number. To pair these additional devices, please follow the instructions in sections «Get the App» and «Pairing» on page 4.

Για να συνδέσετε τη μηχανή σας, παρακαλούμε ακολουθήστε τις οδηγίες "Αποκτήστε την εφαρμογή" και "Ζεύξη" στη σελ. 4. Πολλές συσκευές μπορούν να συνδεθούν (ταυτόχρονα) με τη μηχανή σας Prodigio&Milk, μόνο εφόσον χρησιμοποιείται ένας μοναδικός αριθμός μέλους club. Για τη σύνδεση των εν λόγω πρόσθετων συσκευών, παρακαλούμε ακολουθήστε τις ίδιες οδηγίες με αυτές των κεφαλαίων "Αποκτήστε την εφαρμογή" και "Ζεύξη" στη σελ. 4.

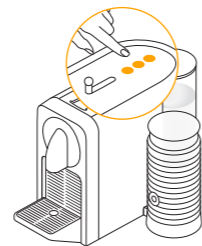

7 Turn the machine ON by pressing any coffee button or by opening the slider. Lights will blink. Heating up takes approximately 25 seconds. Steady lights: machine is ready.

Ανάψτε τη μηχανή πατώντας οποιοδήποτε κουμπί καφέ ή ανοίγοντας τον δρομέα. Τα φώτα θα αναβοσβήσουν. Η προθέρμανση διαρκεί περίπου 25 δευτερόλεπτα. Σταθερό φως: Η μηχανή είναι έτοιμη.



1 Fill the water tank with potable water.

Γεμίστε το δοχείο νερού με πόσιμο νερό.



2 Place a cup under the coffee outlet.

Τοποθετήστε μία κούπα κάτω από το στόμιο εκροής καφέ.

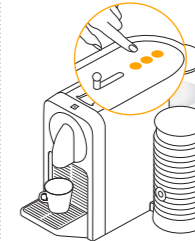

3 Turn machine ON by pressing any coffee button or by opening the slider. Lights will blink. Heating up approximately takes 25 seconds. Steady lights: ready.

Ανάψτε τη μηχανή πατώντας οποιοδήποτε κουμπί καφέ ή ανοίγοντας τον δρομέα. Τα φώτα θα αναβοσβήσουν. Η προθέρμανση διαρκεί περίπου 25 δευτερόλεπτα. Σταθερό φως: μηχανή έτοιμη για λειτουργία.

3 Before making any coffee, make sure to rinse your machine by:

1. Placing a container under coffee outlet.
2. Closing the slider and pressing the Lungo button to rinse the machine.
3. Repeat three times.

Πριν φτιάξετε καφέ, σιγουρευτείτε ότι ξεπλύνετε τη μηχανή σας ως ακολούθως:

1. Τοποθετήστε ένα δοχείο κάτω από το στόμιο εκροής καφέ.
2. Κλείστε τον δρομέα και πατήστε το κουμπί Lungo για να ξεπλύνετε τη μηχανή.
3. Επαναλάβετε τρεις φορές.

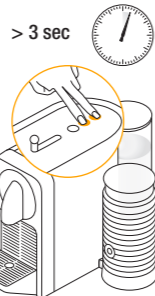
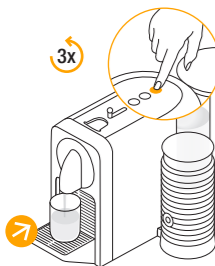

9 To turn OFF your machine, ensure all the 3 coffee buttons are ON. Press and hold Lungo and Espresso buttons simultaneously for 3 seconds.

Για να σβήσετε τη μηχανή σας, σιγουρευτείτε ότι και τα 3 κουμπί καφέ είναι αναμμένα. Πατήστε και κρατήστε πατημένα τα κουμπί Lungo και Espresso ταυτόχρονα για 3 δευτερόλεπτα.

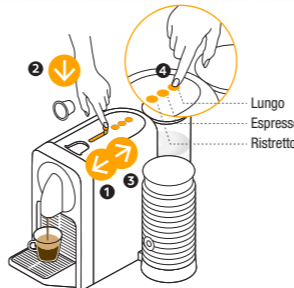

4 Open the slider, insert a capsule and close the slider. Select your coffee size based on the chosen Grand Cru:

- Ristretto (25 ml / 0.84 oz)
- Espresso (40 ml / 1.35 oz)
- Lungo (110 ml / 3.7 oz)

You can select the desired coffee button, by pressing it, even while the machine is still heating up. The selected coffee button will blink and becomes steady on when machine is ready to brew. The coffee will then flow.

i To ensure hygienic conditions, it is highly recommended to not reuse a used capsule.

Ανοίξτε τον δρομέα, βάλτε μία κάψουλα και κλείστε τον. Επιλέξτε τη δόση καφέ με βάση την Εκλεκτή Ποικιλία που διαλέξατε:

- Ristretto (25 ml / 0.84 oz)
- Espresso (40 ml / 1.35 oz)
- Lungo (110 ml / 3.7 oz)

Μπορείτε να επιλέξετε το επιθυμητό κουμπί καφέ πατώντας το, ακόμα κι όταν η μηχανή ακόμα προθερμαίνεται. Το επιλεγμένο κουμπί καφέ θα αναβοσβήσει και θα έχει σταθερό φως όταν η μηχανή είναι έτοιμη για την παρασκευή του καφέ. Ο καφές θα αρχίσει να ρέει.

i Για να διασφαλιστούν σωστές συνθήκες υγιεινής, προτείνεται η αποφυγή χρήσης της ίδιας κάψουλας καφέ πάνω από μια φορά.



Regular Coffee Preparation / Κανονική παρασκευή καφέ

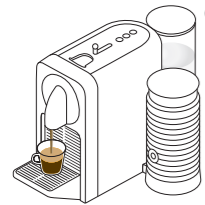

5 Preparation will stop automatically. The capsule will eject automatically.

Η παρασκευή θα σταματήσει αυτόματα. Η κάψουλα θα εξαχθεί αυτόματα.



6 To stop the coffee flow, press the selected coffee button or slightly move the slider towards the back of the machine until the coffee flow stops. Please note, a manual top-up is not possible in this case.

Για να σταματήσετε την ροή καφέ νωρίτερα, πατήστε το επιλεγμένο κουμπί ή σπρώξτε τον δρομέα προς το πίσω μέρος της μηχανής μέχρι να σταματήσει η ροή καφέ. Σημειώνεται ότι σε αυτήν την περίπτωση δεν είναι δυνατή η μη αυτόματη συμπλήρωση.

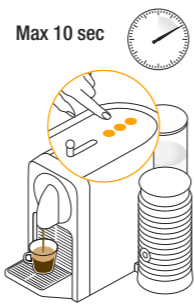

7 To manually top up your coffee, touch any of the coffee buttons within 10 seconds from the end of preparation.

Για να απογεμίσετε χειροκίνητα τον καφέ σας, πατήστε οποιοδήποτε κουμπί καφέ εντός 10 δευτερολέπων πριν από το τέλος της παρασκευής του καφέ.

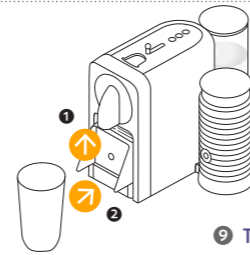

9 To accommodate a milk recipe glass, lift the cup support.

Για να χρησιμοποιήσετε ένα ποτήρι για συνταγές με γάλα, απλά σηκώστε τη βάση κούπας.



8 To change the selected cup size during brewing select the new desired coffee button. The machine will immediately stop if the coffee volume extracted is larger than new desired coffee size.

Για να αλλάξετε το επιλεγθέν μέγεθος κούπας ενώ γίνεται η παρασκευή του καφέ, επιλέξτε το κουμπί με το νέο μέγεθος που επιθυμείτε. Η μηχανή θα σταματήσει αμέσως, εάν ο όγκος του καφέ που έχει εκχυλιστεί είναι ήδη μεγαλύτερος από το νέο επιθυμητό μέγεθος κούπας.

Milk Froth Preparation / Παρασκευή αφρού γάλακτος

i Only use the Aeroccino with the base provided.
Χρησιμοποιείτε το Aeroccino μόνο με τη βάση που διατίθεται.

i TIP: For optimal milk froth, use whole or semi skimmed milk at refrigerated temperature (about 4-6 °C).
ΣΥΜΒΟΥΛΗ: Για τον τέλει αφρό γάλακτος χρησιμοποιήστε πλήρες ή ημι-αποβουτυρωμένο γάλα σε θερμοκρασία ψυγείου (περίπου 4-6 βαθμούς C).

WARNING: Do not put the Aeroccino in the dishwasher. Risk of electrical shock and fire! Make sure the under side of the milk frother is dry.

ΠΡΟΣΟΧΗ: Μην βάζετε το Aeroccino στο πλυντήριο πιάτων. Κίνδυνος ηλεκτροπληξίας και φωτιάς! Σιγουρευτείτε ότι η κάτω πλευρά του παρασκευαστή αφρού γάλακτος είναι στεγνή.

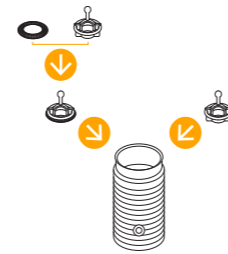

1 Attach the relevant whisk.

Συνδέστε τον κατάλληλο αναδευτήρα.

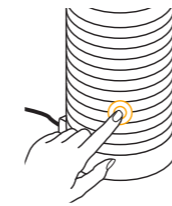

4 For a hot preparation, briefly press button to start.
- Button lights up red.
Takes approx. 70-80 sec.

For cold milk froth, keep button pressed for approx. 2 seconds.
- Button lights up blue.
Takes approx. 60 sec.

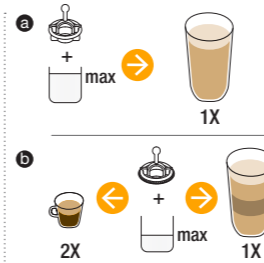

2 Fill milk frother up to one of the two «max» level indicators:
a) Highest «max milk» level indicator (230 ml / 7.78 oz) is for hot milk preparations.
b) Lowest «max foam» level indicator (110 ml / 3.72 oz) is for milk froth preparations.

Γεμίστε τον παρασκευαστή σε ένα από τα δύο προτεινόμενα επίπεδα μέγιστης (max) ένδειξης.

a) Η υψηλότερη μέγιστη θέση ("max milk") (230 ml / 7.78 oz) είναι για ροφήματα με ζεστό γάλα.
b) Η χαμηλότερη μέγιστη θέση ("max foam") (110 ml / 3.72 oz) είναι για παρασκευή αφρού γάλακτος.

Για ζεστά ροφήματα, πιέστε σύντομα το κουμπί για να ξεκινήσει.
- Το κουμπί ανάβει με κόκκινο φως.
Απαιτούνται περίπου 70-80 δευτερόλεπτα.

Για κρύο αφρό γάλακτος, κρατήστε το κουμπί πατημένο για 2 δευτερόλεπτα.
- Το κουμπί ανάβει με μπλε φως.
Απαιτούνται περίπου 60 δευτερόλεπτα.

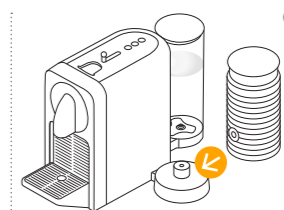

3 Close the Aeroccino with its lid and place it on the base.

Κλείστε το Aeroccino με το καπάκι του και βάλτε το στη βάση.

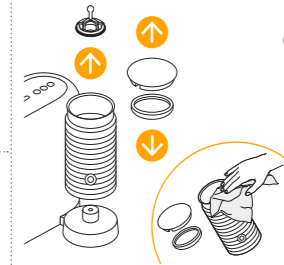

5 Clean after each preparation.
Only use non abrasive cloth, never use a brush. Jug is waterproof. Do not put in dishwasher.

Καθαρίστε μετά από κάθε παρασκευή.

Χρησιμοποιήστε μόνο πανάκι που δεν χαράσσει και ποτέ βούρτσα. Η κανάτα είναι αδιάβροχη. Μην τοποθετείτε στο πλυντήριο πιάτων.

< 9 min



1 Automatic OFF mode: the machine will turn into OFF mode automatically after 9 minutes of non-use.

Λειτουργία αυτόματου σβήσιματος: η μηχανή θα σβήσει αυτόματα μετά από 9 λεπτά χωρίς χρήση.

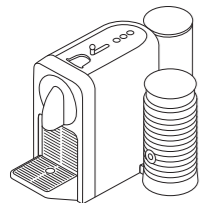

> 3 sec



2 To change automatic OFF mode from 9 to 30 minutes:

- Ensure the machine is turned OFF
- Press and hold both the Lungo and Ristretto buttons for more than 3 sec.
- Espresso button flashes 3 times for confirmation.

To revert back to 9 minutes, repeat the same procedure. Espresso button flashes once for confirmation.

Για να αλλάξετε τη λειτουργία αυτόματου σβήσιματος από 9 σε 30 λεπτά:

- Σιγουρευτείτε ότι η μηχανή είναι σβηστή.
- Πατήστε και κρατήστε πατημένα τα κουμπιά Lungo και Ristretto για περισσότερο από 3 δευτερόλεπτα.
- Το κουμπί espresso αναβοσβήνει 3 φορές για επιβεβαίωση.

Για να επαναφέρετε τη ρύθμιση των 9 λεπτών, επαναλάβετε την ίδια διαδικασία.

Το κουμπί espresso αναβοσβήνει μία φορά για επιβεβαίωση.

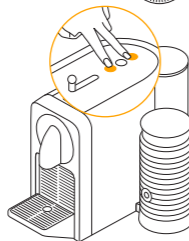

Programming the Water Volume / Προγραμματισμός όγκου νερού

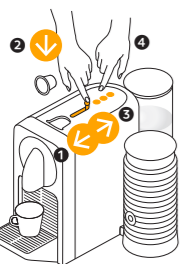

1 Any coffee button can be programmed.

1. Ristretto button: from 15 to 30 ml / 0.5-1 oz.
2. Espresso button: from 30 to 70 ml / 1 to 2.33 oz.
3. Lungo button: from 70 to 130 ml / 2.33 to 3 oz.

- - Ensure the machine is ON
- Open the slider and insert the capsule.
 - Close the slider.
 - Press and hold the selected coffee button.
 - Release the button when desired volume is reached.
 - The 3 coffee buttons flash for confirmation.
 - Water volume is now stored for the button used during programming.

Οποιοδήποτε κουμπί καφέ μπορεί να προγραμματιστεί.

- Κουμπί Ristretto: από 15 έως 30 ml / 0.5 έως 1 oz.
Κουμπί Espresso: από 30 έως 70 ml / 1 έως 2.33 oz.
Κουμπί Lungo: από 70 έως 130 ml / 2.33 έως 85.05 g.

- - Σιγουρευτείτε ότι η μηχανή είναι αναμμένη.
- Ανοίξτε τελείως τον δρομέα και εισάγετε μία κάψουλα.
 - Κλείστε τον δρομέα.
 - Πατήστε και κρατήστε πατημένο το επιλεγμένο κουμπί καφέ.
 - Απελευθερώστε το κουμπί, όταν επιτευχθεί ο επιθυμητός όγκος.
 - Τα 3 κουμπιά παρασκευής καφέ αναβοσβήνουν για επιβεβαίωση.
 - Ο επιθυμητός όγκος νερού έχει τώρα αποθηκευτεί για το κουμπί που χρησιμοποιήσατε κατά τον προγραμματισμό.



Reset to Factory Settings / Επαναφορά εργοστασιακών ρυθμίσεων

Min 5 sec



i If you reset to factory settings, this will cancel the pairing, reset the capsules stock management and the descaling alert.

Εάν κάνετε επαναφορά των εργοστασιακών ρυθμίσεων, η ενέργεια αυτή θα ακυρώσει τη ζεύξη και θα επαναπρογραμματίσει τη διαχείριση αποθέματος καψουλών και την ειδοποίηση καθαρισμού καθαλατώσεων.

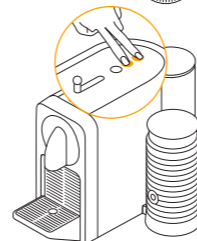

1 Factory settings are:

- Lungo, Espresso, Ristretto coffee buttons 110ml / 3.7oz, 40ml / 1.35 oz., 25ml / 0.84 oz.
- Automatic OFF mode after 9 minutes.
- The water hardness set by default is hard, which corresponds to around 1000 Espresso cups.

To do it via your machine:

1. Ensure the machine is turned OFF.
2. Press and hold Espresso & Lungo buttons for at least 5 seconds.

All the coffee buttons and LEDs will blink once as confirmation. To unpair your machine, please refer to the «Troubleshooting section».

Οι εργοστασιακές ρυθμίσεις είναι οι εξής:

- Κουμπιά καφέ Lungo, Espresso, Ristretto 110 ml / 3.7oz, 40 ml / 1.35 oz., 25 ml / 0.84 oz.
- Αυτόματο σβήσιμο μετά από 9 λεπτά
- Η σκληρότητα του νερού έχει τεθεί εργοστασιακά στο «σκληρό νερό», το οποίο αντιστοιχεί σε περίπου 1000 κούπες Espresso.

Για να το επιτύχετε μέσω της μηχανής σας:

1. Σιγουρευτείτε ότι η μηχανή είναι σβηστή.
 2. Πατήστε και κρατήστε μαζί πατημένα τα κουμπιά Espresso & Lungo για τουλάχιστον 5 δευτερόλεπτα.
- Όλα τα κουμπιά καφέ και το φως συντήρησης θα αναβοσβήσουν μια φορά για επιβεβαίωση. Για λύσετε τη ζεύξη της μηχανής σας, παρακαλούμε ανατρέξτε στο κεφάλαιο «Αντιμετώπιση προβλημάτων».

Emptying the System before a period of non-use or for frost protection /

Άδειασμα του συστήματος όταν προβλέπεται μεγάλο διάστημα αχρησίας ή για την προστασία από τον πάγο

i To note, the machine remains blocked for 10 minutes after emptying!

Επισημαίνουμε ότι η μηχανή παραμένει μπλοκαρισμένη για 10 λεπτά μετά το άδειασμα!



1 Remove the water tank. Place a container under the coffee outlet.

Αφαιρέστε το δοχείο νερού. Τοποθετήστε ένα δοχείο κάτω από το στόμιο εκροής καφέ.

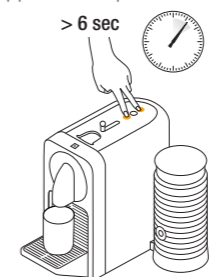

2 Ensure the machine is ON, press and hold the Ristretto & Lungo buttons together for at least 6 seconds.

Σιγουρευτείτε ότι η μηχανή είναι αναμμένη. Πατήστε και κρατήστε μαζί πατημένα τα κουμπιά Espresso & Lungo για τουλάχιστον 6 δευτερόλεπτα.

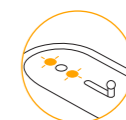

3 The Ristretto and Lungo coffee buttons will flash for confirmation. Then close the slider to start procedure. If the slider was already closed, the emptying process starts automatically. When the procedure is finished, clean the drip tray and the cup support. Machine turns to OFF mode automatically when empty.

Τα κουμπιά καφέ Ristretto και Lungo θα αναβοσβήσουν για επιβεβαίωση. Στη συνέχεια κλείστε τον δρομέα για να ξεκινήσει η διαδικασία. Εάν ο δρομέας είναι ήδη κλειστός, η διαδικασία άδειασματος θα ξεκινήσει αυτόματα. Όταν ολοκληρωθεί, καθαρίστε τον δίσκο αποστράγγισης και τη βάση της κούπας. Η μηχανή σβήνει αυτόματα όταν είναι άδεια.

i To ensure hygienic conditions, it is highly recommended to empty and clean the used capsule container every day.
Για να διασφαλιστούν οι προδιαγραφές υγιεινής, σας συστήνουμε εντόνως να αδειάζετε και να καθαρίζετε κάθε μέρα τον κάδο χρησιμοποιημένων καψουλών.

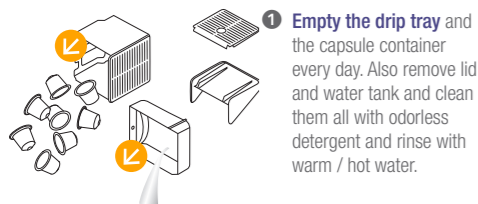

1 Empty the drip tray and the capsule container every day. Also remove lid and water tank and clean them all with odorless detergent and rinse with warm / hot water.

Αδειάζετε τον δίσκο αποστράγγισης και το δοχείο χρησιμοποιημένων καψουλών κάθε μέρα. Αποσυναρμολογήστε επίσης το δοχείο νερού και το καπάκι, καθαρίστε τα με καθαριστικό σαπούνι και ξεπλύνετε με ζεστό νερό.

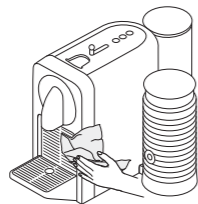

2 Dry all water tank container parts with a fresh and clean towel, cloth or paper and reassemble all parts. Clean the coffee outlet and inside the machine regularly with a damp cloth.

Στεγνώστε όλα τα μέρη με μια καθαρή και στεγνή πετσέτα, πανί ή χαρτί και επανασυναρμολογήστε. Καθαρίζετε τακτικά το στόμιο εκροής καφέ και το εσωτερικό της μηχανής με βρεγμένο πανί.



3 Never immerse the appliance or part of it in water or any other liquid.

Ποτέ μην βυθίζετε τη συσκευή ή μέρος αυτής σε νερό ή οποιοδήποτε άλλο υγρό.

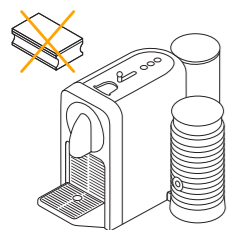

4 Do not use any strong or abrasive solvent, sponge or cream cleaner. Do not put in the dishwasher.

Μην χρησιμοποιείτε κανένα ισχυρό καθαριστικό προϊόν ή διάλυμα καθαρισμού. Μην τοποθετείτε στο πλυντήριο πιάτων.

i Duration approximately 15 minutes.
Διάρκεια περίπου 15 λεπτά

! Read the safety precautions on the descaling package and refer to the table for the frequency of use. The descaling solution can be harmful. Avoid contact with eyes, skin and surfaces. Never use any product other than the Nespresso descaling kit available at the Nespresso Club to avoid damage to your machine. The following table will indicate the descaling frequency required for the optimum performance of your machine, based on water hardness. For any additional questions you may have regarding descaling, please contact the Nespresso Club.

Διαβάστε τα μέτρα ασφάλειας στη συσκευασία του καθαριστικού καθαλατώσεων και αναφερθείτε στον πίνακα για τη συχνότητα της χρήσης. Το διάλυμα αφαίρεσης καθαλατώσεων μπορεί να είναι επιβλαβές. Αποφύγετε την επαφή με τα μάτια, το δέρμα και τις επιφάνειες. Ποτέ μην χρησιμοποιείτε άλλο προϊόν εκτός από το σετ αφαίρεσης καθαλατώσεων Nespresso που διατίθεται από το Nespresso Club, διότι μπορεί να προκληθεί βλάβη στη μηχανή σας. Ο ακόλουθος πίνακας παρουσιάζει τη συχνότητα αφαίρεσης των καθαλατώσεων που απαιτείται για τη βέλτιστη λειτουργία της μηχανής σας, σύμφωνα με τη σκληρότητα του νερού. Για οποιοδήποτε πρόσθετες πληροφορίες επιθυμείτε σχετικά με την αφαίρεση των καθαλατώσεων, παρακαλούμε επικοινωνήστε με το Nespresso Club.

EN GR Descaling / Αφαίρεση καθαλατώσεων

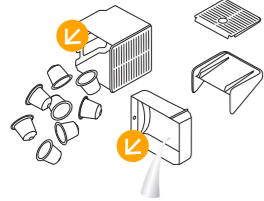

1 Empty the drip tray and the used capsule container.

Αδειάστε τον δίσκο αποστράγγισης και το δοχείο χρησιμοποιημένων καψουλών.

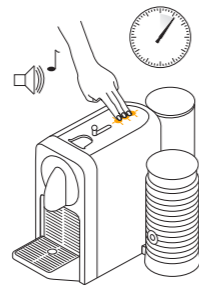

2 To enter the descaling mode, ensure the machine is ON, press and hold the 3 coffee buttons for 6 seconds until the confirmation with a beep. The 3 buttons will start blinking (buttons will flash until the exit of this mode).

Για να μπείτε στη λειτουργία καθαρισμού καθαλατώσεων, βεβαιωθείτε ότι η μηχανή σας είναι αναμμένη, πατήστε και κρατήστε πατημένα τα 3 κουμπιά καφέ για 6 δευτερόλεπτα μέχρι να ακούσετε ένα βόμβο για επιβεβαίωση. Τα 3 κουμπιά θα αρχίσουν να αναβοσβήνουν (θα συνεχίσουν μέχρι να βγείτε από αυτή τη λειτουργία).

i Info: maintenance light is ON during the descaling process.
Πληροφορίες: Το φως συντήρησης παραμένει αναμμένο κατά τη διάρκεια του καθαρισμού καθαλατώσεων.



3 Fill the water tank with 1 unit of Nespresso descaling liquid and add 0.5 L / 17 oz of water.

Γεμίστε το δοχείο νερού με 1 μονάδα καθαριστικού υγρού Nespresso και προσθέστε 0.5 L / 17 oz νερού.



4 Place a container (minimum volume: 0.8 L / 27 oz) under the coffee outlet.

Τοποθετήστε ένα δοχείο (ελάχιστου όγκου: 0.8 L) κάτω από το στόμιο εκροής καφέ.



5 Ensure the slider is closed and press any coffee button to start the descaling cycle, pump will run. Machine will stop automatically when water tank is empty.

Βεβαιωθείτε ότι ο δρομέας είναι κλειστός και πατήστε οποιοδήποτε κουμπί καφέ για να ξεκινήσετε τον κύκλο καθαρισμού και η αντλία να αρχίσει να δουλεύει. Η μηχανή σταματά αυτομάτως όταν το δοχείο νερού είναι άδειο.

EN GR Descaling / Αφαίρεση καθαλατώσεων

6 Refill the water tank with the used descaling agent (already passed in the machine) collected into the container.

Ξαναγεμίστε το δοχείο νερού με το χρησιμοποιημένο διάλυμα καθαρισμού (αυτό που έχει ήδη περάσει μέσα από τη μηχανή) που είναι συγκεντρωμένο στο δοχείο.

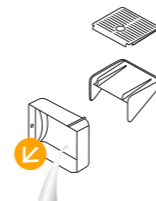

7 Empty the drip tray.

Αδειάστε το δίσκο αποστράγγισης.

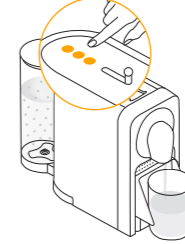

8 Press any button to start descaling a second time. Machine will stop automatically when the water tank is empty. Empty and rinse the water tank, drip tray and cup support thoroughly to avoid any residue.

Πατήστε οποιοδήποτε κουμπί για να ξεκινήσει η διαδικασία καθαρισμού για δεύτερη φορά. Η μηχανή σταματά αυτομάτως όταν το δοχείο νερού είναι άδειο. Αδειάστε και ξεπλύντε το δοχείο νερού, τον δίσκο αποστράγγισης και την βάση κουπών πολύ καλά για να μην υπάρχουν οποιαδήποτε κατάλοιπα.

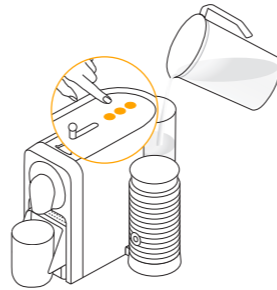

9 Refill the water tank with fresh potable water. Press any button to start rinsing the machine, pump will run. Machine will stop automatically when the water tank is empty. Repeat this twice.

Ξαναγεμίστε το δοχείο νερού με φρέσκο πόσιμο νερό. Πατήστε οποιοδήποτε κουμπί για να ξεκινήσει το ξέπλυμα της μηχανής και να αρχίσει να δουλεύει η αντλία. Η μηχανή σταματά αυτομάτως όταν το δοχείο νερού είναι άδειο. Επαναλάβετε δύο φορές αυτή τη διαδικασία.

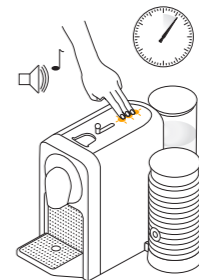

10 To exit the descaling mode, press and hold the 3 buttons for 6 seconds until the confirmation with a beep. The machine is now ready for use.

Για να βγείτε από τη λειτουργία καθαρισμού καθαλατώσεων, πατήστε και κρατήστε πατημένα τα 3 κουμπιά για 6 δευτερόλεπτα μέχρι να ακούσετε τον βόμβο επιβεβαίωσης. Η μηχανή είναι τώρα έτοιμη για χρήση.

Water hardness:*/ Σκληρότητα νερού:*

	App.	fH	dH	CaCO ₃	Descaling after:*/ Καθαρισμός μετά από:*
	Niveau / επίπεδο 0	<5	<3	< 50 mg/l	4000
	Niveau / επίπεδο 1	>7	>4	> 70 mg/l	3000
	Niveau / επίπεδο 2	>13	>7	> 130 mg/l	2000
	Niveau / επίπεδο 3	>25	>14	> 250 mg/l	1500
	Niveau / επίπεδο 4	>38	>21	> 380 mg/l	1000

fH French degree
Γαλλική κλίμακα
dH German Grade
Γερμανική κλίμακα
CaCO₃ Calcium Carbonate
Ανθρακικό ασβέστιο

*On the App, the water hardness can be adjusted any time under "Water status".
*Στην εφαρμογή, η σκληρότητα νερού μπορεί να ρυθμιστεί ανά πάσα στιγμή στο "Water status".

i Videos are available on the App and on www.nespresso.com - Go to section «services».

Pairing has not succeeded.	<ul style="list-style-type: none"> - Check that the <i>Bluetooth</i>® on the smartphone or tablet is activated. - Check the compatibility of your smartphone or tablet with the machine (see page 3). 	<ul style="list-style-type: none"> - Ensure the smartphone or tablet is placed next to the machine during the pairing - Make sure to not turn ON any microwave close to the machine during pairing.
If you want to unpair your machine, via the app:	<ul style="list-style-type: none"> - Go on the App «Name», click on «Machine status», then click on «Unpair this machine». - Click on «unpair this device» to confirm the unpairing. 	<ul style="list-style-type: none"> - Note: In case of a unpairing, all the setups and specifications will be lost and the machine will be reset to factory settings.
If you want to unpair your machine, via the machine:	<ul style="list-style-type: none"> - Press simultaneously Ristretto and Espresso buttons and remove the plug from the mains. 	<ul style="list-style-type: none"> - Note: this action will deactivate the <i>Bluetooth</i>® function from the machine.
If you want to reactivate the <i>Bluetooth</i>® on your machine, via the machine:	<ul style="list-style-type: none"> - Please reset to factory settings. See paragraph on «Reset to Factory Settings». 	
No light on the coffee buttons.	<ul style="list-style-type: none"> - Machine turns OFF automatically. See paragraph on «Energy Saving Concept». 	<ul style="list-style-type: none"> - Check the mains: plug, voltage, fuse.
No coffee, no water, unusual coffee flow.	<ul style="list-style-type: none"> - Check if the water tank is correctly positioned, if empty, fill with potable water. - Descale it if necessary. 	
Coffee is not hot enough.	<ul style="list-style-type: none"> - Preheat cup. 	<ul style="list-style-type: none"> - Descale the machine if necessary.
The slider does not close completely or the machine doesn't start brewing.	<ul style="list-style-type: none"> - Empty the capsule container. 	<ul style="list-style-type: none"> - Check that no capsule is blocked inside the machine. (Note: do not put the finger inside the machine)
Leakage (water under the machine).	<ul style="list-style-type: none"> - Empty drip tray if full. 	<ul style="list-style-type: none"> - If problem persists, call the <i>Nespresso</i> Club.
Maintenance light is ON.	<ul style="list-style-type: none"> - Empty the used capsule container and check no capsules are blocked. - Check the water tank. If empty, fill with potable water and brew a coffee. 	<ul style="list-style-type: none"> - If problem persists, call the <i>Nespresso</i> Club.
<i>Nespresso</i> light is ON.	<ul style="list-style-type: none"> - It means your capsules stock is empty. You can order capsules via the App or <i>Nespresso</i> website. 	
3 coffee buttons flash quickly.	<ul style="list-style-type: none"> - To exit the descaling mode, press and hold the 3 buttons for 6 seconds until the confirmation with a beep. 	<ul style="list-style-type: none"> - If problem persists, call the <i>Nespresso</i> Club, or check the App for more information.
Water or coffee flow does not stop even when pushing a coffee button.	<ul style="list-style-type: none"> - Gently move the slider towards the back of the machine to stop the flow. 	
No coffee flow, water goes directly into the drip tray (despite inserted capsule).	<ul style="list-style-type: none"> - Pull the slider to ensure it is closed. 	<ul style="list-style-type: none"> - If problem persists, call the <i>Nespresso</i> Club.
Machine turns to OFF mode.	<ul style="list-style-type: none"> - To save energy the machine will turn to OFF mode after 9 minutes of non-use. - See paragraph on «Energy Saving Concept». 	<ul style="list-style-type: none"> - Press one of the coffee buttons to turn to "ON-mode" or open the slider.

i Διατίθενται σχετικά βίντεο στην εφαρμογή και στον ιστοχώρο www.nespresso.com – στην ενότητα "υπηρεσίες".

Η ζεύξη δεν ήταν επιτυχής.	<ul style="list-style-type: none"> - Ελέγξτε και βεβαιωθείτε ότι το <i>Bluetooth</i> στο smartphone ή το tablet είναι ενεργοποιημένο. - Ελέγξτε τη συμβατότητα του smartphone ή του tablet σας με την μηχανή (δείτε τη σελ. 114). 	<ul style="list-style-type: none"> - Βεβαιωθείτε ότι το smartphone ή το tablet σας είναι δίπλα στη μηχανή κατά τη διάρκεια της ζεύξης. - Βεβαιωθείτε ότι δεν είναι αναμμένος φούρνος μικροκυμάτων κοντά στη μηχανή κατά τη διάρκεια της ζεύξης.
Εάν θέλετε να λύσετε τη ζεύξη της μηχανής σας, μέσω της εφαρμογής:	<ul style="list-style-type: none"> - Πηγαίστε στην εφαρμογή "Name", κάντε κλικ στο "Machine status", κι έπειτα επιλέξτε "Unpair this machine". - Κάντε κλικ στο "unpair this device" για να επιβεβαιώσετε τη λύση της ζεύξης. 	<ul style="list-style-type: none"> - Επσήμανση: Εάν κάνετε ξανά λύση της ζεύξης σε αυτή τη μηχανή, όλες οι ειδικές ρυθμίσεις θα χαθούν και η μηχανή θα επανέλθει στις εργοστασιακές ρυθμίσεις.
Εάν θέλετε να λύσετε τη ζεύξη της μηχανής σας, μέσω της εφαρμογής:	<ul style="list-style-type: none"> - Πατήστε ταυτόχρονα τα κουμπιά Ristretto και Espresso και βγάλτε το καλώδιο από την πρίζα παροχής ρεύματος. - Παρακαλούμε κάνετε επιστροφή στις εργοστασιακές ρυθμίσεις. Δείτε την παράγραφο «Επιστροφή σε εργοστασιακές ρυθμίσεις». 	<ul style="list-style-type: none"> - Επσήμανση: Η ενέργεια αυτή θα απενεργοποιήσει τη λειτουργία <i>Bluetooth</i>® από τη μηχανή σας.
Εάν θέλετε να λύσετε τη ζεύξη της μηχανής σας, μέσω της εφαρμογής:	<ul style="list-style-type: none"> - Πατήστε ταυτόχρονα τα κουμπιά Ristretto και Espresso και βγάλτε το καλώδιο από την πρίζα παροχής ρεύματος. - Παρακαλούμε κάνετε επιστροφή στις εργοστασιακές ρυθμίσεις. Δείτε την παράγραφο «Επιστροφή σε εργοστασιακές ρυθμίσεις». 	
Δεν έχουν φως τα κουμπιά καφέ. Δεν ρέει καφές, ούτε νερό, ασυνήθης ροή καφέ.	<ul style="list-style-type: none"> - Η μηχανή σβήνει αυτομάτως. Δείτε την παράγραφο "Εξοικονόμηση Ενέργειας". - Ελέγξτε αν το δοχείο νερού είναι στη σωστή θέση. Εάν είναι άδειο, γεμίστε με πόσιμο νερό. 	<ul style="list-style-type: none"> - Ελέγξτε την παροχή ρεύματος: φως, τάση, ασφάλεια. - Κάντε αφαίρεση των καθυστερήσεων, εάν απαιτείται.
Ο καφές δεν είναι αρκετά ζεστός. Ο δρομέας δεν κλείνει τελείως ή η μηχανή δεν ξεκινά την παρασκευή του καφέ.	<ul style="list-style-type: none"> - Προθερμάνετε την κούπα. - Αδειάστε τον κάδο καψουλών. 	<ul style="list-style-type: none"> - Κάντε αφαίρεση των καθυστερήσεων, εάν απαιτείται. - Ελέγξτε εάν κάποια κάψουλα έχει μπλοκάρει μέσα στη μηχανή. (Επσήμανση: Μην βάζετε τα δάχτυλά σας μέσα στη μηχανή).
Διαρροή (νερό κάτω από τη μηχανή). Το φως συντήρησης είναι αναμμένο.	<ul style="list-style-type: none"> - Αδειάστε τον δίσκο αποστράγγισης, αν είναι γεμάτος. - Αδειάστε τον κάδο χρησιμοποιημένων καψουλών και βεβαιωθείτε ότι δεν έχει μπλοκάρει κάποια κάψουλα. 	<ul style="list-style-type: none"> - Εάν το πρόβλημα επιμένει, καλέστε το <i>Nespresso</i> Club. - Αφαιρέστε το δοχείο νερού. Εάν είναι άδειο, γεμίστε με πόσιμο νερό και φτιάξτε καφέ. - Εάν το πρόβλημα επιμένει, καλέστε το <i>Nespresso</i> Club.
Το φως <i>Nespresso</i> είναι αναμμένο.	<ul style="list-style-type: none"> - Αυτό σημαίνει ότι τελείωσε το απόθεμα καψουλών. Μπορείτε να παραγγείλετε κάψουλες μέσω της εφαρμογής ή του ιστοχώρου <i>Nespresso</i>. 	
Τα 3 κουμπιά καφέ αναβοσβήνουν γρήγορα. Η ροή καφέ ή νερού δεν σταματά ακόμα κι αν πατηθεί οποιοδήποτε κουμπί καφέ. Δεν ρέει καφές, το νερό πάει κατευθείαν στον δίσκο αποστράγγισης (παρότι υπάρχει μέσα κάψουλα). Η μηχανή σβήνει.	<ul style="list-style-type: none"> - Για να βγείτε από τη λειτουργία καθαρισμού καθυστερήσεων, πατήστε και κρατήστε πατημένα τα 3 κουμπιά για 6 δευτερόλεπτα μέχρι να ακούσετε τον βόμβο επιβεβαίωσης. - Αιτιάλα σπρώξτε τον δρομέα προς το πίσω μέρος της μηχανής για να σταματήσει η ροή. - Τραβήξτε τον υποδοχέα για να σιγουρευτείτε ότι έχει κλείσει. 	<ul style="list-style-type: none"> - Εάν το πρόβλημα επιμένει, καλέστε το <i>Nespresso</i> Club, ή δείτε την εφαρμογή για περισσότερες πληροφορίες. - Εάν το πρόβλημα επιμένει, καλέστε το <i>Nespresso</i> Club.
	<ul style="list-style-type: none"> - Για να εξοικονομήσει ενέργεια η μηχανή θα σβήνει από μόνη της μετά από 9 λεπτά χωρίς χρήση. - Δείτε την παράγραφο "Εξοικονόμηση Ενέργειας". 	<ul style="list-style-type: none"> - Πατήστε οποιοδήποτε κουμπί καφέ για να ανάψετε τη μηχανή ή ανοίξτε τον δρομέα.

EN Troubleshooting Milk Froth Preparation / GR Αντιμετώπιση προβλημάτων στην παρασκευή αφρού γάλακτος

Aeroccino does not start.	- Be sure to position the jug correctly on a clean base. Be sure to attach the whisk to the jug correctly.	
Quality of milk froth not up to standard.	- Be sure to use whole or semi-skimmed milk at refrigerated temperature (about 4-6 °C). For a better result, the milk must be newly opened.	- Be sure to use the appropriate whisk and the jug is clean.
Red Button blinking.	a) The appliance is too hot. Rinse it under cool water.	b) Whisk is missing. c) Not enough milk. Fill milk frother up to one of the two «max» level.
Milk Overflows.	- Be sure to use the appropriate whisk. - Check the corresponding indicator level.	

Το Aeroccino δεν ξεκινάει.	- Σιγουρευτείτε ότι η κανάτα έχει τοποθετηθεί σωστά πάνω σε καθαρή βάση. Σιγουρευτείτε ότι έχετε συνδέσει σωστά τον αναδευτήρα με την κανάτα.	
Η ποιότητα του αφρού γάλακτος δεν είναι η προβλεπόμενη.	- Σιγουρευτείτε ότι χρησιμοποιείτε πλήρες ή ημι-αποβουτυρωμένο γάλα σε θερμοκρασία ψυγείου (περίπου 4-6 °C) Για καλύτερο αποτέλεσμα, το γάλα θα πρέπει να είναι φρεσκοανοιγμένο.	- Σιγουρευτείτε ότι χρησιμοποιείτε τον σωστό αναδευτήρα και ότι η κανάτα είναι καθαρή.
Το κόκκινο κουμπί αναβοσβήνει.	- α) Η συσκευή έχει υπερθερμανθεί. Ξεπλύνετε την κάτω από κρύο νερό.	β) Λείπει ο αναδευτήρας. γ) Δεν υπάρχει αρκετό γάλα. Γεμίστε τον παρασκευαστή αφρού γάλακτος έως ένα από τα δύο μέγιστα(max) επίπεδα.
Το γάλα ξεχειλίζει.	- Βεβαιωθείτε ότι χρησιμοποιείτε τον σωστό αναδευτήρα (σύρμα).	- Ελέγξτε την αντίστοιχη ένδειξη επιπέδου.

EN Contact the Nespresso Club / GR Επικοινωνία με το Nespresso Club

As we may not have foreseen all uses of your appliance, should you need any additional information, in case of problems or simply to seek advice, call the Nespresso Club or your Nespresso authorised representative. Contact details for your Nespresso Club or your Nespresso authorised representative can be found in the «Welcome to Nespresso» folder in your machine box or at nespresso.com

Επειδή μπορεί να μην έχουμε προβλέψει όλες τις χρήσεις της συσκευής σας, εάν θέλετε πρόσθετες πληροφορίες ή συμβουλές, καλέστε το Nespresso Club ή τον εξουσιοδοτημένο αντιπρόσωπό σας Nespresso. Τα στοιχεία επικοινωνίας του κοντινότερου σας Nespresso Club ή εξουσιοδοτημένου αντιπροσώπου Nespresso βρίσκονται στον φάκελο "Καλωσορίσατε στη Nespresso" μέσα στο κουτί της μηχανής σας ή στο nespresso.com

EN The Positive Cup: our approach to sustainability / GR The Positive Cup: Η προσέγγισή μας στη διατηρησιμότητα

At Nespresso, we believe that each cup of coffee can not only deliver a moment of pleasure, but also restore, replenish and revive environmental resources and communities. As a company, sustainability is our way of doing business and is at the heart of everything we do.

Through our sustainability strategy *The Positive Cup*, we are aiming to reach our 2020 goal of making every cup of Nespresso a positive cup. To realise this vision, Nespresso has set itself ambitious commitments:

Coffee: 100% sustainably sourced coffee
Capsules: 100% sustainably managed aluminum
Climate: 100% carbon insetting

For more information, go to www.nespresso.com/positive

Στη Nespresso, πιστεύουμε ότι κάθε κούπα καφέ δεν προσφέρει απλώς και μόνο μία στιγμή απόλαυσης, αλλά μπορεί επίσης να συνεισφέρει στην επανόρθωση, τον εμπλουτισμό και την αναζωογόνηση των περιβαλλοντικών πηγών και κοινοτήτων. Ως επιχείρηση, η διατηρησιμότητα είναι ο τρόπος με τον οποίο λειτουργούμε και βρίσκεται στην καρδιά κάθε δραστηριότητάς μας.

Μέσω της στρατηγικής μας για τη διατηρησιμότητα «*The Positive Cup*», θέλουμε να πετύχουμε το στόχο μας για το 2020 ο οποίος είναι να κάνουμε κάθε κούπα καφέ Nespresso μία θετική κούπα. Για να γίνει το όραμα αυτό πραγματικότητα, η Nespresso έχει θέσει ορισμένες φιλόδοξες δεσμεύσεις:

Καφές: 100% καφές από διατηρήσιμη πηγή
Κάψουλες: 100% αλουμίνιο διατηρήσιμης διαχείρισης
Κλίμα: 100% προερχόμενο από το πρόγραμμα «carbon insetting»

Για περισσότερες πληροφορίες επισκεφθείτε την ιστοσελίδα www.nespresso.com/positive

EN

GR

Disposal and environmental protection /

Διάθεση απορριμμάτων και Προστασία του περιβάλλοντος

This appliance complies with the EU Directive 2012/19/EC. Packaging materials and appliance contain recyclable materials. Your appliance contains valuable materials that can be recovered or can be recycled. Separation of the remaining waste materials into different types facilitates the recycling of valuable raw materials. Leave the appliance at a collection point. You can obtain information on disposal from your local authorities.

Η συσκευή αυτή είναι σύμφωνη με την Οδηγία ΕΕ 2012/19/ΕΚ. Τα υλικά συσκευασίας και η συσκευή περιέχουν ανακυκλώσιμα υλικά. Η συσκευή σας περιέχει πολύτιμα υλικά τα οποία μπορούν να επαναχρησιμοποιηθούν ή να ανακυκλωθούν. Ο διαχωρισμός των εναπομεινάντων απορριμμάτων σε διαφορετικές κατηγορίες διευκολύνει την ανακύκλωση πολύτιμων πρώτων υλών. Αφήστε τη συσκευή σας σε ένα σημείο συλλογής. Πληροφορίες σχετικά με τη διάθεση απορριμμάτων μπορείτε να έχετε από τις τοπικές αρχές.

Limited Guarantee / Περιορισμένη εγγύηση

EN

GR

De'Longhi warrants this product against defects in materials and workmanship for a period of two years from the date of purchase. During this period, De'Longhi will either repair or replace, at its discretion, any defective product at no charge to the owner. Replacement products or repaired parts will be guaranteed for only the unexpired portion of the original warranty or six months, whichever is greater. This limited warranty does not apply to any defect resulting from accident, misuse, improper maintenance, or normal wear and tear. Except to the extent allowed by applicable law, the terms of this limited warranty do not exclude, restrict or modify, and are in addition to, the mandatory statutory rights applicable to the sale of the product to you. If you believe your product is defective, contact De'Longhi for instructions on where to send or bring it for repair.

Η De'Longhi παρέχει εγγύηση για το συγκεκριμένο προϊόν κατά σφαλμάτων υλικών και εργασιών, για δύο έτη από την ημερομηνία αγοράς. Κατά τη διάρκεια αυτή της περιόδου, η De'Longhi θα επισκευάσει ή θα αντικαταστήσει, κατά την κρίση της, οποιοδήποτε ελαττωματικό προϊόν, ανεξόδως για τον αγοραστή. Τα αντικατασταθέντα προϊόντα ή τα επισκευασμένα μέρη καλύπτονται με εγγύηση, η οποία θα έχει διάρκεια τον χρόνο που απομένει από την αρχική εγγύηση ή έξι μήνες, όποιο διάστημα είναι μεγαλύτερο. Η παρούσα περιορισμένη εγγύηση δεν ισχύει για οποιοδήποτε ελάττωμα οφείλεται σε ατύχημα, κακή χρήση, ακατάλληλη συντήρηση ή κανονική φθορά. Εκτός από το βαθμό που επιτρέπεται από την ισχύουσα νομοθεσία, οι όροι της παρούσας περιορισμένης ευθύνης δεν αποκλείουν, περιορίζουν ή τροποποιούν, αλλά ισχύουν επιπρόσθετα στα επιβεβλημένα νόμιμα δικαιώματα που αφορούν την πώληση του προϊόντος σε εσάς. Εάν πιστεύετε ότι το προϊόν που έχετε είναι ελαττωματικό, επικοινωνήστε με την De'Longhi για οδηγίες σχετικά με το που θα το στείλετε ή θα το φέρετε για επισκευή.

Nespresso Prodigio&Milk

Nespresso Prodigio&Milk

Herzlichen Glückwunsch zu Ihrer Nespresso Prodigio&Milk, der ersten Nespresso Maschine, die Sie per App steuern können. Erleben Sie perfekten Kaffee, Tasse für Tasse, durch die einfache Verbindung mit Ihrem Smartphone oder Tablet. Um die einzigartige Verbindung zwischen der Nespresso Prodigio&Milk und Ihrem Smartphone oder Tablet zu starten, müssen Sie sich die Nespresso App herunterladen.

Ci congratuliamo con Lei per l'acquisto di Nespresso Prodigio&Milk, la prima macchina da caffè Nespresso che può essere controllata con una App. Questa macchina Le permette di preparare un caffè sempre perfetto, connettendosi anche al Suo smartphone o tablet. Per iniziare, è necessario scaricare l'App Nespresso e quindi abbinare il proprio smartphone alla macchina Nespresso Prodigio&Milk.

Um die Kompatibilität Ihres Gerätes zu prüfen, gehen Sie auf www.nespresso.com/Prodigio
Verifichi la compatibilità con il Suo device su www.nespresso.com/Prodigio

App installieren / Scaricare l'App

1 Laden Sie die Nespresso App herunter. Wenn Sie diese schon heruntergeladen haben, führen Sie bitte ein Update durch.

Scarichi l'App Nespresso.
 Se possiede già l'App, La invitiamo ad aggiornarla.



2 Starten Sie die App.

Apra l'Applicazione.



3 Klicken Sie auf das Maschinen Symbol.

Clicchi sull'icona della macchina.



Verbindung herstellen / Sincronizzazione

i **Bitte stellen Sie sicher**, dass der *Bluetooth®* Modus auf Ihrem Smartphone oder Tablet bereits vorher aktiviert ist.
Le ricordiamo che è necessario attivare prima la modalità *Bluetooth®* sul Suo smartphone o tablet.

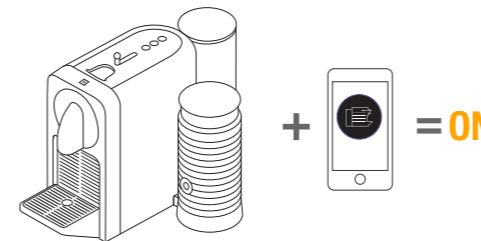

Wenn die Verbindung hergestellt ist, blinkt das Nespresso Licht 3 mal.

Quando la sincronizzazione è completata, la spia Nespresso lampeggerà per 3 volte.

Funktionen / Funzioni di connettività

WELCHE FUNKTIONEN GIBT ES?

- Kapsel Vorratsverwaltung
- Programmierbare Kaffeezubereitung
- Direkte Kaffeezubereitung
- Wartungsbenachrichtigungen
- Entkalkungsalarm
- Erfahren Sie mehr direkt in der App

DI QUALI FUNZIONI SI TRATTA?

- Gestione della propria scorta di capsule
- Programmazione dell'erogazione del caffè
- Erogazione immediata
- Notifiche sulla manutenzione
- Avviso di decalcificazione
- Altre funzioni da visualizzare attraverso l'App

DE Verpackungsinhalt /
IT Contenuto della confezione

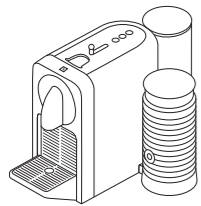

- 1 **Prodigio&Milk** Kaffeemaschine
Macchina da caffè Prodigio&Milk



X16

- 2 **Kapselset**
Set degustazione di capsule
Grand Cru *Nespresso*



- 3 **Broschüre** "Willkommen bei
Nespresso"
Brochure di benvenuto
Nespresso

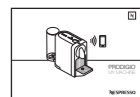

- 4 **Bedienungsanleitung**
Istruzioni per l'uso



- 5 **2x Wasserhärte** Teststreifen, In der
Gebrauchsanleitung und im Quickstart Leitfaden
2x Strisce reattive per determinare la durezza
dell'acqua, nel manuale d'uso e nella Quickstart guide

Prodigio&Milk

GEBRAUCHSANWEISUNG

Nespresso ist ein exklusives System, das zu jeder Zeit den perfekten Espresso zubereitet. Alle *Nespresso* Maschinen sind mit einem patentierten Extraktionssystem ausgestattet, das einen Druck von bis zu 19 bar garantiert. Jeder einzelne Parameter wurde strengen Kontrollen unterzogen, um die Aromenvielfalt, den Körper sowie die unvergleichbare Crema jedes einzelnen Grand Crus zum Ausdruck zu bringen.

⚠ VORSICHT: Wenn Sie dieses Zeichen sehen, halten Sie sich bitte an die Sicherheitshinweise, um mögliche Gefahren und Schäden zu vermeiden.

i INFORMATION: Wenn Sie dieses Zeichen sehen, befolgen Sie den Rat für einen sicheren und einwandfreien Betrieb Ihrer Kaffeemaschine.

i INFORMATION: Wenn Sie dieses Zeichen sehen, können Sie ebenfalls die App für diese Funktion nutzen. Mehr Informationen erhalten Sie über die App.

D75 Spezifikationen /
D75 Specifiche tecniche

~ 220-240 V~, 50-60 Hz, 1700 W

P_{max} 19 bar / 1.9 MPa

kg ~ 4 kg

L 0.8 L

cm 21.84 cm 25.53 cm 37.4 cm

Prodigio&Milk

ISTRUZIONI PER L'USO

Nespresso è un sistema esclusivo per la preparazione di un espresso eccezionale, tazzina dopo tazzina. Tutte le macchine *Nespresso* sono dotate di un sistema unico che garantisce l'estrazione a 19 bar di pressione. Ogni parametro è stato calcolato con la massima precisione affinché siano estratti tutti gli aromi di ogni Grand Cru, per dare corpo al caffè e ottenere una crema particolarmente densa e morbida.

⚠ ATTENZIONE: in presenza di questo simbolo, leggere le precauzioni di sicurezza per evitare eventuali danni.

i INFORMAZIONI: in presenza di questo simbolo, leggere le indicazioni per un uso sicuro e adeguato dell'apparecchio.

i INFORMAZIONI: la presenza di questo simbolo indica che è possibile anche usare l'App per questa funzione. Per ulteriori informazioni consulti l'App.

Inhalt / Contenuto

<i>Nespresso Prodigio&Milk / Nespresso Prodigio&Milk</i>	34
App installieren / Scaricare l'App	35
Verbindung herstellen / Sincronizzazione	35
Funktionen / Funzioni di connettività	35
Verpackungsinhalt / Contenuto della confezione	36
Prodigio&Milk / Prodigio&Milk	36-37
Spezifikationen / Specifiche tecniche	36
Sicherheitsvorkehrungen / Precauzioni di sicurezza	38-44
Maschinenübersicht / Panoramica sulla macchina	45
Erste Inbetriebnahme / Primo utilizzo	46-47
Kaffe Zubereitung / Preparazione del caffè	48-49
Milchschaumzubereitung / Preparazione della schiuma di latte	50
Energiesparkonzept / Risparmio energetico	51
Programmierung der Tassenfüllmenge / Programmazione della quantità di acqua	51
Wiederherstellen der Werkseinstellungen / Ripristino delle impostazioni di fabbrica	52
Entleerung der Maschine / Svuotamento del sistema	52
Tägliche Pflege / Pulizia	53
Entkalkung / Decalcificazione	54-56
Fehlerbehebung / Ricerca e risoluzione guasti	57-58
Fehlerbehebung Milchschaumzubereitung / Ricerca e risoluzione guasti per la preparazione della schiuma di latte	59
Kontaktieren Sie den <i>Nespresso</i> Club / Contattare il <i>Nespresso</i> Club	60
<i>The Positive Cup</i> : Unser Anspruch an Nachhaltigkeit / <i>The Positive Cup</i> : il nostro approccio alla sostenibilità	60
Entsorgung und Umweltschutz / Smaltimento e protezione ambientale	61
Gewährleistung / Garanzia limitata	62



⚠ VORSICHT: Die Sicherheitsvorkehrungen sind Bestandteil des Gerätes. Bitte lesen Sie die Anweisungen und Sicherheitshinweise vor der Inbetriebnahme des Gerätes. Bewahren Sie die Sicherheitshinweise auf, um diese bei Bedarf schnell einsehen zu können.

⚠ VORSICHT: Wenn Sie dieses Zeichen sehen, halten Sie sich bitte an die Sicherheitshinweise, um mögliche Gefahren und Schäden zu vermeiden.

i INFORMATION: Wenn Sie dieses Zeichen sehen, befolgen Sie den Rat für einen sicheren und

einwandfreien Betrieb Ihrer Kaffeemaschine.

- Das Gerät ist dazu bestimmt, Getränke nach diesen Anweisungen zuzubereiten.
- Benutzen Sie das Gerät ausschließlich für den bestimmungsgemäßen Gebrauch.
- Dieses Gerät wurde ausschließlich für die Nutzung innerhalb von Gebäuden und unter normalen Temperaturbedingungen entwickelt.
- Schützen Sie das Gerät vor direktem Sonnenlicht, Spritzwasser und Feuchtigkeit.
- Dieses Gerät dient dem Einsatz in Haushalten. Es ist nicht für die folgenden Umgebungen geeignet: Aufenthaltsräume von Geschäften, Büros oder sonstigen Einrichtungen des Arbeitslebens; in Bauernhöfen;

für Gäste in Hotels, Pensionen; Bed & Breakfast-Einrichtungen und anderen Unterkünften.

- Dieses Gerät kann von Kindern ab einem Alter von mindestens 8 Jahren verwendet werden, wenn sie bei der Verwendung beaufsichtigt werden sowie die Anweisung zum sicheren Gebrauch des Gerätes erhalten und die damit verbundenen Gefahren verstanden haben.
- Halten Sie das Gerät und das Kabel außerhalb der Reichweite von Kindern unter 8 Jahren.
- Dieses Gerät kann von Personen mit eingeschränkten physischen, sensorischen oder

psychischen Fähigkeiten oder Mangel an Erfahrung und Kenntnis verwendet werden, wenn sie bei der Verwendung beaufsichtigt werden sowie die Anweisung zum sicheren Gebrauch des Gerätes erhalten und die damit verbundenen Gefahren verstanden haben.

- Kinder sollten das Gerät nicht als Spielzeug verwenden.
- Bei kommerziellem Gebrauch, bei Zweckentfremdung, falscher Bedienung, unsachgemäßem Gebrauch, nicht fachgerechter Reparatur oder bei Nichtbeachtung der Anweisungen übernimmt der Hersteller keine Haftung für eventuelle Schäden. Ebenso sind Gewährleistungen in solchen Fällen ausgeschlossen.

Vermeiden Sie Risiken wie tödlichen Stromschlag und Feuer.

- Im Notfall: ziehen Sie sofort den Stecker aus der Steckdose.
- Schließen Sie das Gerät nur an eine geeignete, geerdete Netzsteckdose an. Bei falschem Anschluss verfällt die Gewährleistung. Vergewissern Sie sich, dass die Netzspannung dieselbe ist wie auf dem Typenschild angegeben. Bei falschem Anschluss verfällt die Gewährleistung.
- Stellen Sie das Gerät oder Teile davon niemals in den Geschirrspüler oder tauchen sie in Wasser zur Reinigung. Tauchen Sie die Basis des Aeroccino ebenfalls nicht in Wasser, aber reinigen Sie den Aeroccino mit einem

sanften Reinigungsmittel und warmem/heißem Wasser.

- Trocknen Sie den Aeroccino mit einem sauberen, weichen Tuch, einem Stück Stoff oder Papier und setzen Sie alle Teile wieder zusammen.
- Falls die Basis des Aeroccinos nass ist, trocknen Sie sie, bevor Sie das Gerät an den Strom anschließen.

Das Gerät darf erst nach dem korrekten Aufbau angeschlossen werden.

- Ziehen Sie das Kabel nicht über scharfe Kanten. Befestigen Sie es oder lassen Sie es hängen.
- Halten Sie das Kabel von Hitze und Feuchtigkeit fern.
- Wenn das Kabel beschädigt ist, muss es vom Hersteller, seinem Kundendienst oder einer ähnlich qualifizierten

Person ersetzt werden, um Risiken zu verhindern.

- Das Gerät nicht in Betrieb nehmen, wenn das Netzkabel beschädigt ist. Sollte Ihr Gerät einen Defekt aufweisen, wenden Sie sich an den Nespresso Club.
- Falls Sie ein Verlängerungskabel benötigen, verwenden Sie nur ein geerdetes Kabel mit einem Leitungsdurchmesser von mindestens 1.5 mm².
- Um gefährliche Schäden zu vermeiden, stellen Sie das Gerät nie auf oder neben eine heiße Oberfläche wie Heizkörper, Kochplatten, Gaskocher, offene Flammen oder ähnliches.
- Stellen Sie das Gerät immer auf eine stabile und ebene Oberfläche. Die Oberfläche muss gegen Hitze und

Flüssigkeiten wie Wasser, Kaffee, Entkalklösung o.ä. resistent sein.

- Ziehen Sie den Netzstecker, falls Sie das Gerät für längere Zeit nicht benutzen. Beim Trennen vom Netz ziehen Sie den Stecker und zerran Sie nicht am Kabel, das Kabel könnte sonst beschädigt werden.
- Ziehen Sie vor der Reinigung den Netzstecker und lassen Sie das Gerät abkühlen.
- Berühren Sie das Kabel nie mit feuchten Händen.
- Tauchen Sie das Gerät oder Teile davon niemals in Wasser oder andere Flüssigkeiten.
- Stellen Sie das Gerät oder Teile davon niemals in die Spülmaschine.
- Die Verbindung von Elektrizität und Wasser ist gefährlich und kann zu tödlichen

- Stromschläge führen.
- Öffnen Sie das Gerät nicht. Die im Inneren vorhandene Spannung ist gefährlich!
- Stecken Sie nichts in die Öffnungen. Dies kann zu einem Brand oder einem Stromschlag führen!
- Nutzen Sie kalte Milch für eine bessere Milchschaumqualität.
- Nutzen Sie H-Milch.
- Reinigen Sie das Gerät nach jeder Zubereitung. Benutzen Sie zur Reinigung mildes Reinigungsmittel und spülen Sie das Gerät mit warmem/ heißem Wasser aus. Beim Aeroccino entfernen Sie bitte den Dichtungsring vom Deckel und den Quirl für kalte und heiße Milch.
- Nutzen Sie die Spülmaschine für spülmaschinengeeignete Teile. Ansonsten nutzen Sie ein weiches Tuch und

nichtscheuernde Mittel.
Vermeiden Sie mögliche Schäden bei der Bedienung des Geräts.

- Lassen Sie das Gerät während der Anwendung nicht unbeaufsichtigt.
- Nehmen Sie das Gerät nicht in Betrieb, wenn es beschädigt ist oder nicht ordnungsgemäß funktioniert. Ziehen Sie sofort den Stecker aus der Steckdose. Wenden Sie sich zur Prüfung, Reparatur oder Einstellung des Gerätes an den *Nespresso Club*.
- Ein beschädigtes Gerät kann zu Stromschlag, Verbrennungen und Brand führen.
- Schließen Sie den Kapselschieber immer komplett und öffnen Sie ihn niemals während der Zubereitung. Dies könnte zu Verbrühungen führen.

- Halten Sie den Finger nicht unter den Kaffeeauslauf - Verbrühungsgefahr!
- Stecken Sie den Finger nicht in das Kapselfach oder den Kapselgang. Verletzungsgefahr!
- Wasser könnte um die Kapsel fließen, falls sie nicht von den Klingen durchstoßen wurde und das Gerät beschädigen.
- Verwenden Sie niemals eine beschädigte oder deformierte Kapsel. Sollte eine Kapsel im System feststecken, schalten Sie die Maschine aus und ziehen Sie den Netzstecker. Kontaktieren Sie den *Nespresso Club*.
- Füllen Sie den Wassertank lediglich mit frischem Leitungswasser.
- Leeren Sie den Wassertank, wenn Sie das Gerät für einen längeren Zeitraum nicht benutzen (Urlaub usw.).
- Ersetzen Sie das Wasser im Wassertank, wenn Sie das Gerät während des Wochenendes oder einen längeren Zeitraum nicht benutzt haben.
- Verwenden Sie das Gerät nicht ohne Tropfschale und Tropfgitter, um jeglichen Flüssigkeitsaustritt auf umliegende Flächen zu vermeiden.
- Verwenden Sie keine starken Reinigungs- oder Lösungsmittel. Benutzen Sie ein weiches, feuchtes Tuch zur Reinigung der Geräteoberfläche.
- Zur Reinigung Ihrer Maschine verwenden Sie bitte lediglich saubere Reinigungsmaterialien.
- Wenn Sie die Maschine auspacken, entfernen Sie die Kunststoffolie und entsorgen Sie diese.

- Diese Maschine wurde speziell für die Verwendung mit *Nespresso* Kapseln entwickelt, die nur über den *Nespresso Club* erhältlich sind.
- Alle *Nespresso* Maschinen durchlaufen strenge Qualitätskontrollen. Belastungstests unter realen Bedingungen werden im Zufallsbetrieb mit ausgewählten Produktionseinheiten durchgeführt. Einige Geräte können daher Spuren eines vorherigen Gebrauchs aufweisen.
- *Nespresso* behält sich das Recht vor, Anweisungen ohne vorherige Ankündigung zu ändern.
- Die Maschine enthält Magnete.

Entkalkung

- Das *Nespresso* Entkalkerset hilft bei korrekter Anwendung, die einwandfreie Funktion Ihrer Maschine und ein perfektes Kaffee-Erlebnis wie am ersten Tag während ihrer gesamten Lebensdauer zu erhalten.
- Entkalken Sie die Kaffeemaschine (Prodigio und Prodigio&Milk) nach den Empfehlungen in dieser Bedienungsanleitung oder wenn Sie die Alarmfunktion daran erinnert.

BEWAHREN SIE DIESE GEBRAUCHSANWEISUNG AUF. Geben Sie sie an alle weiteren Benutzer weiter. Diese Bedienungsanleitung ist ebenfalls als PDF-Datei auf www.nespresso.com verfügbar.



⚠ AVVERTENZA: Le precauzioni di sicurezza sono parte integrante dell'apparecchio. Leggere attentamente le precauzioni di sicurezza prima di utilizzare l'apparecchio per la prima volta. Conservare le presenti istruzioni in un luogo facilmente accessibile per poterle consultare quando necessario.

⚠ ATTENZIONE: in presenza di questo simbolo, leggere le precauzioni di sicurezza per evitare eventuali danni.

ℹ INFORMAZIONI: in presenza di questo simbolo, leggere le indicazioni per

un uso sicuro e adeguato dell'apparecchio.

- L'apparecchio è destinato alla preparazione di bevande secondo le presenti istruzioni.
- Non utilizzare l'apparecchio per un uso diverso da quello previsto.
- L'apparecchio è stato concepito per uso interno e in condizioni termiche non estreme.
- Proteggere l'apparecchio dalla luce diretta del sole, da schizzi d'acqua e dall'umidità.
- L'apparecchio è inteso per l'uso esclusivamente domestico, pertanto non è destinato a: aree adibite a cucina all'interno di negozi, uffici e altri ambienti lavorativi; agriturismi; clienti di alberghi, motel,

B&B e altri tipi di strutture d'accoglienza.

- Il presente apparecchio può essere utilizzato da bambini di almeno 8 anni, purché siano controllati, abbiano ricevuto istruzioni per un uso sicuro e siano pienamente consapevoli dei pericoli inerenti. La pulizia e la manutenzione non devono essere effettuati da bambini a meno che non abbiano un'età superiore agli 8 anni e non siano controllati da un adulto.
- Tenere l'apparecchio e il cavo fuori dalla portata dei bambini sotto gli 8 anni di età.
- Il presente apparecchio può essere utilizzato da persone con ridotte capacità fisiche, sensoriali o mentali o da coloro privi di una

sufficiente conoscenza o esperienza, purché siano controllati o abbiano ricevuto istruzioni sull'utilizzo sicuro dell'apparecchio e abbiano compreso i pericoli inerenti.

- I bambini non dovrebbero utilizzare questo apparecchio come un giocattolo.
- In caso di uso commerciale, di uso non conforme alle istruzioni, di eventuali danni derivanti dall'uso per altri scopi, di cattivo funzionamento, di riparazione non professionale o di inosservanza delle istruzioni, il produttore declina qualsiasi responsabilità ed è autorizzato a non applicare i termini di garanzia.

Evitare rischi di scosse elettriche letali e incendi.

- In caso di emergenza:

scollegare l'apparecchio dalla presa di alimentazione.

- Collegare l'apparecchio solo alle prese con la messa a terra adeguate e facilmente accessibili. Verificare che la tensione riportata sull'apparecchio corrisponda alla tensione di alimentazione. L'uso di collegamenti errati rende nulla la garanzia.
- Non lavare in lavastoviglie e non immergere in acqua per pulirlo, non bagnare la parte inferiore dell'Aeroccino, che contiene la spina elettrica, ma pulire l'interno dell'Aeroccino con il detergente e quindi sciacquare con acqua calda.
- Asciugare l'Aeroccino con un panno o un asciugamano asciutto, o con carta assorbente, e poi

riassemblare tutte le parti.

- Se la parte inferiore dell'Aeroccino è bagnata, asciugarla prima di ricollegarlo alla corrente.

L'apparecchio deve essere collegato solo dopo l'installazione.

- Non accostare il cavo a bordi taglienti, fissarlo o lasciarlo pendere.
- Tenere il cavo lontano da fonti di calore e umidità.
- Se il cavo di alimentazione risulta danneggiato, deve essere sostituito dal produttore o da personale qualificato, in modo da evitare qualunque rischio.
- Se il cavo è danneggiato, non utilizzare l'apparecchio. Portare l'apparecchio al Nespresso Club oppure a un rappresentante autorizzato di

Nespresso.

- Nel caso in cui occorra una prolunga, utilizzare solo un cavo con conduttore di messa a terra con sezione di almeno 1.5 mm² o potenza di ingresso corrispondente.
- Per evitare eventuali danni, non posizionare mai l'apparecchio accanto o su ripiani caldi come caloriferi, piano cottura, fiamme o simili.
- Posizionare l'apparecchio su una superficie orizzontale, piana e stabile. La superficie deve essere resistente al calore e ai liquidi come acqua, caffè, decalcificanti e simili.
- Durante lunghi periodi di non utilizzo, scollegare l'apparecchio dalla presa di alimentazione. Per evitare di provocare danni al cavo,

scollegare l'apparecchio tirando la spina e non il cavo.

- Prima della pulizia e della manutenzione, togliere la spina dalla presa di corrente e lasciare raffreddare l'apparecchio.
- Non toccare mai la spina con le mani bagnate.
- Non immergere mai l'apparecchio, o parti di esso, in acqua o altri liquidi.
- Non mettere mai l'apparecchio o parti di esso in lavastoviglie.
- L'acqua in presenza di elettricità genera pericolo e può essere causa di scariche elettriche.
- Non aprire l'apparecchio. Pericolo di scariche elettriche!
- Non inserire alcun oggetto nelle aperture dell'apparecchio. Pericolo

d'incendio o di scariche elettriche!

- Per ottenere una schiuma di qualità migliore usare latte freddo.
- Usare latte UHT (o latte fresco pastorizzato).
- Pulire dopo ogni preparazione. Usare un detergente e sciacquare con acqua calda. Per Aeroccino: rimuovere la guarnizione dal coperchio e rimuovere il frullino.
- Usare la lavastoviglie per i componenti lavabili in lavastoviglie. Altrimenti usare un panno non abrasivo.

Evitare possibili danni durante il funzionamento dell'apparecchio.

- Non lasciare mai l'apparecchio incustodito durante il funzionamento.

- Non usare l'apparecchio in caso di danni o di funzionamento anomalo. Staccare subito la spina dalla presa di corrente. Contattare il Nespresso Club o un rappresentante autorizzato Nespresso, affinché l'apparecchio sia esaminato, riparato o regolato.
- Un apparecchio danneggiato può causare scariche elettriche, ustioni e incendi.
- Chiudere sempre completamente la finestra scorrevole e non aprirla mai quando l'apparecchio è in funzione. Rischio di scottature.
- Non inserire le dita sotto l'erogatore di caffè. Rischio di scottature.
- Non inserire le dita all'interno della vaschetta e del contenitore di capsule.

Ⓜ Precauzioni di sicurezza

Rischio di lesioni!

- Qualora la capsula non sia correttamente perforata l'acqua potrebbe scorrere attorno alla capsula e causare danni all'apparecchio.
- Non utilizzare capsule danneggiate o deformate. Se una capsula fosse bloccata nel vano capsula, spegnere la macchina e staccare la spina prima di qualsiasi operazione. Chiamare il *Nespresso* Club o un rappresentante autorizzato *Nespresso*.
- Riempire il serbatoio dell'acqua con acqua fresca e potabile.
- Svuotare il serbatoio dell'acqua se l'apparecchio non verrà utilizzato per un periodo prolungato (vacanze, ecc).

- Cambiare l'acqua del serbatoio se la macchina non viene utilizzata da più di due giorni.
- Non utilizzare l'apparecchio senza il vassoio raccogli gocce e la griglia, per evitare fuoriuscite di liquidi sulle superfici circostanti.
- Non utilizzare detersivi abrasivi o solventi. Utilizzare un panno umido e un detergente delicato per pulire la superficie della macchina.
- Per pulire la macchina, usare solo accessori puliti.
- Quando si apre l'imballo della macchina, rimuovere la pellicola di plastica presente sulla griglia.
- Questo apparecchio è progettato per capsule *Nespresso*, disponibili esclusivamente al *Nespresso* Club. L'unione delle capsule

Nespresso e delle macchine a sistema *Nespresso* offre il piacere di un caffè corposo, ricco di aromi e con una crema densa, tazzina dopo tazzina.

Tutte gli apparecchi *Nespresso* passano attraverso controlli severi. Devono superare test rigorosi in condizioni reali che vengono eseguiti, su selezionate unità, in modo casuale. Per questo motivo, possono essere presenti tracce di utilizzo.

Nespresso si riserva il diritto di modificare le presenti istruzioni senza alcun preavviso.

Questa macchina contiene magneti.

Decalcificazione

- La soluzione decalcificante *Nespresso*, se usata correttamente, contribuisce a garantire il corretto funzionamento della macchina e un'esperienza di degustazione straordinaria come il primo giorno.
- Per macchine da caffè e macchine da caffè con sistema per la preparazione di latte, decalcificare in base alle raccomandazioni delle istruzioni per l'uso, o in base alle avvertenze specifiche.

CONSERVARE QUESTE ISTRUZIONI
Consegnarle a qualsiasi consumatore successivo.
Le presenti istruzioni per l'uso sono disponibili anche in formato PDF su www.nespresso.com

Maschinenübersicht / Panoramica sulla macchina

Wartungsanzeige: Wassertank leer, Kapselbehälter fehlt oder voll,
 *Entkalkung erforderlich
 Spia di manutenzione: serbatoio dell'acqua vuoto, contenitore per le capsule fuori posto o pieno, *necessaria decalcificazione

Zubereitungstasten (Ristretto, Espresso & Lungo)
 Pulsanti caffè (Ristretto, Espresso e Lungo)

Kapselschieber
 Finestra scorrevole per l'inserimento delle capsule

*Nespresso Anzeige:
 Kapsel Vorratsverwaltung
 *Spia Nespresso:
 gestione della propria scorta di capsule

Flexible Tassen-
 Abstellfläche & Abtropfgitter
 Supporto regolabile per tazzina e griglia raccogli gocce

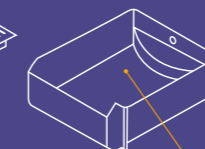
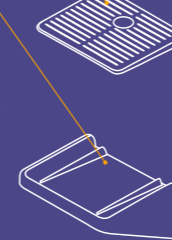

Kaffeeauslauf
 Erogatore di caffè

Wassertank & Deckel
 Coperchio e serbatoio dell'acqua

flexibel platzierbarer
 Wassertank und
 Milchaufschäumerarm
 Serbatoio dell'acqua regolabile e supporto per cappuccinatore



Quirl für heiße Milch
 Mixer (per latte caldo)



Quirl für Milchschaum
 Frullino a molla (per la schiuma di latte)



Deckel
 Coperchio



Dichtungsring
 Guarnizione



Aeroccino
 Milchaufschäumer
 Aeroccino - cappuccinatore



Start / Stop Taste
 Pulsante di accensione

*Erhältlich nur mit einer vernetzten Maschine / *Disponibile solo con macchina connessa

i Lesen Sie zunächst die Sicherheitshinweise, um Risiken wie Stromschlag oder Feuer zu vermeiden.
Leggere prima le precauzioni di sicurezza per evitare rischi di scariche elettriche e incendi.

1 Wählen Sie eine Position für den Wassertank.

Scegliere la posizione per il serbatoio dell'acqua.

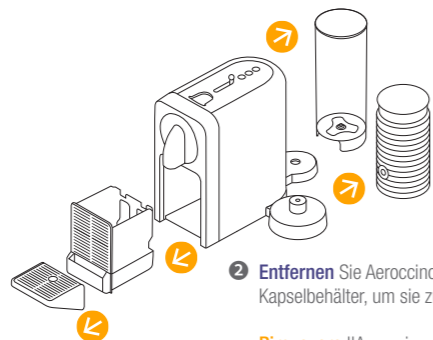
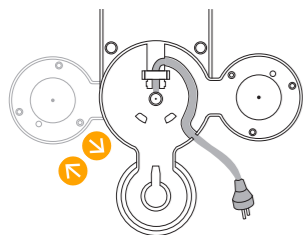

2 Entfernen Sie Aeroccino, Wassertank und Kapselbehälter, um sie zu reinigen.

Rimuovere l'Aeroccino, il serbatoio dell'acqua e il contenitore della capsule per pulirli.

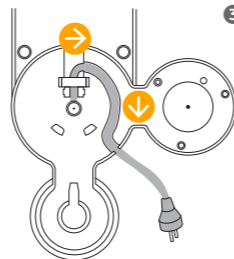

3 Führen Sie das Kabel durch die Öffnung unter dem Wassertank, rechts oder links, je nachdem wo Sie den Tank platzieren. Stellen Sie sicher, dass die Maschine in der richtigen Position steht.

Inserire il cavo rimanente nell'apposito vano a sinistra o a destra del serbatoio dell'acqua in base alla posizione scelta. Assicurarsi che la macchina sia in posizione verticale.

4 Spülen Sie den Wassertank, bevor Sie ihn mit Trinkwasser füllen.

Sciacquare e riempire il serbatoio dell'acqua con acqua potabile.

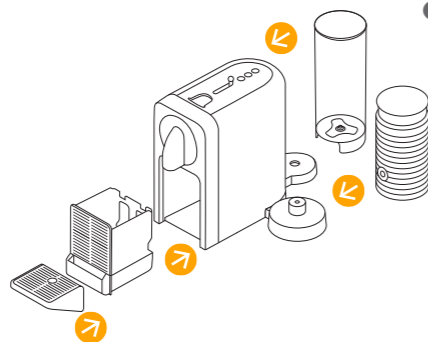
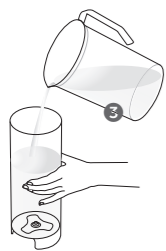

5 Platzieren Sie den Wassertank, bringen Sie Abtropfschale, Aeroccino und Kapselbehälter in die richtige Position.

Posizionare il serbatoio dell'acqua, inserire il vassoio raccogli gocce, l'Aeroccino e il contenitore delle capsule nella giusta posizione. Per sicurezza, Le raccomandiamo di mettere in funzione la macchina solo dopo aver inserito correttamente il vassoio raccogli gocce e il contenitore delle capsule.

6 Schließen Sie das Gerät an das Stromnetz an.

Collegare alla rete elettrica.

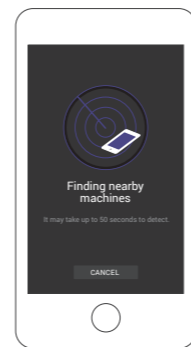
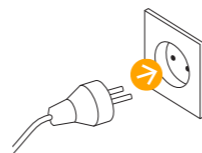

7 Um die Maschine mit der App zu verbinden folgen Sie bitte den Anweisungen unter Punkt "App installieren" und "Verbindung herstellen" auf Seite 35. Mit Ihrer Nespresso Club Mitgliedsnummer haben Sie die Möglichkeit, mehrere Geräte mit Ihrer Prodigio&Milk zu verbinden. Um zusätzliche Geräte zu verbinden, folgen Sie bitte den gleichen Anweisungen unter Punkt "App installieren" und "Verbindung herstellen" auf Seite 35.

Per connettere la macchina, seguire le istruzioni nelle sezioni "Scaricare l'App" e "Sincronizzazione" a pagina 35. E' possibile connettere più dispositivi alla propria macchina Prodigio&Milk, utilizzando un unico Codice Cliente Nespresso. Per sincronizzare dispositivi aggiuntivi, seguire le stesse istruzioni nelle sezioni "Scaricare l'App" e "Sincronizzazione" a pagina 35.

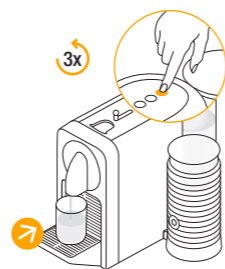

9 Bevor Sie den ersten Kaffee beziehen stellen Sie sicher, dass Ihre Maschine gereinigt wird:

1. Platzieren Sie einen Behälter unter dem Kaffeeauslauf.
2. Schließen Sie den Kapselschieber und drücken Sie die Lungotaste.
3. Vorgang dreimal wiederholen.

Prima di preparare il caffè, assicurarsi di sciacquare la macchina come segue:

1. Posizionare un contenitore sotto l'erogatore di caffè.
2. Chiudere la finestra scorrevole e premere il pulsante Lungo per avviare il risciacquo.
3. Ripetere 3 volte.

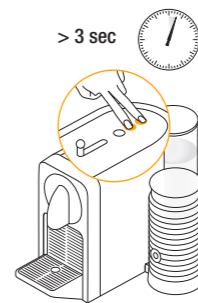

10 Um die Maschine abzuschalten, stellen Sie sicher, dass alle 3 Zubereitungstasten leuchten. Halten Sie die Lungo- und Espresso-Taste gleichzeitig für 3 Sekunden gedrückt.

Per spegnere la macchina, assicurarsi che tutti e 3 i pulsanti siano illuminati. Tenere premuti i pulsanti Lungo ed Espresso contemporaneamente per 3 secondi.

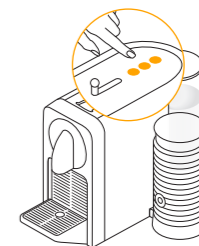

8 Schalten Sie die Maschine ein, indem Sie eine der Zubereitungstasten drücken oder den Kapselschieber öffnen. Leuchten blinken: Die Aufheizzeit beträgt 25 Sekunden. Konstantes Leuchten: Die Maschine ist bereit.

Accendere la macchina premendo uno dei pulsanti di erogazione del caffè oppure aprendo la finestra scorrevole. Le luci lampeggeranno. Il riscaldamento richiede all'incirca 25 secondi. Luci fisse: macchina pronta all'uso.



Kaffe Zubereitung / Preparazione del caffè

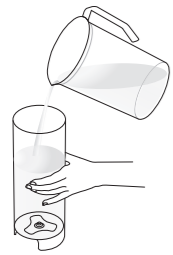

- 1** Füllen Sie den Wassertank mit Trinkwasser.

Riempire il serbatoio dell'acqua con acqua potabile.

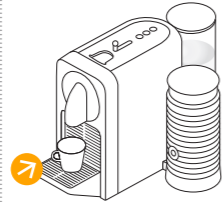

- 2** Stellen Sie eine Tasse unter den Kaffeeauslauf.

Posizionare una tazzina sotto l'erogatore di caffè.

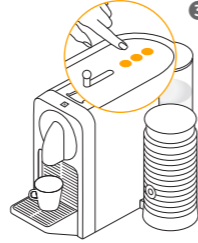

- 3** Schliessen Sie die Maschine ein, indem Sie eine der Zubereitungstasten drücken oder den Kapselschieber öffnen. Leuchten blinken: Die Aufheizzeit beträgt 25 Sekunden. Konstantes Leuchten: Die Maschine ist bereit.

Accendere la macchina premendo uno dei pulsanti per l'erogazione di caffè oppure aprendo la finestra scorrevole. Le luci lampeggeranno. Il riscaldamento richiede all'incirca 25 secondi. Luci fisse: macchina pronta all'uso.



- 5** Die Zubereitung stoppt automatisch. Die Kapsel wird automatisch ausgeworfen.

L'erogazione termina automaticamente. La capsula sarà espulsa automaticamente.



- 6** Um den Kaffeeffluss zu unterbrechen, drücken Sie bitte den gewählten Kaffeeknopf oder schieben Sie den Schieber leicht nach hinten zur Rückseite der Maschine bis der Kaffeeffluss stoppt. Bitte beachten Sie, dass Sie in diesem Fall keinen verlängerten Kaffee zubereiten können.

Per terminare l'erogazione del caffè, premere il pulsante caffè o far scorrere la finestra scorrevole verso il retro della macchina fino a che l'erogazione non si interrompe. Nota: in questo caso non è possibile erogare una bevanda più lunga con procedura manuale.

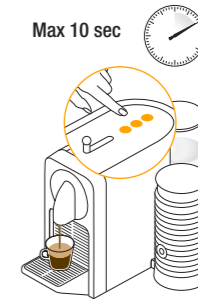

Max 10 sec

- 7** Um den Kaffeeffluss zu verlängern, drücken Sie eine der Zubereitungstasten innerhalb der nächsten 10 Sekunden nach dem Zubereitungsende.

Per aggiungere caffè manualmente, premere un qualunque pulsante per l'erogazione di caffè entro 10 secondi dalla fine della preparazione.



- 4** Öffnen Sie den Kapselschieber, legen Sie eine Kapsel ein und schließen Sie den Kapselschieber. Wählen Sie Ihre Tassenfüllmenge je nach ausgewählter Kapsel aus:

	Ristretto (25 ml)
	Espresso (40 ml)
	Lungo (110 ml)

Während der Aufheizphase kann bereits eine Taste gedrückt werden. Die gewählte Zubereitungstaste blinkt zunächst und leuchtet konstant, wenn die Maschine bereit für den Brühvorgang ist. Der Kaffeeffluss startet.

i Von der erneuten Verwendung einer bereits gebrauchten Kapsel wird aus hygienischen Gründen dringend abgeraten.

Aprire la finestra scorrevole, inserire una capsula e chiudere la finestra scorrevole. Selezionare la quantità di caffè preferita in base al Grand Cru prescelto:

	Ristretto (25 ml)
	Espresso (40 ml)
	Lungo (110 ml)

È possibile selezionare il pulsante del caffè desiderato anche in fase di riscaldamento. Il pulsante selezionato lampeggerà e diventerà fisso quando la macchina sarà pronta per la preparazione. Il caffè verrà erogato.

i Per assicurare le migliori condizioni di igiene, è altamente consigliato non riutilizzare una capsula già usata.



- 8** Um die Tassenfüllmenge während des Brühvorgangs zu ändern, drücken Sie die gewünschte Zubereitungstaste. Die Maschine stoppt automatisch, wenn die extrahierte Menge größer ist als die neu gewählte Tassenfüllmenge.

Per modificare la quantità desiderata durante la preparazione, selezionare il pulsante del nuovo caffè che si desidera. Se la quantità di caffè erogato è maggiore di quella corrispondente alla nuova selezione, l'erogazione terminerà immediatamente.

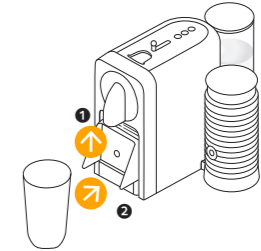

- 9** Um ein Latte Macchiato Glas zu platzieren, klappen Sie die Tassenabstellfläche hoch.

In caso venga utilizzato un bicchiere da ricetta o una tazza grande, sollevare il supporto per la tazzina.

DE Milchschaumzubereitung / IT Preparazione della schiuma di latte

Verwenden Sie den Aeroccino nur mit dem mitgelieferten Anschluss. **Usare** Aeroccino solo con la base fornita. **TIPP:** Für ein optimales Milchschaumergebnis verwenden Sie entrahmte oder halbfette, kühl-schrankkalte (4-6°) Milch. **CONSIGLIO:** Assicurarsi di utilizzare latte intero o parzialmente scremato a temperatura di frigorifero (circa 4-6 °C).

WARNUNG: Nicht in der Spülmaschine reinigen. Gefahr durch Stromschlag und Feuer! Vergewissern Sie sich, dass die Unterseite des Milchkännchens trocken ist.

ATTENZIONE: Non lavare l'Aeroccino in lavastoviglie. Rischio di scariche elettriche e incendi! Assicurarsi che la parte inferiore dell'Aeroccino sia asciutta.

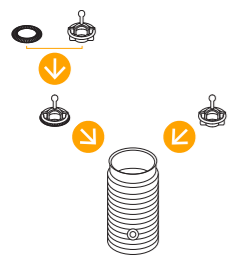

1 Setzen Sie den gewünschten Aufsatz ein.

Posizionare l'apposito frullino.

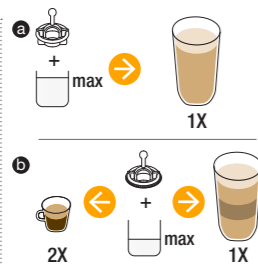

2 Füllen Sie den Milchschaumer bis zu einem der beiden "Max"-Indikatoren:
a) Obere "max. Füllmenge" (230 ml) ist für heiße Milchzubereitungen.
b) Untere "max. Füllmenge" (110 ml) ist für kalte Milchzubereitungen.

Riempire l'Aeroccino fino a raggiungere uno dei due indicatori di livello massimo:
a) mentre l'indicatore di livello "max milk" (230 ml) più in alto si riferisce alle ricette a base di latte caldo.
b) l'indicatore di livello "max foam" (110 ml) più in basso si riferisce alle ricette con schiuma di latte.

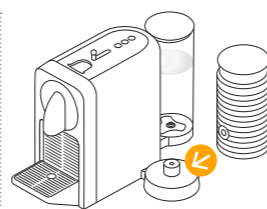

3 Setzen Sie den Deckel auf den Aeroccino und setzen Sie ihn auf den Sockel.

Chiudere l'Aeroccino con il suo coperchio e sistemarlo sulla base.

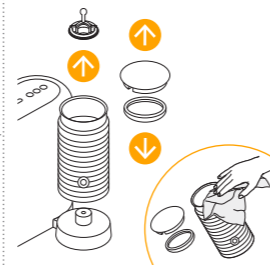

5 Reinigung nach jeder Anwendung.

Nutzen Sie nur ein weiches Tuch, niemals eine Bürste oder einen scheuernden Schwamm. Milchaufschäumer ist wasserfest. Nicht in der Spülmaschine reinigen.

Pulire dopo ogni preparazione.

Usare solo un panno non abrasivo, non usare mai uno spazzolino. Il contenitore è impermeabile. Non lavare in lavastoviglie.

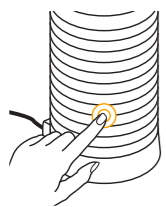

4 Für eine heiße Zubereitung drücken Sie kurz die Starttaste.
- Taste leuchtet rot.
Dauer ca. 70-80 Sekunden.

Per una preparazione calda, premere brevemente il pulsante di avvio.
- La luce del pulsante è rossa.
Sono necessari circa 70-80 secondi.

Für kalte Milch, halten Sie die Starttaste ca. 2 Sekunden gedrückt.
- Taste leuchtet blau.
Dauer ca. 60 Sekunden.

Per una schiuma di latte fredda, tenere premuto il pulsante per circa 2 secondi.
- La luce del pulsante è blu.
Sono necessari circa 60 secondi.

Energiesparkonzept / Risparmio energetico

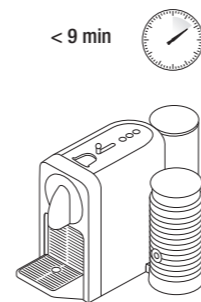

1 Automatische Power Off Funktion: Das Gerät schaltet sich 9 Minuten nach dem letzten Gebrauch automatisch aus.

Per risparmiare energia, la macchina si spegne automaticamente dopo 9 minuti di inutilizzo.

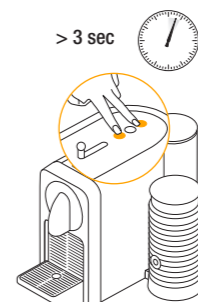

2 Um die automatische Power Off Funktion von 9 auf 30 Minuten zu stellen:
- Stellen Sie sicher, dass die Maschine ausgeschaltet ist.
- Halten Sie die Lungo- und Ristretto-Taste gleichzeitig mindestens 3 Sekunden lang gedrückt.
- Die Espresso-Taste leuchtet 3 mal zur Bestätigung.

Um die automatische Abschaltung auf 9 Minuten zurück zu stellen, wiederholen Sie den Vorgang. Die Espresso-Taste leuchtet einmal zur Bestätigung.

Per modificare le impostazioni di spegnimento automatico da 9 a 30 minuti:
- Assicurarsi di aver spento la macchina.
- Tenere premuti contemporaneamente i pulsanti Lungo e Ristretto per più di 3 secondi.
- Il pulsante Espresso lampeggia 3 volte per conferma.

Per ripristinare la modalità spegnimento automatico dopo 9 minuti, ripetere la stessa procedura. Il pulsante Espresso lampeggerà una volta per conferma.

Tassenfüllmenge programmieren / Programmazione della quantità di acqua

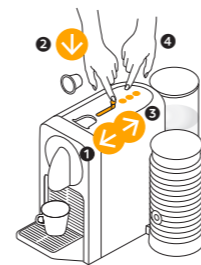

1 Jede Zubereitungstaste kann programmiert werden.

Ristretto-Taste: von 15 ml bis 30 ml
Espresso-Taste: von 30 ml bis 70 ml
Lungo-Taste: von 70 ml bis 130 ml

→ Stellen Sie sicher, dass die Maschine eingeschaltet ist.
- Öffnen Sie den Kapselschieber und legen Sie eine Kapsel ein.
- Schließen Sie den Kapselschieber.
- Halten Sie die gewählte Zubereitungstaste während des Brühvorgangs gedrückt.
- Lassen Sie die Taste los, wenn die gewünschte Tassenfüllmenge erreicht ist.
- Die 3 Kaffee-Tasten blinken zur Bestätigung.
- Die Tassenfüllmenge ist nun für folgende Zubereitungen gespeichert.

Qualunque pulsante può essere programmato.

Pulsante Ristretto: da 15 a 30 ml
Pulsante Espresso: da 30 a 70 ml
Pulsante Lungo: da 70 a 130 ml

→ Assicurarsi che la macchina sia accesa.
- Aprire la finestra scorrevole e inserire una capsula.
- Chiudere la finestra scorrevole.
- Tenere premuto il pulsante selezionato.
- Rilasciare il pulsante al raggiungimento della lunghezza desiderata.
- I 3 pulsanti per il caffè lampeggiano per conferma.
- La quantità dell'acqua è ora impostata per il pulsante usato durante la programmazione.



Wiederherstellen der Werkseinstellungen/ Ripristino delle impostazioni di fabbrica

Min 5 sec



Durch das Zurückstellen der Maschine auf die Werkseinstellungen wird die Verbindung zur App abgebrochen. Die Kapsel Vorratsverwaltung und der Entkalkungsalarm werden ebenfalls entsprechend zurückgesetzt.

Il ripristino dell'apparecchio in base alle impostazioni di fabbrica cancellerà la sincronizzazione con la App, resetterà la gestione della scorta delle proprie capsule e le impostazioni della spia di decalcificazione.

1 Werkseinstellungen:

- Lungo, Espresso, Ristretto Zubereitungstasten 110 ml / 40 ml / 25 ml
- Automatische Power Off Funktion nach 9 Minuten.
- Die Wasserhärte ist auf "hart" eingestellt, was ca. 1.000 Espressotassen entspricht, bevor der Entkalkungsalarm erscheint.

Durchführung an der Maschine:

1. Stellen Sie sicher, dass die Maschine ausgeschaltet ist.
2. Halten Sie die Espresso & Lungo-Taste gleichzeitig mindestens 5 Sekunden lang gedrückt. Alle Tasten leuchten einmal zur Bestätigung auf. Um die Verbindung zu Ihrer Maschine aufzuheben, schauen Sie bitte im Kapitel "Fehlerbehebung".

Le impostazioni di fabbrica sono:

- Pulsanti per caffè Lungo, Espresso, Ristretto: 110 ml, 40 ml, 25 ml.
- Modalità spegnimento automatico dopo 9 minuti.
- La durezza dell'acqua è impostata come "dura" di default e corrisponde a circa 1.000 tazzine di Espresso.

Per effettuare questa operazione attraverso la macchina:

1. Assicurarsi che la macchina sia spenta.
2. Tenere premuti contemporaneamente i pulsanti Espresso e Lungo per almeno 5 secondi. I pulsanti caffè e i LED lampeggeranno una volta per conferma. Per annullare la sincronizzazione della macchina, consultare la sezione "Ricerca e risoluzione guasti".

Reinigung / Pulizia



Aus hygienischen Gründen wird empfohlen, den Kapselbehälter täglich zu leeren und zu reinigen.
Per garantire le migliori condizioni igieniche, si raccomanda vivamente di svuotare e pulire ogni giorno il contenitore delle capsule usate.

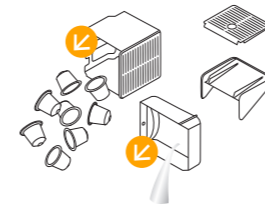

- 1 **Leeren Sie die Abtropfschale** und den Kapselbehälter täglich. Entfernen Sie ebenfalls Wassertank und Deckel, reinigen Sie sie mit einem sanften Reinigungsmittel und spülen sie anschließend mit warmem Wasser aus.

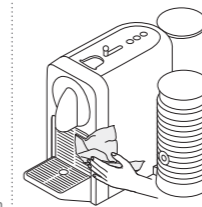

- 2 **Trocknen** Sie alle Teile des Wassertanks mit einem sauberen Tuch, einem Stück Stoff oder Papier und setzen Sie alle Komponenten wieder zusammen. Reinigen Sie den Kaffeeauslauf und dessen Halterung mit einem feuchten Tuch.

Asciugare tutti i componenti del serbatoio dell'acqua con un panno o un asciugamano asciutto e pulito, o della carta assorbente. Quindi riassemblare tutti i componenti. Pulire regolarmente l'erogatore di caffè e l'interno della macchina con un panno umido.



- 3 **Tauchen** Sie die Maschine oder Teile davon niemals in Wasser oder jede andere Flüssigkeit.

Non immergere mai l'apparecchio o parti di esso in acqua o qualsiasi altro liquido.

Entleerung der Maschine vor längerer Nichtbenutzung oder zum Schutz vor Frost / Svuotamento del sistema prima di lunghi periodi di inutilizzo, o per la protezione contro le basse temperature



Bemerkung: Die Maschine ist für 10 Minuten nach der Entleerung gesperrt.
Nota bene: a svuotamento avvenuto, la macchina resta bloccata per 10 minuti.

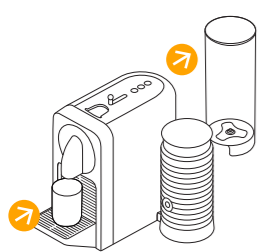

- 1 **Entfernen Sie den Wassertank.** Platzieren Sie ein Gefäß unter dem Kaffeeauslauf.

Rimuovere il serbatoio dell'acqua. Posizionare un contenitore sotto l'erogatore di caffè.

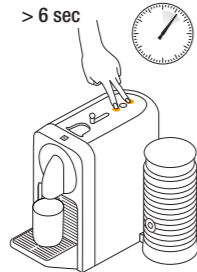

- 2 **Stellen Sie sicher, dass die Maschine eingeschaltet ist.** Halten Sie die Ristretto- & Lungotaste für 6 Sekunden gleichzeitig gedrückt.

Assicurarsi che la macchina sia accesa, tenere premuti contemporaneamente i pulsanti Ristretto e Lungo per almeno 6 secondi.

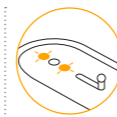

- 3 **Die Ristretto- & Lungo-Tasten leuchten zur Bestätigung.** Schließen Sie dann den Kapselschieber, um den Vorgang zu starten. Ist der Kapselschieber bereits geschlossen, startet der Entleerungsvorgang automatisch. Wenn der Prozess beendet ist, reinigen Sie die Abtropfschale und den Kapselbehälter. Die Maschine schaltet sich automatisch ab, wenn sie leer ist.

I pulsanti Ristretto e Lungo lampeggeranno per conferma. Quindi chiudere la finestra scorrevole per avviare il procedimento. Se la finestra scorrevole è già chiusa, lo svuotamento inizia automaticamente. Quando il procedimento è terminato, pulire il vassoio raccogliogocce e il supporto per la tazzina. La macchina si spegne automaticamente a serbatoio vuoto.

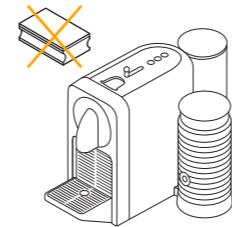

- 4 **Verwenden Sie keine aggressiven Reinigungs- oder Lösungsmittel.** Stellen Sie das Gerät oder Zubehörteile davon niemals in die Spülmaschine.

Non utilizzare solventi forti o abrasivi, né detersivi in crema né le spugne abrasive. Non lavare in lavastoviglie.



Der Entkalkungsprozess dauert ca. 15 Minuten.
Durata: circa 15 minuti.



Bitte beachten Sie die Sicherheitshinweise auf dem Entkalkerset und folgen Sie den Hinweisen. Vorsicht die Entkalklösung kann schädlich sein. Vermeiden Sie Kontakt mit Augen, Haut und Oberflächen. Wir empfehlen die Verwendung des *Nespresso* Entkalkermittels, das Sie im *Nespresso* Club bestellen können, da es speziell für Ihre Maschine entwickelt wurde. Verwenden Sie keine anderen Produkte (z.B. Essig), die Ihre Maschine beschädigen und den Geschmack des Kaffees beeinträchtigen können. Die folgende Tabelle bestimmt die nötige Entkalkungshäufigkeit für einen optimalen Betrieb Ihrer Maschine basierend auf der Wasserhärte. Für zusätzliche, weiterführende Informationen bezüglich der Entkalkung wenden Sie sich bitte an Ihren *Nespresso* Club.

Leggere le precauzioni di sicurezza sul kit di decalcificazione e consultare la tabella della frequenza d'uso. La soluzione decalcificante può essere nociva. Evitare il contatto con gli occhi, la pelle e altre superfici. Non usare mai prodotti diversi dal kit decalcificante *Nespresso*, disponibile presso il *Nespresso* Club, per evitare danni alla macchina. La seguente tabella indica, in base alla durezza dell'acqua, la frequenza di decalcificazione necessaria per un funzionamento ottimale della macchina. Per ulteriori informazioni sulla decalcificazione, contattare il *Nespresso* Club.

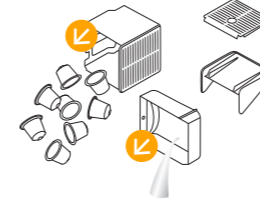

1 Leeren Sie die Abtropfschale und den Kapselbehälter.

Svuotare il vassoio raccogliogocce e il contenitore delle capsule usate.



2 Um in den Entkalkungsmodus zu gelangen, stellen Sie sicher, dass die Maschine eingeschaltet ist. Halten Sie die 3 Zubereitungstasten gleichzeitig für 6 Sekunden gedrückt, bis ein Signal ertönt. Die 3 Tasten fangen an zu blinken (die Tasten blinken bis zum Ende des Entkalkungsvorgangs).

Per accedere alla modalità di decalcificazione, assicurarsi che la macchina sia accesa, quindi tenere premuti contemporaneamente i 3 pulsanti caffè per 6 secondi fino al segnale sonoro di conferma. I 3 pulsanti inizieranno a lampeggiare (i pulsanti lampeggeranno fino a che non si esce da questa modalità).



Die Wartungsanzeige leuchtet während des gesamten Prozesses. **Informazione:** Durante il processo di decalcificazione la luce della spia di manutenzione sarà accesa.



3 Füllen Sie den Wassertank mit einer Packung *Nespresso* Entkalkermittel und 500 ml Leitungswasser.

Versare la soluzione decalcificante *Nespresso* nel serbatoio, quindi riempirlo con 0.5 L di acqua.

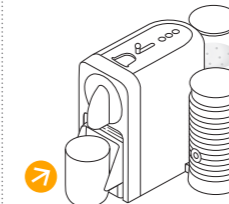

4 Platzieren Sie ein Gefäß (min. 0.8 L) unter dem Kaffeeauslauf.

Posizionare un contenitore (volume minimo: 0.8 L) sotto l'erogatore di caffè.



5 Stellen Sie sicher, dass der Kapselschieber geschlossen ist und drücken Sie eine der Zubereitungstasten, sodass der Entkalkungsprozess startet. Die Maschine stoppt automatisch, wenn der Wassertank leer ist.

Assicurarsi di aver chiuso la finestra scorrevole e premere uno dei pulsanti caffè per avviare il ciclo di decalcificazione: la pompa entrerà in funzione. La macchina si spegnerà automaticamente a serbatoio vuoto.



Entkalkung / Decalcificazione

6 Befüllen Sie den Wassertank erneut mit der aufgefangenen Entkalkungslösung.

Riempire il serbatoio dell'acqua con l'agente decalcificante usato (già passato nella macchina) raccolto nel contenitore.

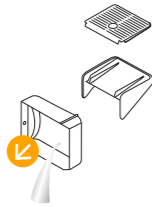

7 Entleeren Sie die Abtropfschale.

Svuotare il vassoio raccogliogocce.



8 Drücken Sie eine der Zubereitungstasten, um den Entkalkungsprozess ein zweites Mal zu starten. Die Maschine stoppt automatisch, wenn der Wassertank leer ist. Leeren und spülen Sie den Wassertank, die Abtropfschale und den Kapselbehälter, um jegliche Rückstände zu entfernen.

Premere un pulsante qualsiasi per avviare la seconda decalcificazione. La macchina si spegnerà automaticamente a serbatoio vuoto. Svuotare e sciacquare con cura il serbatoio dell'acqua, il vassoio raccogliogocce e il supporto per la tazzina per evitare che rimangano residui.

9 Füllen Sie den Wassertank erneut mit Trinkwasser. Drücken Sie eine der Zubereitungstasten, um den Prozess zu starten. Die Maschine stoppt automatisch, wenn der Wassertank leer ist. Wiederholen Sie diesen Schritt zweimal.

Riempire nuovamente il serbatoio dell'acqua con acqua potabile fresca. Premere un pulsante qualsiasi per avviare il risciacquo della macchina. La pompa entrerà in funzione. La macchina si spegnerà automaticamente a serbatoio vuoto. Ripetere per due volte l'operazione.



10 Um den Entkalkungsmodus zu verlassen, halten Sie die 3 Zubereitungstasten gleichzeitig für 6 Sekunden gedrückt, bis ein Signal ertönt. Die Maschine ist jetzt wieder einsatzbereit.

Per uscire dalla modalità di decalcificazione, tenere premuti contemporaneamente i 3 pulsanti per 6 secondi fino al segnale sonoro di conferma. La macchina è ora pronta all'uso.

Wasserhärte:* / Durezza dell'acqua:*

App.	fH	dH	CaCO ₃	☕ (40 ml)	
	Stufe / Livello 0	<5	<3	< 50 mg/l	4000
	Stufe / Livello 1	>7	>4	> 70 mg/l	3000
	Stufe / Livello 2	>13	>7	> 130 mg/l	2000
	Stufe / Livello 3	>25	>14	> 250 mg/l	1500
	Stufe / Livello 4	>38	>21	> 380 mg/l	1000

Entkalken Sie nach:* / Decalcificare dopo:*

fH Französische Grade
Grado francese
dH Deutsche Grade
Grado tedesco
CaCO₃ Kalziumkarbonat (Kalkstein)
Carbonato di calcio

*In der App kann die Wasserhärte jederzeit unter "Wasser Status" eingestellt werden.

*Sull'App è possibile regolare la durezza dell'acqua in ogni momento nella sezione "Stato dell'acqua".

Fehlerbehebung

i Videos sind verfügbar via App oder www.nespresso.com. Gehen Sie zu "Service".

Die Verbindung konnte nicht hergestellt werden.

- Prüfen Sie, ob **Bluetooth®** auf Ihrem Smartphone oder Tablet aktiviert ist.
- Prüfen Sie die Kompatibilität von Ihrem Smartphone oder Tablet mit der Maschine (Seite 30). (Seite 34).

- Stellen Sie sicher, dass Ihr Smartphone oder Tablet während des Verbindungsvorgangs direkt neben der Maschine platziert ist.
- Vermeiden Sie, dass ein Mikrowellengerät während des Verbindungsversuchs direkt neben der Maschine eingeschaltet wird.
- **Achtung:** Durch die Trennung der Verbindung gehen alle gewählten Einstellungen und Spezifikationen verloren und die Maschine wird auf die Werkseinstellung zurückgesetzt.

Trennen Sie die Bluetooth®-Verbindung Ihrer Maschine mithilfe der App.

- Wählen Sie "Name" aus, klicken Sie anschließend auf "Maschinenstatus" und zuletzt auf "Entkoppeln dieser Maschine".
- Wählen Sie den Befehl "Entkoppeln dieses Gerätes" aus, um die Trennung der Verbindung zu bestätigen.

- Betätigen Sie gleichzeitig die Ristretto- und die Espresso-Taste und trennen Sie den Netzstecker von der Stromzufuhr.
- **Achtung:** Dieser Vorgang deaktiviert die **Bluetooth®** Funktion der Maschine.

Trennen Sie die Bluetooth®-Verbindung Ihrer Maschine mithilfe der Maschine. Reaktivieren Sie die Bluetooth®-Funktion mithilfe der Maschine. Keine der Zubereitungstasten leuchtet.

- Stellen Sie die Maschine auf die Werkseinstellung zurück. Sehen Sie hierzu das Kapitel "Wiederherstellung der Werkseinstellungen".
- Maschine schaltet sich automatisch ab. Sehen Sie hierzu das Kapitel "Energiesparkonzept".

- Netzstromversorgung, Stecker, Spannung und Sicherung kontrollieren.

Kein Kaffee, kein Wasser, Kaffeefluss ist anders als sonst.

- Kontrollieren Sie ob der Wassertank korrekt platziert ist. Ist er leer, füllen Sie ihn mit Trinkwasser.

- Entkalken, falls notwendig.

Kaffee ist nicht heiß genug.

- Tasse vorwärmen.

- Entkalken, falls notwendig.

Der Kapselschieber lässt sich nicht richtig schließen oder die Maschine startet nicht den Brühvorgang.

- Leeren Sie den Kapselbehälter.

- Prüfen Sie, dass keine Kapsel den Kapselbehälter blockiert.

Wasser läuft aus (Wasser unter der Maschine). Wartungsanzeige ist an.

- Leeren Sie die Abtropfschale, falls voll.

- Besteht das Problem immer noch, kontaktieren Sie den **Nespresso Club**.

- Leeren Sie den Kapselbehälter. Prüfen Sie, dass keine Kapsel den Kapselbehälter blockiert.

- Kontrollieren Sie den Wassertank. Ist er leer, füllen Sie ihn mit Trinkwasser.
- Besteht das Problem immer noch, kontaktieren Sie den **Nespresso Club**.

Nespresso Licht ist an.

- Ihr Kapselvorrat ist aufgebraucht. Sie können neue Kapseln über die App oder die **Nespresso Website** bestellen.

Alle 3 Zubereitungstasten blinken schnell.

- Um den Entkalkungsmodus zu verlassen, halten Sie die 3 Zubereitungstasten gleichzeitig für 6 Sekunden gedrückt bis ein Signal ertönt.

- Besteht das Problem immer noch, kontaktieren Sie den **Nespresso Club** oder erhalten Sie mehr Informationen direkt in der App.

Wasser- oder Kaffeefluss stoppt nicht automatisch, auch dann nicht, wenn eine Taste gedrückt wird.

- Schieben Sie vorsichtig den Kapselschieber nach hinten, um den Fluss zu stoppen.

Es wird kein Kaffee ausgegeben, sondern nur Wasser (trotz eingesetzter Kapsel).

- Stellen Sie sicher, dass der Kapselschieber geschlossen ist.

- Besteht das Problem immer noch, kontaktieren Sie den **Nespresso Club**.

Maschine schaltet sich automatisch ab.

- Um Energie zu sparen, schaltet sich die Maschine bei Nichtgebrauch automatisch nach 9 Minuten ab.
- Sehen Sie hierzu das Kapitel "Energiesparkonzept".

- Drücken Sie eine der Zubereitungstasten oder öffnen Sie den Kapselschieber.

Ⓜ Ricerca e risoluzione guasti

i Sono disponibili video sull'App e su www.nespresso.com - alla sezione "servizi"

La sincronizzazione non è andata a buon fine.	- Controllare che la modalità <i>Bluetooth®</i> sia attivata sullo smartphone o sul tablet. - Verificare la compatibilità dello smartphone o del tablet con la macchina (vedere pagina 30). (vedere pagina 34).	- Assicurarsi che lo smartphone o il tablet si trovino vicino alla macchina durante la sincronizzazione. - Assicurarsi che la macchina non si trovi in prossimità di forni a microonde accesi durante la sincronizzazione.
Se si desidera annullare la sincronizzazione della macchina dall'App:	- Andare su App "Nome", cliccare su "Stato della macchina", quindi cliccare su "Annullare la sincronizzazione di questa macchina". - Cliccare su "Annullare la sincronizzazione del dispositivo" per confermare.	- Nota: nel caso si annulli un'altra volta la sincronizzazione di questa macchina, tutte le impostazioni e le specifiche andranno perse e la macchina sarà ripristinata secondo le impostazioni di fabbrica.
Se si desidera annullare la sincronizzazione della macchina dalla macchina stessa:	- Premere simultaneamente i pulsanti Ristretto ed Espresso e staccare la spina dalla corrente.	- Nota: questa azione disattiverà la funzione <i>Bluetooth®</i> dalla macchina.
Se si desidera riattivare la funzione <i>Bluetooth®</i> sulla propria macchina dalla macchina stessa:	- Ripristinare le impostazioni di fabbrica. Vedere il paragrafo "Ripristino delle impostazioni di fabbrica".	
I pulsanti caffè non si illuminano.	- La macchina si spegne automaticamente. Vedere paragrafo "Risparmio energetico".	- Controllare l'alimentazione: presa, tensione, fusibile.
Niente caffè, niente acqua, erogazione del caffè anomala.	- Controllare che il serbatoio dell'acqua sia nella giusta posizione; se è vuoto riempirlo con acqua potabile.	- Se necessario, eseguire la decalcificazione.
Il caffè non è abbastanza caldo.	- Preriscaldare la tazzina.	- Se necessario, eseguire la decalcificazione.
La finestra scorrevole non si chiude completamente o l'erogazione non si avvia.	- Svotare il contenitore delle capsule.	- Controllare che non vi siano capsule bloccate all'interno della macchina. (Nota: non inserire le dita all'interno della macchina).
Perdite (acqua sotto la macchina).	- Svotare il vassoio raccogliogocce se pieno.	- Se il problema persiste, contattare il <i>Nespresso Club</i> .
Spia della manutenzione accesa.	- Svotare il contenitore delle capsule e verificare che non vi siano capsule bloccate.	- Controllare il serbatoio dell'acqua. Se vuoto, riempirlo con acqua potabile e preparare un caffè. - Se il problema persiste, contattare il <i>Nespresso Club</i> .
Spia Nespresso accesa.	- Significa che la disponibilità di capsule è terminata. Può ordinare le capsule mediante l'App o sul sito <i>Nespresso</i> .	
I 3 pulsanti del caffè lampeggiano rapidamente.	- Per uscire dalla modalità di decalcificazione, tenere premuti contemporaneamente i 3 pulsanti per 6 secondi fino al segnale sonoro di conferma.	- Se il problema persiste, contattare il <i>Nespresso Club</i> , oppure controllare l'App per ulteriori informazioni.
L'erogazione di acqua o di caffè non si interrompe anche premendo un qualunque pulsante del caffè.	- Spostare delicatamente la finestra scorrevole verso la parte posteriore della macchina per interrompere l'erogazione.	
Il caffè non viene erogato, l'acqua va direttamente nel vassoio raccogliogocce (anche se la capsula è inserita).	- Verificare che la finestra scorrevole sia ben chiusa.	- Se il problema persiste, contattare il <i>Nespresso Club</i> .
La macchina si spegne.	- Per risparmiare energia, la macchina si spegne automaticamente dopo 9 minuti di inutilizzo. - Vedere paragrafo "Risparmio energetico".	- Premere uno dei pulsanti di erogazione del caffè per accenderla oppure aprire la finestra scorrevole.

Fehlerbehebung Milchschaumzubereitung/ Ricerca e risoluzione guasti per la preparazione della schiuma di latte



Aeroccino startet nicht.	- Stellen Sie sicher, dass der Milchaufschäumer korrekt auf einer sauberen Basis aufsitzt. Kontrollieren Sie, ob der Aufsatz im Milchaufschäumer korrekt platziert wurde.	
Die Milchschaumqualität hat sich verschlechtert.	- Achten Sie darauf, Vollmilch oder fettarme Milch bei gekühlter Temperatur zu verwenden (ca. 4-6°C).	- Stellen Sie sicher, dass Sie den korrekten Aufsatz verwenden und dass der Milchaufschäumer sauber ist.
Taste blinkt rot.	- a) Das Gerät ist zu heiß. Spülen Sie das Gerät mit kaltem Wasser aus.	b) Aufsatz fehlt c) Nicht genug Milch. Füllen Sie den Milchschaumer bis zu einer der beiden max. Befüllungslinien auf.
Milch läuft über.	- Stellen Sie sicher, dass der korrekte Aufsatz verwendet wird.	- Überprüfen Sie, ob die entsprechende max. Füllmenge eingehalten wurde.
L'Aeroccino non si avvia.	- Assicurarsi di aver posizionato il contenitore correttamente sulla base pulita. Assicurarsi di aver attaccato correttamente il frullino al contenitore.	
Scarsa qualità della schiuma di latte.	- Assicurarsi di utilizzare latte intero o parzialmente scremato a temperatura di frigorifero (circa 4-6 °C). Per un risultato migliore, utilizzare latte fresco e appena aperto.	- Assicurarsi di usare il giusto frullino e che il contenitore sia pulito.
Pulsante rosso lampeggiante.	- a) L'apparecchio è troppo caldo. Sciaccarlo con acqua fresca.	b) Manca il frullino. c) Non c'è abbastanza latte. Riempire l'Aeroccino fino all'indicatore di livello "max" desiderato.
Il latte fuoriesce.	- Assicurarsi di usare il giusto frullino.	- Controllare l'indicatore di livello corrispondente.

DE Kontaktieren Sie den Nespresso Club / Contattare il Nespresso Club IT

Für jegliche weiterführende Information, bei auftretenden Problemen oder wenn Sie eine Beratung wünschen, kontaktieren Sie den Nespresso Club. Kontakteinheiten zum Nespresso Club finden Sie in der Broschüre «Willkommen bei Nespresso» im Maschinenkarton oder auf www.nespresso.com

E' possibile che non siano stati elencati tutti gli usi del Suo apparecchio. Qualora desiderasse ulteriori informazioni, o semplicemente chiedere consigli, o in caso di problemi, contatti il Nespresso Club o un rappresentante autorizzato Nespresso. Le informazioni per contattare il Nespresso Club o uno dei rivenditori autorizzati Nespresso sono disponibili nel cofanetto di benvenuto Nespresso oppure su nespresso.com

The Positive Cup: Unser Anspruch an Nachhaltigkeit / The Positive Cup: il nostro approccio alla sostenibilità

Bei Nespresso sind wir davon überzeugt, dass jede Tasse unserer Grands Crus nicht nur unvergleichliche Genussmomente bereitet, sondern gleichzeitig einen wichtigen Beitrag zur Förderung der Umweltverträglichkeit von Kaffeebeschaffung und -verbrauch sowie der Verbesserung der Existenzgrundlage von Kaffeebauern leistet. Als Unternehmen ist Nachhaltigkeit unsere Art, Geschäfte abzuwickeln und das Herzstück in allem was wir tun.

Mit unserer "The Positive Cup" -Strategie verfolgen wir bis 2020 ambitionierte Ziele, um mit jeder Tasse Nespresso einen wichtigen Beitrag zu leisten. Im Einzelnen verpflichtet sich Nespresso bis 2020 zu Folgendem:

Kaffee: zu 100 % aus nachhaltigem Anbau
Aluminium: 100 % nachhaltig verwaltetes Aluminium
Klima: 100 % CO2-Insetting

Mehr Informationen unter: www.nespresso.com/positive

In Nespresso siamo convinti che ogni tazza di caffè abbia le potenzialità non solo di regalare un momento di piacere, ma anche di rigenerare e rivitalizzare risorse ambientali e umane. Come azienda, ci impegniamo a garantire un business sostenibile in tutto quello che facciamo.

Attraverso la nostra strategia sostenibile, *The Positive Cup*, puntiamo a raggiungere l'obiettivo che ci siamo prefissi per il 2020: rendere ogni tazza di Nespresso una tazza con impatto positivo. Per realizzare questa visione, Nespresso si è prefissa impegni ambiziosi:

Caffè: 100% di provenienza sostenibile
Capsule: alluminio al 100% gestito in maniera sostenibile
Clima: attività 100% efficienti in termini di emissioni di carbonio

Per ulteriori informazioni www.nespresso.com/positive

Entsorgung und Umweltschutz / Smaltimento e protezione ambientale

Dieses Gerät entspricht der EU-Richtlinie 2012/19/EC. Verpackungsmaterialien und Geräte enthalten recycelfähige Stoffe. Ihr Gerät enthält wertvolle Materialien, die wiedergewonnen und recycelt werden können. Die Trennung der Abfallmaterialien nach ihrer Art erleichtert das Recycling des wiederverwertbaren Materials. Bringen Sie das Gerät zu einem Recycling- bzw. Wertstoffhof. Mehr Informationen über deren Wiederverwertung erhalten Sie bei Ihren örtlichen Behörden.

Questa macchina è conforme alla direttiva UE 2012/19/CE. I materiali utilizzati per l'imballaggio e il contenuto dell'apparecchio sono riciclabili. La macchina contiene materiali di valore che possono essere recuperati o riciclabili. La separazione dei materiali di scarto consente il recupero di preziose materie prime. Smaltire l'apparecchio in un apposito centro di raccolta. A tal proposito, è possibile ottenere maggiori informazioni contattando le autorità locali.

DE Gewährleistung / Garanzia limitata

IT

De'Longhi gewährt eine Garantie von 2 Jahren ab dem Kauf des Geräts gegen Materialdefekte und Fehler in der handwerklichen Ausführung. Während dieser Zeitspanne wird De'Longhi jedes defekte Produkt nach eigenem Ermessen reparieren oder austauschen, ohne Kosten für den Besitzer. Die Austauschprodukte oder reparierten Einzelteile unterstehen der noch verbleibenden Original-Garantiedauer oder einer Garantiedauer von sechs Monaten, je nachdem, was länger ist. Diese beschränkte Garantie kommt nicht zur Anwendung bei Beschädigungen, die durch einen Unfall, Missbrauch, unsachgemäße Pflege oder normalem Verschleiss verursacht wurden. Ausgenommen im durch das anwendbare Recht zulässigen Umfang, nehmen die Bestimmungen dieser eingeschränkten Garantie keine Ausschließungen, Einschränkungen, Änderungen oder Ergänzungen bezüglich des auf Ihren Maschinenkauf zwingend anwendbaren Rechts vor. Wenn Sie der Meinung sind, dass Ihr Produkt fehlerhaft ist, kontaktieren Sie den Nespresso Club, um Anweisungen zu erhalten, wohin Sie es senden oder zur Reparatur bringen können.

De'Longhi garantisce questo prodotto contro eventuali difetti di fabbricazione o dei materiali per un periodo di due anni dalla data d'acquisto. Durante tale periodo De'Longhi riparerà o sostituirà gratuitamente, a sua discrezione, qualunque prodotto difettoso. I prodotti sostituiti o i componenti riparati saranno garantiti solamente per la parte di garanzia originale non scaduta o per i successivi sei mesi, a seconda di quale sia il periodo più lungo. Nei limiti e termini previsti dalla legge vigente, questa garanzia limitata non vale per difetti dovuti a incidenti, uso non corretto, manutenzione inadeguata o normale usura. Le condizioni di questa garanzia non escludono, riducono o modificano quanto previsto dalla legge vigente applicabile alla vendita del prodotto al consumatore. In caso si ritenga che il prodotto sia difettoso, si prega di contattare De'Longhi che Le indicherà come procedere per la riparazione.

A series of 20 horizontal lines for signature or notes.

Nespresso Prodigio&Milk

Nespresso Prodigio&Milk

Felicidades por haber adquirido una máquina Prodigio&Milk de Nespresso, la primera máquina Nespresso conectada a Internet. Esta máquina le permite preparar siempre el café perfecto y vivir una experiencia online a través de su smartphone o tablet. Para comenzar su viaje deberá descargar la aplicación Nespresso y sincronizar su dispositivo con la máquina Prodigio&Milk.

Parabéns por adquirir a Nespresso Prodigio&Milk, a primeira máquina Nespresso conectada. Esta máquina permite-lhe preparar um café perfeito de forma constante ao mesmo tempo que vive uma experiência única ligada ao seu Smartphone ou Tablet. Para começar a sua viagem conectada, precisará de obter a aplicação Nespresso e emparelhar o seu Smartphone à sua máquina Nespresso Prodigio&Milk.

Para comprobar la compatibilidad de su dispositivo, visite www.nespresso.com/Prodigio
Para verificar a compatibilidade do seu dispositivo aceda a www.nespresso.com/Prodigio

Descargar la aplicación / Obter a Aplicação

1 Descargue la aplicación *Nespresso*
 Si ya tiene la aplicación, actualícela.

Transfira a Aplicação *Nespresso*
 Se já a tiver, por favor atualize a Aplicação.



2 Inicie la aplicación

Inicie a Aplicação.



3 Haga clic en el icono de la máquina.

Clique no ícone da máquina.



Sincronización / Emparelhamento

i Recuerde que es necesario activar antes el modo *Bluetooth®* en el smartphone o la tablet.
Lembre-se que o modo *Bluetooth®* tem de estar ativado previamente no seu smartphone ou tablet.

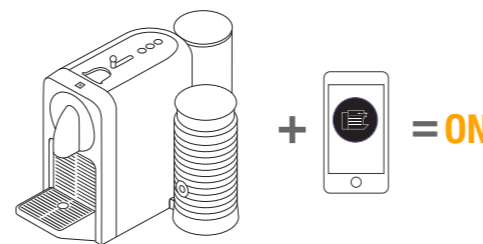

Quando haya realizado la **sincronización**, la luz de *Nespresso* parpadeará tres veces.

Quando o emparelhamento estiver concluído, a Luz *Nespresso* piscará 3 vezes.

Funciones de conectividad / Funções de Conectividade

¿CUÁLES SON?

- Administración del almacenamiento de cápsulas
- Programación de la elaboración del café
- Elaborar ahora
- Notificaciones de mantenimiento
- Aviso de descalcificación
- Y otras funciones e información que se pueden ver a través de la aplicación

DO QUE SE TRATA?

- Gestão de stock de cápsulas
- Programação da preparação do café
- Preparar Agora
- Notificações de manutenção
- Alerta de descalcificação
- E muito mais para ver através da Aplicação

ES Contenido del paquete /
PT Conteúdo da Embalagem

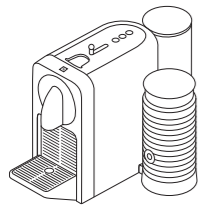

- 1 **Máquina de café** Prodigio&Milk
Máquina de café Prodigio&Milk



X16

- 2 **Caja de degustación** de cápsulas de Nespresso Grands Crus

Caixa de Degustação de Cápsulas de Grands Crus Nespresso



- 3 **Carpeta** de bienvenida de Nespresso

Pasta de Boas-vindas Nespresso

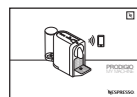

- 4 **Manual** de usuario
Manual do Utilizador



- 5 **2x Tira para prueba** de dureza del agua, en el manual de usuario o en la guía de inicio rápido

Vara de 2x Teste de Dureza da Água, no manual de utilizador e no guia rápido

Prodigio&Milk

MANUAL DE INSTRUCCIONES

Nespresso es un sistema exclusivo que crea el Espresso perfecto, taza tras taza. Todas las máquinas Nespresso están equipadas con un sistema de extracción único que garantiza hasta 19 bares de presión. Cada parámetro ha sido calculado con gran precisión para garantizar que se extraen todos los aromas de cada Grand Cru, dar al café cuerpo y crear una crema excepcionalmente espesa y suave.

ATENCIÓN: cuando vea este símbolo, consulte las instrucciones de seguridad para evitar posibles daños o lesiones.

INFORMACIÓN: cuando vea este símbolo, tenga en cuenta que también puede usar la aplicación para esta función. Consulte la aplicación para obtener más información.

INFORMACIÓN: cuando vea este símbolo, tenga en cuenta que también puede usar la aplicación para esta función. Consulte la aplicación para obtener más información.

D75 Especificaciones /
D75 Especificações

~ 220-240 V~, 50-60 Hz, 1700 W

Pmax 19 bar / 1.9 MPa

kg ~ 4 kg / 8 lbs

L 0.8 L / 27 oz

cm 21.84 cm 25.53 cm 37.4 cm
in 8.6 in 10.53 in 14.7 in

Prodigio&Milk

MANUAL DE INSTRUÇÕES

Nespresso é um sistema exclusivo que cria o Espresso perfeito, de forma constante. Todas as máquinas Nespresso estão equipadas com um sistema de extração único que assegura uma pressão até 19 bar. Cada parâmetro foi calculado com grande precisão para garantir que todos os aromas de cada Grand Cru podem ser extraídos, para dar corpo ao café e criar um creme excepcionalmente suave e encorpado.

ATENÇÃO: Quando vir este símbolo, consulte as precauções de segurança para evitar possíveis danos e lesões.

INFORMAÇÃO: Quando vir este símbolo, tenha em consideração os conselhos para a utilização correta e segura da sua máquina de café.

INFORMAÇÃO: recordamos que quando vir este símbolo também pode utilizar a Aplicação para esta função. Consulte a Aplicação para obter mais informações.

Contenido / Conteúdo

Nespresso Prodigio&Milk / Nespresso Prodigio&Milk	64
Descargar la aplicación / Obter a Aplicação	65
Sincronización / Emparelhamento	65
Funciones de conectividad / Funções de Conectividade	65
Contenido del paquete / Conteúdo da Embalagem	66
Prodigio&Milk / Prodigio&Milk	66-67
Especificaciones / Especificações	66
Instrucciones de seguridad / Precauções de Segurança	68-74
Descripción general de la máquina / Visão Geral da Máquina	75
Primer uso / Primeira utilização	76-77
Preparación de café normal / Preparação de Café Normal	78-79
Preparación de espuma de leche / Preparação de espuma de leite	80
Concepto de ahorro de energía / Conceito de Poupança de Energia	81
Programación del volumen de agua / Programar o Volume de Água	81
Restablecer los valores de fábrica / Repor as Definições de Origem	82
Vaciado del sistema / Esvaziamento do Sistema	82
Limpieza / Limpeza	83
Descalcificación / Descalcificação	84-86
Resolución de problemas / Resolução de Problemas	87-88
Resolución de problemas relacionados con la preparación de espuma de leche / Resolução de Problemas na Preparação de Espuma de Leite	89
Contactar con Club Nespresso / Contacte o Clube Nespresso	90
The Positive Cup: Nuestra visión de la sostenibilidad / The Positive Cup: A nossa abordagem para a sustentabilidade	90
Residuos y protección del medio ambiente / Eliminação e Proteção Ambiental	91
Garantía limitada / Garantia Limitada	92



⚠ ATENCIÓN: las instrucciones de seguridad forman parte de la máquina. Léalas detenidamente antes de utilizar su nueva máquina por primera vez. Guárdelas donde pueda encontrarlas fácilmente para futuras consultas.

⚠ ATENCIÓN: cuando vea este símbolo, consulte las instrucciones de seguridad para evitar posibles lesiones o daños.

i INFORMACIÓN: cuando vea este símbolo, siga los consejos indicados para un uso correcto y seguro de la máquina.

- Esta máquina está destinada a la elaboración de bebidas

según indica el presente manual.

- No la utilice para usos distintos a los previstos.
- Esta máquina ha sido diseñada para usarse exclusivamente en interiores y en condiciones de temperatura no extremas.
- Proteja la máquina de la luz solar directa, del contacto prolongado con salpicaduras de agua y de la humedad.
- Este aparato es de uso exclusivamente doméstico. No ha sido diseñado para ser utilizado: en cocinas para empleados en tiendas, oficinas y otros lugares de trabajo; granjas; por clientes en hoteles, moteles y otros entornos residenciales; entornos de tipo «bed and breakfast».
- Esta máquina puede ser utilizada por niños a partir

de ocho años siempre que lo hagan bajo control y que hayan recibido instrucciones sobre cómo usar la máquina de forma segura y que sean plenamente conscientes de los posibles peligros derivados de su uso. Los niños no podrán llevar a cabo la limpieza y el mantenimiento de esta máquina a menos que sean mayores de ocho años y siempre bajo la supervisión de un adulto.

- Mantenga la máquina y el cable fuera del alcance de los niños menores de ocho años.
- Esta máquina puede ser utilizada por personas con discapacidades físicas, sensoriales o mentales o que no tengan experiencia o conocimientos suficientes, siempre que lo hagan bajo supervisión o hayan recibido

instrucciones sobre cómo usar la máquina de forma segura y sean conscientes de los posibles peligros.

- Los niños no deben utilizar el aparato como si fuera un juguete.
- El fabricante no asumirá ninguna responsabilidad y la garantía quedará anulada en caso de uso comercial o manipulación/utilización inadecuada de la máquina, así como por cualquier daño que resulte de su uso para otros propósitos, manejo incorrecto, reparación por parte de personal no cualificado o incumplimiento de las instrucciones.

Evite el riesgo de descargas eléctricas mortales y de incendios.

- En caso de emergencia:

desenchufe inmediatamente de la toma de corriente.

- Enchufe la máquina únicamente a una toma de corriente adecuada, de fácil acceso y con toma de tierra. Asegúrese de que la tensión de red se corresponde con la indicada en la placa de especificaciones. El uso de una conexión incorrecta anulará la garantía.
- No introduzca el aparato en el lavavajillas y no lo sumerja en agua para limpiarlo. No moje la parte inferior del Aeroccino, ya que incluye la conexión eléctrica, pero sí puede lavar el interior del Aeroccino con detergente y enjuagarlo con agua tibia/caliente.
- Seque el Aeroccino con una toalla, un paño o un papel limpio y vuelva a montar todas las piezas.

- Si la parte inferior del Aeroccino estuviera húmeda, séquela antes de ponerla en contacto con la conexión eléctrica.

La máquina solo debe conectarse tras su instalación.

- No tense el cable sobre bordes afilados, no lo fije ni lo deje colgar.
- Mantenga el cable apartado del calor y la humedad.
- En caso de que el cable de alimentación presente daños, deberá ser reemplazado por el fabricante, por el servicio técnico o por personal cualificado para evitar riesgos.
- Si el cable está deteriorado, no utilice la máquina. Envíe la máquina al Club *Nespresso* o a un representante autorizado de *Nespresso*.

- Si necesita un cable de prolongación, emplee únicamente uno cuyo conductor tenga una sección de como mínimo 1,5 mm² o que sea adecuada a la potencia especificada.
- Para evitar daños graves, jamás coloque la máquina encima o al lado de superficies calientes, como radiadores, fogones, hornos, hornillos de gas, llamas o similares.
- Colóquela siempre sobre una superficie horizontal, uniforme y estable. La superficie debe ser resistente al calor y a líquidos como agua, café, productos descalcificadores o similares.
- Desconecte la máquina de la red eléctrica cuando no vaya a utilizarla durante un largo periodo de tiempo.

Desconéctela extrayendo el enchufe sin tirar del cable, ya que este podría resultar dañado.

- Antes de realizar cualquier operación de mantenimiento o limpieza, desenchufe la máquina de la toma de corriente y deje que se enfríe.
- Nunca toque el cable con las manos mojadas.
- Nunca sumerja la máquina total ni parcialmente en agua u otro líquido.
- Nunca introduzca la máquina ni ninguna de sus partes en un lavavajillas.
- La combinación de agua y electricidad es peligrosa y puede provocar descargas eléctricas mortales.
- No abra la máquina, ya que podría recibir una descarga eléctrica.
- No introduzca ningún objeto

por las aberturas, ya que podría provocar un incendio o una descarga eléctrica.

- Utilice leche fría para obtener una espuma de mayor calidad.
- Utilice leche UHT (o, como mínimo, leche fresca pasteurizada).
- Limpie el aparato después de cada uso. Utilice detergente y enjuague con agua tibia/caliente. Para limpiar el Aeroccino, quite el sello de la tapadera y desmonte las varillas.
- Lave en el lavavajillas las piezas aptas para ello. En caso contrario, utilice un paño no abrasivo.

Evite posibles daños durante la utilización de la máquina.

- Nunca desatienda la máquina mientras está funcionando.

- No utilice la máquina si presenta algún daño o no funciona correctamente. Desenchúfela inmediatamente de la toma de corriente. Póngase en contacto con el Club *Nespresso* o un representante autorizado de *Nespresso* para su examen, reparación o ajuste.
- Una máquina estropeada puede causar descargas eléctricas, quemaduras e incendios.
- Baje siempre la palanca completamente y nunca la levante durante su funcionamiento para evitar quemaduras.
- No coloque los dedos debajo de la salida del café, ya que podría sufrir quemaduras.
- No introduzca los dedos en el compartimento o el tubo de las cápsulas, ya que podría

sufrir lesiones.

- Puede salir agua alrededor de la cápsula si ésta no es perforada por las cuchillas y dañar la máquina.
- Nunca utilice una cápsula dañada o deformada. Si una cápsula queda atascada en el compartimento de las cápsulas, apague la máquina y desconéctela de la alimentación antes de realizar cualquier operación. Póngase en contacto con el Club *Nespresso* o con un representante autorizado *Nespresso*.
- Llene el depósito de agua solo con agua potable.
- Vacíe el depósito de agua si no va a usar la máquina durante un largo periodo de tiempo, como por ejemplo durante las vacaciones.
- Cambie el agua del depósito si

la máquina no se ha utilizado durante un fin de semana o un periodo de tiempo similar.

- No utilice la máquina sin la bandeja ni la rejilla antigoteo para evitar que se produzcan derrames sobre las superficies próximas.
- No utilice productos de limpieza agresivos ni disolventes. Use un paño húmedo y un producto de limpieza suave para limpiar la superficie de la máquina.
- Para limpiar la máquina utilice únicamente utensilios de limpieza limpios.
- Al desembalar la máquina, retire la película de plástico y deséchela.
- Esta máquina utiliza cápsulas de café *Nespresso* disponibles exclusivamente a través del Club *Nespresso* o de su representante autorizado

Nespresso.

- Todas las máquinas *Nespresso* se someten a estrictos controles. Las pruebas de fiabilidad se llevan a cabo en condiciones de funcionamiento reales sobre unidades seleccionadas de forma aleatoria. Por ello, algunas máquinas pueden presentar señales de un uso previo.
- *Nespresso* se reserva el derecho a cambiar las instrucciones sin previo aviso.
- Esta máquina contiene imanes.

Descalcificación

- El uso correcto del producto descalcificador *Nespresso* ayuda a garantizar un funcionamiento correcto de su máquina durante su vida útil, lo que hará que su café sea tan perfecto como el primer día.

- Descalcifique las máquinas de café y de café con leche de acuerdo con las recomendaciones del manual de usuario o según los avisos específicos.

CONSERVE ESTAS INSTRUCCIONES
Entréguelas a cualquier posible futuro usuario.
Este manual de instrucciones también está disponible en formato PDF en nespresso.com



⚠ ATENÇÃO: As precauções de segurança fazem parte da máquina de café. Leia atentamente estas instruções antes de utilizar a sua nova máquina de café *Nespresso* pela primeira vez. Guarde estas instruções num local onde possam ser facilmente localizadas para consulta.

⚠ ATENÇÃO: Quando vir este símbolo, consulte as precauções de segurança para evitar possíveis danos e lesões.

i INFORMACÃO: Quando vir este símbolo, tenha em consideração os conselhos para a utilização correta e segura da sua máquina de café.

- O aparelho destina-se à preparação de bebidas segundo as instruções apresentadas.
- Não utilize o aparelho para outros fins que não os previstos.
- Este aparelho foi concebido apenas para utilização no interior e em condições de temperatura não extrema.
- Proteja o aparelho dos efeitos da luz solar direta, do contacto prolongado com salpicos de água e da humidade.
- Este é um aparelho de uso exclusivamente doméstico. Não se destina a ser utilizado em: áreas de cozinha para funcionários em lojas, escritórios ou noutros locais de trabalho; quintas; por clientes em hotéis, motéis e outros tipos de alojamento;

- em pousadas ou hospedarias.
- Este aparelho pode ser utilizado por crianças com pelo menos 8 anos de idade, desde que sejam supervisionadas e tenham recebido instruções acerca de como utilizar o aparelho com segurança e estejam plenamente conscientes dos perigos envolvidos. A limpeza e a manutenção do aparelho pelo utilizador não devem ser realizadas por crianças com menos de 8 anos, e devem ser supervisionadas por um adulto.
- Mantenha o aparelho e o seu cabo de alimentação fora do alcance de crianças com idade inferior a 8 anos de idade.
- Este aparelho pode ser utilizado por pessoas com capacidades físicas, sensoriais ou mentais

reduzidas, ou cuja experiência ou conhecimento não seja suficiente, desde que sejam supervisionadas ou tenham recebido instruções para utilizar o aparelho com segurança e compreendam os perigos.

- As crianças não devem utilizar o dispositivo como um brinquedo.
- O fabricante não aceita qualquer responsabilidade e a garantia não será aplicável para qualquer utilização comercial, manipulação ou utilização inadequada do aparelho, qualquer dano decorrente da utilização para outros fins, funcionamento defeituoso, reparação por não profissionais ou não cumprimento das instruções.

Evite o risco de choque elétrico fatal e incêndio.

- Em caso de uma emergência: retire imediatamente a ficha da tomada elétrica.
- Ligue o aparelho apenas a ligações com terra adequadas e facilmente acessíveis. Verifique se a tensão da corrente elétrica coincide com a indicada na placa de classificação. A utilização de ligações erradas implica a anulação da garantia.
- Não coloque na máquina de lavar louça e não mergulhe na água para fins limpeza, não molhe a parte inferior do Aeroccino que contém a ficha elétrica, mas limpe o interior do Aeroccino com o detergente e enxague com água morna / quente.

- Seque todo o Aeroccino com uma toalha, um pano ou um papel fresco e limpo e volte a montar todas as peças.
- Se a parte inferior da Aeroccino estiver molhada, seque-a antes de colocá-la de volta em contacto com a ficha.

O aparelho só deve ser ligado após a instalação.

- Não puxe o cabo sobre arestas cortantes, não o aperte nem permita que fique suspenso.
- Mantenha o cabo afastado do calor e da humidade.
- Se o cabo de alimentação estiver danificado, deve ser substituído pelo fabricante, pelo agente autorizado ou por pessoal qualificado, a fim de evitar todos os riscos.
- Se o cabo estiver danificado,

- não utilize o aparelho. Leve o aparelho ao Clube *Nespresso* ou a um representante autorizado *Nespresso*.
- Se for necessário um cabo de extensão, utilize apenas um cabo com ligação à terra e com um corte transversal do condutor de pelo menos 1,5 mm² ou potência de entrada correspondente.
- Para evitar perigo devido a danos, nunca coloque o aparelho sobre ou ao lado de superfícies quentes, tais como radiadores, fogões, fornos, bicos de gás, chamas ou locais semelhantes.
- Coloque-o sempre numa superfície horizontal, estável e uniforme. A superfície deve ser resistente ao calor e a líquidos, como a água, café, descalcificante ou líquidos idênticos.

- Desligue o aparelho da tomada quando não estiver em utilização durante um longo período. Desligue o aparelho retirando a ficha e não puxando o próprio fio, caso contrário o cabo pode ficar danificado.
- Antes de proceder à limpeza ou à manutenção, retire a ficha da tomada de alimentação e deixe o aparelho arrefecer.
- Nunca toque no cabo com as mãos molhadas.
- Nunca mergulhe o aparelho ou parte dele em água ou outro líquido.
- Nunca coloque o aparelho ou parte dele numa máquina de lavar louça.
- A eletricidade e a água juntas são perigosas e podem levar a choques elétricos fatais.
- Não abra o aparelho. Perigo

- de alta tensão!
- Não coloque nada sobre as aberturas. Fazê-lo pode causar um incêndio ou choque elétrico!
- Utilize leite frio para uma espuma de melhor qualidade.
- Utilize leite UHT (ou pasteurizado fresco mínimo).
- Limpe após cada preparação. Use detergente e enxague com água morna/quente. Para os Aeroccinos, retire o selo da tampa e remova o batedor.
- Utilize a máquina de lavar louça para os componentes laváveis à máquina. Caso contrário, utilize um pano não abrasivo.

Evite possíveis danos durante a utilização do aparelho.

- Nunca deixe o aparelho

- sem vigilância durante o funcionamento.
- Não utilize o aparelho se este estiver danificado ou se não funcionar corretamente. Retire imediatamente a ficha da tomada elétrica. Contacte o Clube *Nespresso* ou o representante autorizado *Nespresso* para avaliação, reparação ou afinação.
- Um aparelho danificado pode causar choques elétricos, queimaduras e incêndio.
- Feche sempre o slider da máquina por completo e nunca o abra durante o funcionamento. Podem ocorrer queimaduras.
- Não coloque os dedos sob a saída de extração do café, corre o risco de queimaduras.
- Não coloque os dedos no compartimento das cápsulas

Ⓟ Precauções de Segurança

ou no eixo da cápsula. Perigo de ferimento!

- A água pode fluir em torno de uma cápsula se esta não for perfurada pelas lâminas e danificar o aparelho.
- Nunca utilize uma cápsula danificada ou deformada. Se uma cápsula estiver bloqueada no compartimento das cápsulas, desligue a máquina e retire a ficha da tomada elétrica antes de qualquer operação. Contacte o Clube *Nespresso* ou o representante autorizado *Nespresso*.
- Encha o depósito de água com água potável.
- Esvazie o depósito de água se a máquina de café não for utilizada durante um longo período de tempo (férias, etc.).
- Substitua a água do depósito

de água antes de utilizar novamente a máquina de café depois de um fim-de-semana ou outro período de inatividade semelhante.

- Não utilize o aparelho sem o tabuleiro de gotejamento e a grelha para evitar o derramamento de qualquer líquido nas superfícies circundantes.
- Não utilize produtos de limpeza fortes ou solventes. Utilize um pano húmido e detergente suave para limpar a superfície do aparelho.
- Para limpar a máquina utilize apenas artigos de limpeza limpos.
- Quando retirar a máquina da embalagem, remova a película e elimine-a.
- Este aparelho foi concebido para as cápsulas de café *Nespresso* disponíveis

exclusivamente através do Clube *Nespresso* ou do seu representante autorizado *Nespresso*.

- Todas as máquinas *Nespresso* são submetidas a rigorosos testes de controlo de qualidade. São ainda efetuados testes de fiabilidade em condições reais de funcionamento em máquinas seleccionadas aleatoriamente. Deste modo, podem ser detetados sinais de utilização anterior da máquina.
- A *Nespresso* reserva-se o direito de alterar as instruções sem aviso prévio.
- Esta máquina contém ímanes.

Descalcificação

- descalcificante *Nespresso*, quando utilizado

corretamente, ajuda a assegurar o correto funcionamento da sua máquina ao longo da vida útil e que a sua experiência de café seja tão perfeita como no primeiro dia.

- Para as máquinas de café e café e leite, descalcifique de acordo com as recomendações do manual do utilizador ou alertas específicos.

GUARDE ESTAS INSTRUÇÕES
Entregue-as a qualquer utilizador subsequente.
Este manual de instruções também está disponível em formato PDF em nespresso.com

Descripción general de la máquina / Visão Geral da Máquina

Luz de mantenimiento: depósito de agua vacío, contenedor de cápsulas fuera de la máquina o lleno, necesario *descalcificar
Luz de Manutenção: depósito de água vazio, recipiente de cápsulas fora ou cheio, necessita de ser feita *descalcificação

Botones de café (Ristretto, Espresso y Lungo)
Botões do Café (Ristretto, Espresso e Lungo)

Deslizador para la inserción de cápsulas
Slider da Máquina para Inserção da Cápsula

*Luz *Nespresso*: administración del almacenamiento de cápsulas
*Luz *Nespresso*: gestão de stock de cápsulas

Soporte para tazas y rejilla antigoteo ajustables
Suporte de Chávenas Ajustável e Grelha de Gotejamento

Contenedor de cápsulas usadas y bandeja antigoteo
Recipiente de Cápsulas Usadas e Tabuleiro de Gotejamento

Depósito de agua y tapa
Depósito de Água e Tapa

Depósito de agua ajustable y brazo espumador
Depósito de Água Ajustável e Braço do Espumador de Leite

Mezclador (para leche caliente)
Misturador (para o leite quente)

Batidor del espumador (para espuma de leche)
Mola de Espumar (para espuma de leite)

Tapadera
Tapa

Sello
Selo

Espumador de leche Aeroccino
Espumador de Leite Aeroccino

Botón de inicio/parada
Botão do Iniciar/Parar

*Solo disponible con equipos en red
*Apenas disponível numa máquina com conectividade

i Lea las instrucciones de seguridad antes de nada para evitar riesgos de descargas eléctricas mortales e incendios. **Em primeiro lugar**, leia as precauções de segurança para evitar riscos de choque elétrico fatal e incêndio.

1 Elija la posición para el depósito de agua.

Escolha a posição para o depósito de água.

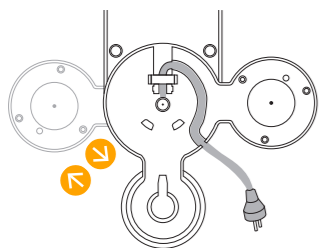

4 Enjuague el depósito de agua antes de llenarlo de agua potable.

Enxague o depósito de água antes de encher com água potável.

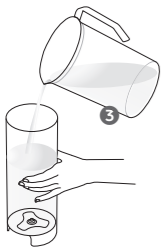

2 Desmonte el Aeroccino, el depósito de agua y el contenedor de cápsulas usadas para lavarlos.

Retire o Aeroccino, o depósito de água e o recipiente de cápsulas usadas para limpá-los.

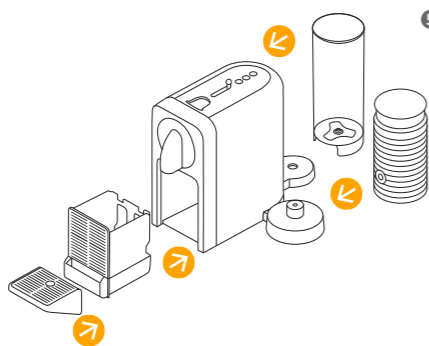

5 Coloque el depósito de agua, la bandeja antigoteo, el Aeroccino y el contenedor de cápsulas usadas en su sitio. Para su seguridad, haga funcionar la máquina siempre con la bandeja antigoteo y el contenedor de cápsulas usadas en su sitio.

Coloque o depósito de água, insira o tabuleiro de gotejamento, o Aeroccino e o recipiente de cápsulas usadas em posição. Para sua segurança, utilize a máquina apenas com o tabuleiro de gotejamento e o recipiente de cápsulas usadas em posição.

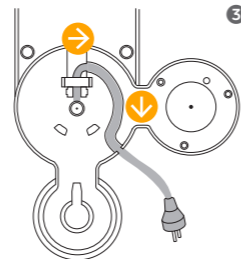

3 Inserte el cable sobrante en la guía situada debajo del espacio para el depósito del agua, a derecha o a izquierda, en función de la posición elegida para el depósito de agua. Compruebe que la máquina está vertical.

Ajuste o comprimento do cabo e guarde o excesso sob a máquina. Insira o cabo restante no guia sob o encaixe esquerdo ou direito do depósito de água, dependendo da posição escolhida para o depósito de água. Certifique-se de que a máquina está na posição vertical.

6 Enchufe la máquina a la red.

Ligue a máquina à rede elétrica.

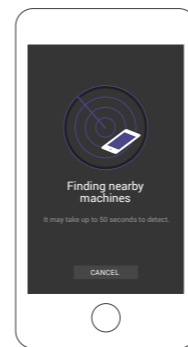
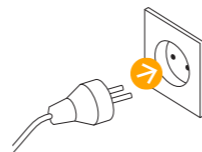

7 Para conectar su máquina, siga las instrucciones de los apartados "Consiga la aplicación" y "Sincronización" de la página 65. Solo se pueden conectar varios dispositivos a la máquina Prodigio&Milk si se utiliza un número de Socio del Club único. Para sincronizar estos dispositivos adicionales, siga las mismas instrucciones que se describen en las secciones "Descargar la aplicación" y "Sincronización" de la página 65.

Para conectar a sua máquina, por favor, siga as instruções nas secções «Obter a Aplicação» e «Emparelhamento» na página 65. Podem ser ligados à sua máquina Prodigio&Milk vários dispositivos somente se utilizar um número único de membro do clube. Para emparelhar esses dispositivos adicionais, por favor, siga as mesmas instruções que estão nas secções «Obter a Aplicação» e «Emparelhamento» na página 65.

9 Antes de preparar el café, no olvide enjuagar la máquina:

1. Colocando el contenedor debajo de la salida del café.
2. Cerrando el deslizador y pulsando el botón Lungo para enjuagar la máquina.
3. Repetir estos pasos tres veces.

Antes de fazer qualquer café, certifique-se de enxaguar a máquina:

1. Colocando um recipiente sob a saída de extração de café.
2. Fechando o slider da máquina e pressionando o botão Lungo para lavar a máquina.
3. Repita três vezes.

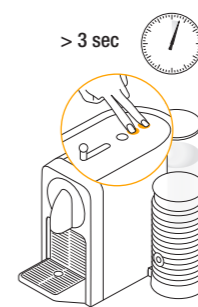
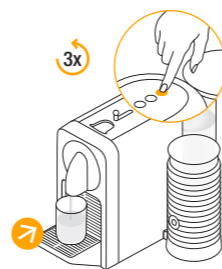

10 Para apagar la máquina, compruebe que los tres botones de café están encendidos. Mantenga pulsado los botones Lungo y Espresso simultáneamente durante 3 segundos.

Para desligar a máquina, certifique-se de que todos os 3 botões de café estão Ligados. Pressione e mantenha os botões Lungo e Espresso simultaneamente durante 3 segundos.

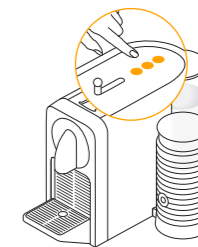

8 Encienda la máquina pulsando cualquier botón de café o abriendo el deslizador. Las luces parpadearán. Tardará unos 25 segundos en calentarse. Luces fijas: la máquina está lista.

Ligue a máquina pressionando qualquer botão de café ou abrindo o slider da máquina. As luzes vão piscar. O aquecimento leva aproximadamente 25 segundos. Luzes constantes: a máquina está pronta.



Preparación de café normal / Preparação de Café Normal

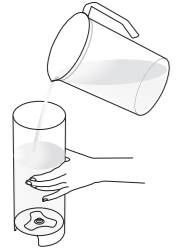

1 Llène siempre el depósito de agua con agua.

Encha o depósito de água com água potável.

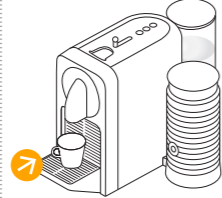

2 Coloque una taza debajo de la salida del café.

Coloque uma chávena sob a saída de extração de café.

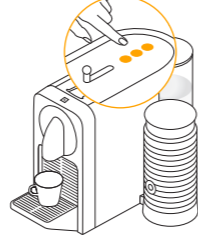

3 Encienda la máquina pulsando cualquier botón de café o abriendo el deslizador. Las luces parpadearán. Tardará unos 25 segundos en calentarse. Luces fijas: está lista.

Ligue a máquina pressionando qualquer botão de café ou abrindo o slider da máquina. As luzes vão piscar. A aquecer durante cerca de 25 segundos. Luzes constantes: pronta.



5 La preparación se detendrá automáticamente. La cápsula se expulsará automáticamente.

A preparação irá parar automáticamente. A cápsula será ejetada automáticamente.



6 Para detener el flujo de café, presione el botón del café seleccionado o mueva ligeramente el deslizador hacia la parte trasera de la máquina hasta que el flujo de café se detenga. En este caso, no se puede servir un café largo manualmente.

Para parar o fluxo do café, pressione o botão de café seleccionado ou mova levemente a porta deslizante. Poderá não ser possível encher manualmente neste caso.

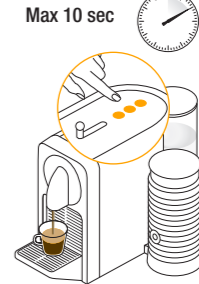

Max 10 sec
7 Para llenar el café hasta arriba manualmente, toque cualquiera de los botones de café en los 10 segundos posteriores a la preparación del café.

Para encher manualmente o seu café, toque em qualquer um dos botões de café no prazo de 10 segundos após o final da preparação.

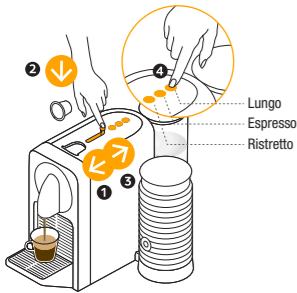

4 Abra el deslizador, inserte una cápsula y ciérrelo. Seleccione el tamaño del café en función del Grand Cru elegido:

- Ristretto (25 ml / 0.84 oz)
- Espresso (40 ml / 1.35 oz)
- Lungo (110 ml / 3.7 oz)

Puede seleccionar el botón de café que desee, pulsándolo, aunque la máquina esté todavía calentándose. El botón de café seleccionado parpadeará y se quedará fijo cuando la máquina esté lista para preparar el café. Entonces se verterá el café.

i Para garantizar las condiciones de higiene, se recomienda no reutilizar una cápsula ya utilizada.

Abra o slider da máquina, insira uma cápsula e feche o slider da máquina.

- Ristretto (25 ml / 0.84 oz)
- Espresso (40 ml / 1.35 oz)
- Lungo (110 ml / 3.7 oz)

Pode seleccionar o botão de café desejado, bastando pressioná-lo, mesmo enquanto a máquina ainda está a aquecer. O botão seleccionado do café piscará e deixa de piscar quando a máquina está pronta para preparar o café. O café irá correr.

i Recomendamos que para garantir condições de higiene não sejam reutilizadas cápsulas.



8 Para cambiar el tamaño de taza deseado durante la elaboración, seleccione el botón de café nuevo deseado. La máquina se detendrá inmediatamente si el volumen de café extraído es mayor que el tamaño de café nuevo deseado.

Para alterar o tamanho da chávena seleccionada durante a preparação, seleccione o novo botão de café desejado. A máquina irá parar imediatamente se o volume de café extraído for maior do que o novo tamanho de café desejado.

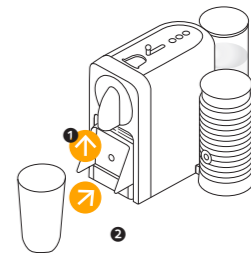

9 Para insertar un vaso para recetas con leche, levante el soporte para tazas.

Para colocar um copo de receitas de leite, levante o suporte da chávena.

ES Preparación de espuma de leche / PT Preparação de Espuma de Leite

Utilice el Aeroccino exclusivamente con la base que se suministra. **Utilize** o Aeroccino apenas com a base fornecida.

CONSEJO: Para preparar una espuma de leche perfecta, utilice leche entera o semidesnatada a la temperatura del frigorífico (entre 4 y 6 °C). / **SUGESTÃO** Para espuma de leite perfeita, utilize leite gordo ou meio-gordo à temperatura de refrigeração (cerca de 4-6 °C)

ATENCIÓN: No coloque el Aeroccino en el lavavajillas. Peligro de descarga eléctrica e incendio. Asegúrese de que la parte inferior del espumador de leche está seca.
AVISO: Não coloque o Aeroccino na máquina de lavar louça. Risco de choque elétrico e de incêndio! Certifique-se de que a parte de baixo do espumador de leite está seca.

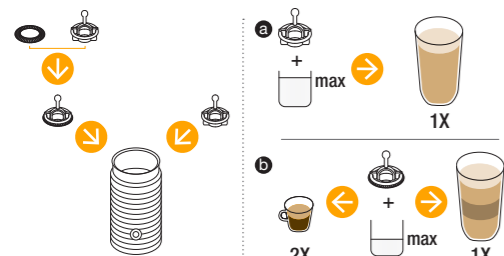

1 Acople el batidor que corresponda.

Junte o batedor necessário.

2 Llene la jarra de leche hasta uno de los dos indicadores de nivel "máx":
 a) El indicador de nivel "leche máx" superior (230 ml) es para las preparaciones de leche caliente.
 b) El indicador de nivel "espuma máx" inferior (110 ml) es para las preparaciones de espuma de leche.

Encha o espumador de leite até um ou dois indicadores de nível «máximo»:
 a) O indicador de nível de «leite máximo» mais alto (230 ml/7,78 oz) é para preparações de leite quente.
 b) O indicador de nível de «espuma máxima» mais baixo (110 ml/3,72 oz) é para preparações de espuma de leite.

4 Para una preparación caliente, pulse brevemente el botón de inicio.
 - El botón se iluminará con una luz roja.
 El proceso dura aproximadamente 70-80 segundos.

Para una preparación fría, mantenga pulsado el botón durante aproximadamente 2 segundos.
 - El botón se iluminará con una luz azul.
 El proceso dura aproximadamente 60 segundos.

Para uma preparação quente, pressione momentaneamente o botão para começar.
 - O botão acende a luz vermelha.
 Leva aprox. 70-80 seg.

Para espuma de leite frío, mantenha o botão pressionado durante cerca de 2 segundos.
 - O botão acende a luz azul.w
 Leva aprox. 60 seg.

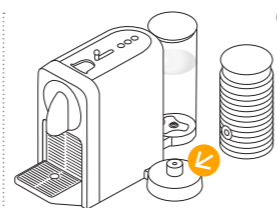

3 Cierre el Aeroccino con su tapadera y colóquelo sobre la base.
Feche o Aeroccino com a tampa e coloque-o na base.

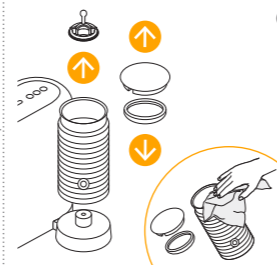

5 Limpie después de cada preparación.
 Utilice exclusivamente un paño no abrasivo, nunca un cepillo. La jarra es resistente al agua. No la coloque en el lavavajillas.

Limpe após cada preparação.
 Utilize apenas panos não abrasivos, nunca utilize uma escova. O jarro é impermeável. Não coloque na máquina de lavar louça.

ES Concepto de ahorro de energía / PT Conceito de Poupança de Energia

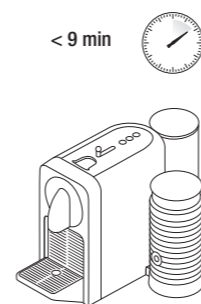

1 **Modo de apagado automático:** la máquina se apagará automáticamente después de 9 minutos desde el último uso.

Modo DESLIGADO automático: a máquina voltará para o modo Desligado automáticamente após 9 minutos de não utilização.

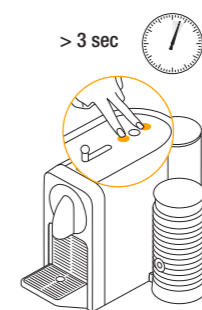

2 **Para cambiar el modo de apagado automático** de 9 a 30 minutos:
 - Compruebe que la máquina está apagada.
 - Mantenga pulsado los botones Lungo y Ristretto simultáneamente durante más de 3 segundos.
 - El botón Espresso parpadea tres veces como confirmación.

Para volver a la opción de 9 minutos, repita el mismo proceso. El botón Espresso parpadea una vez para confirmar.

Para alterar o modo DESLIGADO automático de 9 para 30 minutos:
 - Certifique-se de que a máquina está Desligada.
 - Pressione e mantenha os botões Lungo e Ristretto durante mais de 3 segundos.
 - O botão Espresso pisca 3 vezes para confirmação.

Para reverter para 9 minutos, repita o mesmo procedimento. O botão Espresso pisca uma vez para confirmação.

ES Programación del volumen de agua / PT Programar o Volume de Água

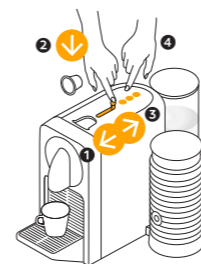

1 **Todos los botones de café se pueden programar.**

1. Botón Ristretto: de 15 a 30 ml / 0,5 a 1 oz.
2. Botón Espresso: de 30 a 70 ml / 1 a 2,33 oz.
3. Botón Lungo: de 70 a 130 ml / 2,33 a 3 oz.

→ Compruebe que la máquina está encendida
 - Abra el deslizador e inserte una cápsula.
 - Cierre el deslizador.
 - Mantenga pulsado el botón de café seleccionado.
 - Suelte el botón cuando haya alcanzado el volumen deseado.
 - Los tres botones del café parpadean como confirmación.
 - El volumen de agua seleccionado se memoriza asociado al botón utilizado durante la programación.

Qualquer botão de café pode ser programado.

1. Botão Ristretto: de 15 a 30 ml / 0,5-1 oz.
2. Botão Espresso: de 30 a 70 ml / 1 a 2,33 oz.
3. Botão Lungo: de 70 a 130 ml / 2,33 a 3 oz.

→ Certifique-se de que a máquina está Ligada
 - Abra o slider da máquina e insira uma cápsula.
 - Feche o slider da máquina.
 - Pressione e mantenha o botão de café selecionado.
 - Solte o botão quando o volume desejado for alcançado.
 - O 3 botões do café piscam para confirmar.
 - O volume de água está agora armazenado para o botão usado durante a programação.



Restablecer los valores de fábrica / Repôr as Definições de Origem

Min 5 sec



Al restablecer los valores de fábrica, se cancela la sincronización de almacenamiento de cápsulas y el aviso de descalcificación.

Quando repostas as definições de origem, tal cancelará o emparelhamento, restaurará a gestão de stock de cápsulas e o alerta de descalcificação.

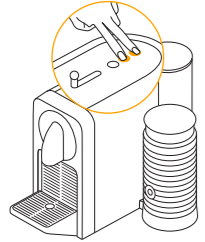

1 Los valores de fábrica son:

- Botones de café Lungo, Espresso y Ristretto 110 ml / 3,7 oz, 40 ml / 1,35 oz, 25 ml / 0,84 oz.
- Modo de apagado automático después de 9 minutos
- La dureza del agua establecida por defecto es dura, lo que corresponde a alrededor de 1.000 tazas Espresso.

Para restablecer los valores en la máquina:

1. Compruebe que la máquina está apagada.
2. Mantenga pulsados los botones Espresso y Lungo simultáneamente durante al menos 5 segundos.

Todos los botones de café y LED's parpadearan una vez para confirmación. Para cancelar la sincronización de la máquina, consulte la sección "Resolución de problemas".

As definições de origem são:

- Botões de café Lungo, Espresso, Ristretto de 110 ml / 3,7 oz, 40 ml / 1,35 oz, 25 ml / 0,84 oz.
- Modo automático Desligado após 9 minutos.
- A dureza da água é predefinida como dura, o que corresponde a cerca de 1 000 chávenas Espresso.

Para fazê-lo através da sua máquina:

1. Certifique-se de que a máquina está Desligada.
2. Pressione e mantenha ao mesmo tempo os botões Espresso e Lungo durante pelo menos 5 segundos.

Quando estiver confirmado todas as luzes dos botões de café irão piscar. Para desemparelhar a sua máquina, por favor consulte a secção «Resolução de Problemas».

Vaciado del sistema antes de un período en el que no se utilizará o para protección contra escarcha / Esvaziar o sistema antes de um período de não utilização ou para proteção contra congelação



¡Recuerde! La máquina se queda bloqueada durante 10 minutos después de ser vaciada.
Tenha em atenção que a máquina permanece bloqueada durante 10 minutos após o esvaziamento!

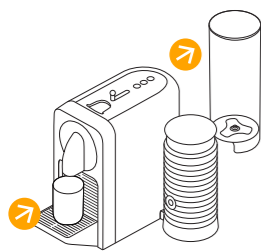

- 1 **Extraiga el depósito de agua.** Coloque un contenedor debajo de la salida del café.

Retire o depósito de água. Coloque um recipiente debaixo da saída de extração de café.

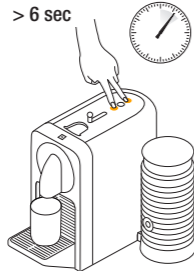

- 2 **Compruebe que la máquina está encendida**, mantenga pulsados los botones Ristretto y Lungo simultáneamente durante al menos 6 segundos.

Certifique-se de que a máquina está Ligada, pressione e mantenha ao mesmo tempo os botões Ristretto e Lungo durante pelo menos 6 segundos.



- 3 **Los botones de café Ristretto y Lungo parpadearán** para confirmación. Seguidamente, cierre el deslizador para iniciar el procedimiento. Si ya estuviera cerrado el deslizador, el proceso de vaciado comenzaría automáticamente. Cuando termine el procedimiento, limpie la bandeja antigoteo y el soporte para tazas. La máquina cambia automáticamente a modo de apagado cuando está vacía.

Os botões de café Ristretto e Lungo piscarão para confirmação. Em seguida, feche o slider da máquina para iniciar o procedimento. Se o slider da máquina já estiver fechado, o processo de esvaziamento começa automaticamente. Quando o procedimento estiver terminado, limpe o tabuleiro de gotejamento e o suporte da chávena. Quando vazia, a máquina volta ao modo Desligado automaticamente.

Limpeza / Limpeza



Para garantizar unas condiciones higiénicas, se recomienda vaciar y limpiar el contenedor de cápsulas usadas todos los días.
Para garantir condições de higiene, recomenda-se vivamente o esvaziamento e limpeza diários do recipiente de cápsulas usadas.

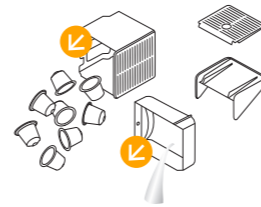

- 1 **Vacíe la bandeja antigoteo** y el contenedor de cápsulas usadas todos los días. Retire la bandeja y el depósito de agua y límpielos con un detergente y agua caliente o templada.

Esvazie o tabuleiro de gotejamento e o recipiente de cápsulas usadas diariamente. Remova também a grelha e o depósito da água, limpe com detergente sem odor e enxague água quente/morna.

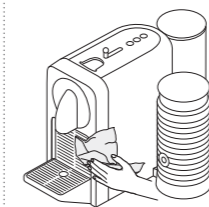

- 2 **Seque** todas las piezas del depósito de agua con un trapo húmedo limpio y vuelva a montar todas las piezas. Limpie la salida de café y el interior de la máquina con regularidad utilizando un paño húmedo.

Seque todas peças do depósito da água com uma toalha, papel e volte a montar todas as peças. Limpe regularmente a saída de extração de café e o interior da máquina com um pano húmido.

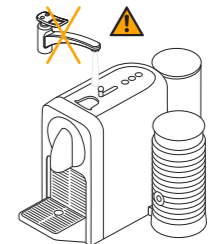

- 3 **Nunca sumerja** la máquina total ni parcialmente en agua u otro líquido.

Nunca mergulhe o aparelho ou parte dele na água ou qualquer outro líquido.

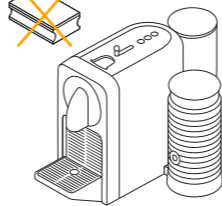

- 4 **No utilice** ningún disolvente, estropajo o detergente en crema fuerte o abrasivo. No ponga la máquina en el lavavajillas.
Não use nenhum solvente, esponja ou creme de limpeza forte ou abrasivo. Não coloque na máquina de lavar louça.



i Duración aproximada: 15 minutos.
Duração aproximada de 15 minutos.

! Lea las instrucciones de seguridad incluidas en el paquete de descalcificación y consulte la tabla de frecuencia de uso. La solución descalcificadora puede ser nociva. Evite el contacto con los ojos, la piel y superficies. Nunca use ningún producto que no sea el kit descalcificador de *Nespresso* disponible en el Club *Nespresso* para evitar daños en la máquina. En la tabla siguiente se indica la frecuencia de descalcificación necesaria para el óptimo rendimiento de la máquina, en función de la dureza del agua. Si tiene alguna otra pregunta en relación con la descalcificación, póngase en contacto con el Club *Nespresso*.

Leia as precauções de segurança no pacote do descalcificação e consulte a tabela para a frequência de utilização. A solução de descalcificação pode ser prejudicial. Evite o contacto com os olhos, a pele e as superfícies. Nunca utilize qualquer outro produto além do kit de descalcificação *Nespresso* disponível no Clube *Nespresso* para evitar danos na sua máquina. A tabela abaixo indica a frequência de descalcificação necessária para obter o melhor desempenho da sua máquina, com base na dureza da água. Para qualquer dúvida adicional que possa ter em relação à descalcificação, por favor contacte o Clube *Nespresso*.

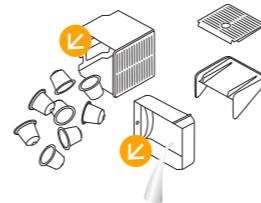

1 Vacíe la bandeja antigoteo y el contenedor de cápsulas usadas.

Esvazie o tabuleiro de gotejamento e o recipiente de cápsulas usadas.

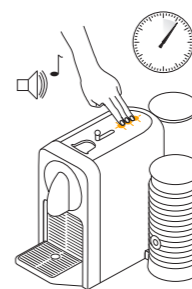

2 Para iniciar el modo de descalcificación, compruebe que la máquina está encendida, mantenga pulsados los tres botones de café durante 6 segundos hasta que oiga un pitido de confirmación. Los tres botones comenzarán a parpadear (parpadearán hasta que salga de este modo).

Para entrar no modo do descalcificação, certifique-se de que a máquina está LIGADA, pressione e mantenha os 3 botões do café durante 6 segundos até à confirmação com um sinal acústico. Os 3 botões começarão piscar (os botões piscarão até à saída deste modo).

i Información: La luz de mantenimiento está encendida durante el proceso de descalcificación
Informação: A luz de manutenção está Ligada durante o processo de descalcificação.



3 Llene el depósito de agua con una unidad de líquido descalcificador de *Nespresso* y añada 0,5 l / 17 oz de agua.

Encha o depósito de água com 1 unidade de líquido de descalcificação *Nespresso* e adicione 0,5 L / 17 oz de água

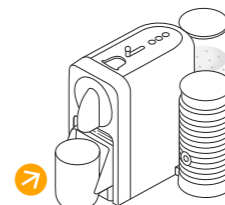

4 Coloque un contenedor (volumen mínimo: 0,8 l / 27 oz) debajo de la salida de café.

Coloque um recipiente (volume mínimo: 0,8 L / 27 oz), sob a saída de extração de café.



5 Compruebe que el deslizador está cerrado y pulse cualquier botón de café para comenzar el ciclo de descalcificación. La bomba se pondrá en marcha. La máquina se detendrá automáticamente cuando el depósito de agua esté vacío.

Certifique-se de que o slider da máquina está fechado e pressione qualquer botão de café para começar o ciclo de descalcificação, a bomba irá funcionar. A máquina parará automaticamente quando o depósito de água estiver vazio.



Descalcificación / Descalcificação

6 Vuelva a llenar el depósito de agua con agua potable.

Encha novamente o depósito de água com o agente de descalcificação usado (já passado na máquina), recolhido no recipiente.

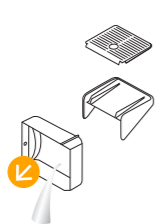

7 Vaciar la bandeja antigoteo.

Esvazie o tabuleiro de gotejamento.



8 Pulse cualquier botón para comenzar la descalcificación una segunda vez. La máquina se detendrá automáticamente cuando el depósito de agua esté vacío. Vacíe y enjuague meticulosamente el depósito de agua, la bandeja antigoteo y el soporte para tazas para evitar que queden residuos.

Pressione qualquer botão para começar a descalcificação uma segunda vez. A máquina parará automaticamente quando o depósito de água estiver vazio. Esvazie e lave o depósito de água, o tabuleiro de gotejamento e o suporte de chávenas cuidadosamente para evitar qualquer resíduo.

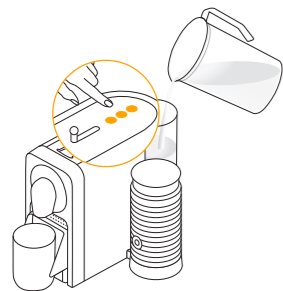

9 Vuelva a llenar el depósito de agua con agua potable. Pulse cualquier botón para comenzar a enjuagar la máquina. La bomba se pondrá en marcha. La máquina se detendrá automáticamente cuando el depósito de agua esté vacío. Repita este proceso dos veces.

Encha novamente o depósito de água com água potável. Pressione qualquer botão para iniciar a lavagem da máquina, a bomba irá funcionar. A máquina parará automaticamente quando o depósito de água estiver vazio. Repita isso duas vezes.

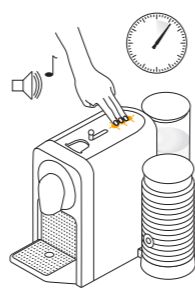

10 Para salir del modo de descalcificación, mantenga pulsados los tres botones durante 6 segundos hasta que oiga un pitido de confirmación. La máquina está preparada para ser utilizada.

Para sair do modo de descalcificação, pressione e mantenha os 3 botões durante 6 segundos até à confirmação com um sinal acústico. A máquina está agora pronta para utilização.

Dureza del agua:*/Dureza da água:*

App.	fH	dH	Descalcificar después:*/Descalcificação após:*	CaCO ₃	☕ (40 ml)
	Nivel 0	<5	<3	< 50 mg/l	4000
	Nivel 1	>7	>4	> 70 mg/l	3000
	Nivel 2	>13	>7	> 130 mg/l	2000
	Nivel 3	>25	>14	> 250 mg/l	1500
	Nivel 4	>38	>21	> 380 mg/l	1000

fH Grado francés
Grau francês

dH Grado alemán
Grau alemão

CaCO₃ Carbonato cálcico
Carbonato de Cálcio

*En la aplicación, se puede ajustar la dureza del agua en cualquier momento desde "Estado del agua".
*Na Aplicação, a dureza da água pode ser ajustada em qualquer momento, em «Estado da água».

Resolución de problemas

i En la aplicación y en www.nespresso.com hay vídeos disponibles. Vaya a la sección "Servicios".

No se ha podido completar la sincronización.	- Compruebe que la opción de <i>Bluetooth</i> ® está activa en el smartphone o en la tablet. - Compruebe la compatibilidad de su smartphone o tablet con la máquina (véase la página 58). (véase la página 64).	- Compruebe que el smartphone o la tablet están situados cerca de la máquina durante el proceso de sincronización. - Asegúrese de que no enciende ningún aparato microondas cerca de la máquina durante el proceso de sincronización.
Si desea cancelar la sincronización de la máquina a través de la aplicación:	- En la aplicación, vaya a "Nombre", haga clic en "Estado de la máquina" y, seguidamente, en "Cancelar sincronización". - Haga clic en "Cancelar sincronización del dispositivo" para confirmar la cancelación.	- Nota: Si cancela la sincronización a esta máquina de nuevo, todas las configuraciones y especificaciones se perderán y se restablecerá la máquina con los valores de fábrica.
Si desea cancelar la sincronización de la máquina desde la propia máquina:	- Pulse simultáneamente los botones Ristretto y Espresso y desenchufe la máquina de la red	- Nota: esta acción desactiva la función <i>Bluetooth</i> ® de la máquina.
Si desea volver a activar la función <i>Bluetooth</i>® en la máquina desde la propia máquina:	- Restablezca los valores de fábrica. Véase la sección "Restablecer los valores de fábrica".	
No se iluminan los botones de café	- La máquina se desactiva automáticamente. Consulte la sección "Concepto de ahorro de energía".	- Compruebe la alimentación: enchufe, tensión, fusibles.
No sale café, no sale agua o hay anomalías en el vertido de café.	- Compruebe si el depósito de agua está correctamente colocado. Si está vacío, llénelo con agua potable. - Si fuera necesario, inicie la descalcificación.	
El café no está lo suficientemente caliente.	- Precaliente la taza.	- Si fuera necesario, descalcifique la máquina.
El deslizador no se cierra completamente o la máquina no comienza la elaboración del café.	- Vacíe el contenedor de cápsulas.	- Compruebe si hay alguna cápsula atascada dentro de la máquina. (Nota: no meta el dedo en la máquina)
Fugas (agua debajo de la máquina).	- Vacíe la bandeja antigoteo si está llena.	- Si el problema persiste, llame al Club <i>Nespresso</i> .
La luz de mantenimiento está encendida.	- Vacíe el contenedor de cápsulas usadas y compruebe que no haya ninguna cápsula atascada. - Compruebe el depósito del agua. Si está vacío, llénelo con agua potable y prepare un café.	- Si el problema persiste, llame al Club <i>Nespresso</i> .
La luz <i>Nespresso</i> está encendida.	- Indica que no quedan cápsulas. Puede pedir cápsulas a través de la aplicación o en la página web de <i>Nespresso</i> .	
Los tres botones de café parpadean rápidamente.	- Para salir del modo de descalcificación, mantenga pulsados los tres botones durante 6 segundos hasta que oiga un pitido de confirmación.	- Si el problema persiste, llame al Club <i>Nespresso</i> o consulte más información en la aplicación."
El flujo de agua o de café no se detiene ni pulsando los botones de café.	- Mueva suavemente el deslizador hacia la parte trasera de la máquina para detener el flujo.	
No sale café, el agua va directamente a la bandeja antigoteo (aunque haya una cápsula insertada).	- Tire del deslizador para comprobar que está cerrado.	- Si el problema persiste, llame al Club <i>Nespresso</i> .
La máquina se apaga.	- Para ahorrar energía, la máquina se apaga después de 9 minutos sin usar. - Consulte la sección "Concepto de ahorro de energía".	- Pulse uno de los tres botones de café para encender la máquina o abra el deslizador.

i Os vídeos estão disponíveis na Aplicação e em www.nespresso.com - Vá para a secção «serviços».

O emparelhamento não foi bem-sucedido.	- Verifique se o <i>Bluetooth</i> no smartphone ou tablet está ativado. - Verifique a compatibilidade do seu smartphone ou tablet com a máquina (veja a página 64).	- Certifique-se de que o smartphone ou tablet está colocado ao lado da máquina durante o emparelhamento. - Certifique-se de não ligar qualquer micro-ondas perto da máquina durante o emparelhamento.
Se quiser desemparelhar a sua máquina, através da Aplicação:	- Vá ao «Nome» da Aplicação, clique em «Estado da máquina» e, em seguida, clique em «Desemparelhar esta máquina». - Clique em «Desemparelhar este dispositivo» para confirmar o desemparelhamento.	- Nota: Em caso de desemparelhamento desta máquina novamente, todas as configurações e especificações serão perdidas e as predefinições de origem serão repostas na máquina.
Se quiser desemparelhar a sua máquina, através da máquina:	- Pressione simultaneamente os botões Ristretto e Espresso e retire a ficha da tomada.	- Nota: esta ação desativará a função de <i>Bluetooth®</i> da máquina.
Se quiser reativar o <i>Bluetooth®</i> na sua máquina, através da máquina:	- Por favor, reponha as predefinições de origem. Ver o parágrafo «Repór as Predefinições de Origem».	
Nenhuma luz nos botões de café.	- A máquina Desliga-se automaticamente. Ver o parágrafo «Conceito de Poupança de Energia».	- Verifique os elementos elétricos: a ficha, a tensão, o fusível.
Nenhum café, nenhuma água, fluxo de café anormal.	- Verifique se o depósito de água está posicionado corretamente, se estiver vazio, encha com água potável.	- Descalcifique, se necessário.
O café não fica suficientemente quente.	- Pré-aqueça a chávena.	- Caso seja necessário, descalcifique a máquina.
O slider da máquina não fecha completamente ou a máquina não começa a preparação.	- Esvazie o recipiente de cápsulas usadas.	- Verifique se não está alguma cápsula bloqueada dentro da máquina. (Nota: não coloque o dedo dentro da máquina).
Fuga (água por baixo da máquina).	- Esvazie o tabuleiro de gotejamento se estiver cheio.	- Se o problema persistir, contacte o Clube <i>Nespresso</i> .
A luz de manutenção está Ligada.	- Esvazie o recipiente de cápsulas usadas e verifique se não existem cápsulas bloqueadas.	- Verifique o depósito de água. Se estiver vazio, encha com água potável e prepare um café. - Se o problema persistir, contacte o Clube <i>Nespresso</i> .
A luz <i>Nespresso</i> está Ligada.	- Isso significa que o stock de cápsulas está vazio. Pode encomendar cápsulas através da Aplicação ou do sítio web da <i>Nespresso</i> .	
3 botões de café piscam rapidamente.	- Para sair do modo de descalcificação, pressione e mantenha os 3 botões durante 6 segundos até à confirmação com um sinal acústico.	- Se o problema persistir, contacte o Clube <i>Nespresso</i> , ou procure mais informações na Aplicação.
O fluxo de água ou de café não para mesmo pressionando qualquer botão de café.	- Mova suavemente o slider da máquina para a parte traseira da máquina para parar o fluxo.	
Nenhum fluxo de café, a água vai diretamente para o tabuleiro de gotejamento (apesar da cápsula inserida).	- Puxe o slider da máquina para garantir que está fechado.	- Se o problema persistir, contacte o Clube <i>Nespresso</i> .
A máquina volta ao modo Desligado.	- Para poupar energia, a máquina irá voltar ao modo Desligado após 9 minutos de não utilização. - Ver o parágrafo «Conceito de Poupança de Energia».	- Pressione um dos botões de café para ativar o «modo Ligado» ou abra o slider da máquina.

Resolución de problemas relacionados con la preparación de espuma de leche / Resolução de Problemas na preparação de espuma de leite

El Aeroccino no se enciende.	- Asegúrese de que la jarra está correctamente colocada sobre una base limpia y de que el batidor está acoplado correctamente a la base.	
La calidad de la espuma de leche no tiene el nivel habitual.	- Asegúrese de que utiliza leche entera o semidesnatada a la temperatura del frigorífico (entre 4 y 6 °C). Para obtener un mejor resultado, la leche debe estar recién abierta.	- Asegúrese de que utiliza el batidor adecuado y de que la jarra está limpia.
El botón rojo parpadea.	- a) El aparato está demasiado caliente. Enjuáguelo con agua fría.	b) El batidor no está colocado. c) No ha echado suficiente leche. Llene la jarra de leche hasta uno de los dos indicadores de nivel "máx".
La leche se desborda.	- Asegúrese de que utiliza el batidor adecuado. - Compruebe el indicador de nivel correspondiente.	
O Aeroccino não funciona.	- Certifique-se de que posiciona o jarro corretamente numa base limpa. Certifique-se de que junta corretamente o batedor ao jarro.	
A qualidade da espuma de leite não está ao nível habitual.	- Certifique-se de que utiliza leite gordo ou meio-gordo à temperatura de refrigeração (cerca de 4-6 °C). Para um melhor resultado, o leite deve ser acabado de abrir.	- Certifique-se de que utiliza o batedor adequado e de que o jarro está limpo
Botão vermelho a piscar.	- a) O aparelho está demasiado quente. Lave-o em água fria	b) Falta o batedor c) Não tem leite suficiente. Encha o espumador de leite até um dos dois níveis «máximos».
Excesso de leite.	- Certifique-se de que utiliza o batedor adequado. - Verifique o nível do indicador correspondente.	

ES Póngase en contacto con el Club Nespresso /
PT Contacte o Clube Nespresso

Es probable que no hayamos previsto todos los usos del aparato. Por ello, si necesita alguna otra información, si se le presenta algún problema o, sencillamente, si necesita ayuda, llame al Club Nespresso o a su representante autorizado de Nespresso.

Los datos de contacto del Club Nespresso o de su representante autorizado de Nespresso se pueden encontrar en la carpeta Bienvenido a Nespresso, en la caja de la máquina o en nespresso.com

Como podemos não ter previsto todas as utilizações do seu aparelho, se necessitar de qualquer informação adicional, em caso de problemas ou simplesmente para procurar conselhos, contacte o Clube Nespresso ou o seu representante autorizado Nespresso.

As informações de contacto para o Clube Nespresso ou para o seu representante autorizado Nespresso podem ser encontradas na pasta «Bem-vindo à Nespresso» na caixa da sua máquina ou em nespresso.com

The Positive Cup: nuestra visión de la sostenibilidad /
The Positive Cup: a nossa abordagem de sustentabilidade

En Nespresso, creemos que cada taza de café no solo puede proporcionar un momento de placer sino, también, restaurar, reponer y revivir recursos ambientales y comunidades. En nuestra compañía, la sostenibilidad es nuestra forma de hacer negocios y se encuentra en el corazón de todo lo que hacemos.

A través de la estrategia de sostenibilidad *The Positive Cup*, nos hemos propuesto alcanzar nuestro objetivo para 2020 de hacer de cada taza Nespresso "a positive cup", es decir, una taza positiva. Para alcanzar esta meta, Nespresso ha asumido compromisos muy ambiciosos:

Café: 100% del café de origen sostenible
Cápsulas: 100% del aluminio tratado de forma sostenible
Clima: plena compensación de la huella de carbono

Si desea más información, consulte www.nespresso.com/positive

Na Nespresso, acreditamos que cada chávena de café não só pode proporcionar um momento de prazer, mas também restaurar, reabastecer e recuperar recursos e comunidades ambientais. Enquanto empresa, a sustentabilidade é a nossa maneira de fazer negócios e está no centro de tudo o que fazemos.

Através da nossa estratégia de sustentabilidade *The Positive Cup*, visamos alcançar o nosso objetivo para 2020 de transformar cada chávena de Nespresso numa chávena positiva. Para realizar esta visão, a Nespresso estabeleceu compromissos ambiciosos:»

Café: 100% de café de origem sustentável
Cápsulas: 100% de alumínio gerido de forma sustentável
Clima: 100% de compensação de carbono

Pode obter mais informações www.nespresso.com/positive

Residuos y protección del medio ambiente /
Eliminação e Proteção Ambiental

Este aparato cumple con la Directiva de 2012/19/CE de la Unión Europea. Los materiales de embalaje y el aparato contienen materiales reciclables. Su aparato contiene materiales valiosos que se pueden recuperar y reciclar. La separación del resto de materiales de desecho en diferentes instalaciones facilita el reciclaje de valiosas materias primas. Deje el aparato en un punto de recogida. Puede obtener información sobre cómo desecharlo consultando a las autoridades locales.

Este aparelho está em conformidade com a diretiva comunitária 2012/19/CE. Os materiais de embalagem e o aparelho contêm materiais recicláveis. O seu aparelho contém materiais valiosos que podem ser recuperados ou podem ser reciclados. A separação dos restantes materiais residuais por tipo facilita a reciclagem de matérias-primas valiosas. Deixe o aparelho num ponto de recolha. Pode obter informações sobre a eliminação junto das autoridades locais.

ES Garantía limitada / Garantia Limitada

PT

De'Longhi garantiza este producto contra todos los defectos de materiales y de fabricación por un periodo de dos años a partir de la fecha de compra. Durante este periodo, De'Longhi reparará o sustituirá, según su criterio, todo producto defectuoso sin cargo alguno para el propietario. Los productos de sustitución o las piezas reparadas tendrán una garantía que cubrirá el plazo restante de la garantía inicial o bien de seis meses, el periodo que sea más largo de los dos. Esta garantía limitada no se aplicará a los defectos resultantes de un accidente, un uso incorrecto, un mantenimiento defectuoso o el desgaste normal. Salvo en la medida en que esté previsto por la legislación en vigor, los términos de esta garantía limitada no excluyen, restringen ni modifican los derechos legales obligatorios relativos a la compra del producto, y les son complementarios. Si cree que su producto es defectuoso, póngase en contacto con De'Longhi para obtener la dirección a la que hay que enviar o llevar la máquina para su reparación.

A De'Longhi assegura garantia a este produto contra defeitos em materiais e de fabrico por um período de dois anos, a partir da data de compra. Durante este período, a De'Longhi repara ou substitui, ao seu critério, qualquer produto defeituoso, sem custos para o proprietário. Os produtos de substituição ou peças reparadas, estão em garantia até ao final da garantia original ou por 6 meses, prevalecendo o maior período. Esta garantia limitada não se aplica a defeitos resultantes de acidentes, uso incorreto, manutenção indevida, ou desgaste normal. Excetuando alguma medida prevista na lei em vigor, os termos desta garantia limitada não excluem, restringem, ou modificam, e são complementares aos direitos legais obrigatórios aplicáveis à venda de produtos. Se acredita que este produto é defeituoso, contacte a De'Longhi para instruções sobre como colocá-lo em reparação.

Nespresso Prodigio&Milk A Nespresso Prodigio&Milk

Gratulujeme k zakoupení Nespresso Prodigio&Milk, prvnímú Nespresso kávovaru s Bluetooth® konektivitou. Díky tomuto přístroji si připravíte pokaždé perfektní kávu, navíc s jedinečným zážitkem propojení s vaším Smartphonem nebo Tabletem. Stačí si stáhnout Nespresso aplikaci a propojit vaše mobilní zařízení s vaším Nespresso Prodigio&Milk kávovarem.

Gratulálunk Nespresso Prodigio&Milk kávéfőzőjéhez, mely az első Bluetooth® kapcsolattal rendelkező Nespresso készülék. Ez a készülék időről-időre a tökéletes kávé és kávéfőzés élményével kényezteti Önt, melyet okostelefonja vagy tabletje segítségével egészen új módon élhet át. Első lépésként szüksége lesz a Nespresso alkalmazásra mellyel kapcsolódhat Nespresso Prodigio&Milk készülékéhez.

Kompatibilitu s vaším mobilním zařízením ověříte na www.nespresso.com/Prodigio
Az ön eszköze csatlakoztathatóságának ellenőrzéséhez látogassa meg a www.nespresso.com/Prodigio oldalt

Získejte aplikaci / Töltse le az alkalmazást

- 1 Stáhněte si Nespresso aplikaci**
Pokud ji již máte, aktualizujte si aplikaci

Töltse le a Nespresso alkalmazást.
Ha már telepítve van, akkor kérjük frissítse.



- 2 Spustěte aplikaci**

Indítsa el az alkalmazást.



- 3 Klikněte na ikonu kávovaru**

Kattintson a készülék ikonra



Propojení / Párosítás

- i Pamatujte, že Bluetooth® mode musí být aktivován nejdříve na vašem smartphonu nebo tabletu.**
Kérjük, ne felejtse el előzetesen aktiválni a Bluetooth® kapcsolatot okostelefonján vagy tablettjén.

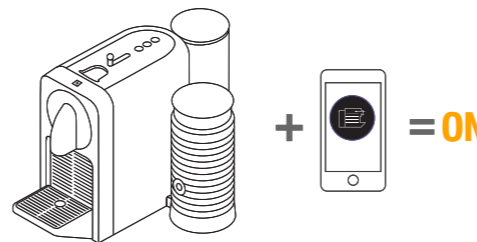

Jakmile je propojení dokončeno, Nespresso kontrolka 3krát zabliká.

Amennyiben a párosítás sikeres volt, a Nespresso logo 3-szor felvillan.

Funkce připojení / Kapcsolati Funkciók

❓ JAKÉ JSOU?

- Stav zásoby kapslí
- Plánování přípravy kávy
- Okamžitá příprava
- Oznámení o údržbě kávovaru
- Signalizace odvápnění
- A další viz aplikace

❓ MIK EZEK?

- Kapszulakészlet kezelés
- Időzített kávéfőzés
- Kávéfőzés azonnal
- Karbantartási értesítések
- Figyelmeztetés vízkömentesítésre
- És még több minden az alkalmazásban

CZ Obsah balení/
HU Csomag tartalma

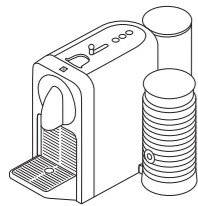

- 1 **Prodigio&Milk** kávovar
Prodigio&Milk Kávéfőző



- 2 **Set Nespresso Grands Crus kapslí**
Kapszulaválogatás Nespresso
Grand Cru őrleményekből

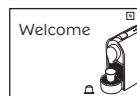

- 3 **Nespresso** Brožura s úvodními informacemi
Nespresso Bemutatózó brosúra

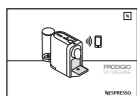

- 4 **Návod** k použití
Használati útmutató



- 5 **2 Testovací pásek tvrdosti vody**, v Návodu použití
nebo Průvodci Quickstart
2 Vízkeménység ellenőrző tesztcsík, a használati
leírásban, vagy az "Első lépések" útmutatóban

Prodigio&Milk

NÁVOD

Nespresso, je exkluzivní systém pro přípravu výjimečné kávy Espresso, den za dnem. Všechny Nespresso kávovary jsou vybaveny jedinečným extrakčním systémem, který zaručuje tlak až 19 barů. Každý parametr byl vypočítán s velkou přesností tak, aby bylo možné vyjádřit veškeré aroma každé kávy Grand Cru, dodat jí tělo a vytvořit nesrovnatelnou a bohatou cremu.

POZOR: pokud uvidíte tento symbol, přečtěte si bezpečnostní pokyny, abyste předešli možnému úrazu nebo poškození přístroje.

INFORMACE: pokud uvidíte tento symbol, vemte na vědomí doporučení pro bezpečné a správné používání vašeho přístroje.

INFORMACE: pokud uvidíte tento symbol, vemte na vědomí, že tato funkce je přístupná také přes aplikaci. Více informací najdete v aplikaci.

D75 Specifikace/ D75 Műszaki adatok

~ 220-240 V~, 50-60 Hz, 1700 W

P_{max} Tlak max 19 barů / 1.9 MPa / 19 bar / 1.9 MPa

kg ~ 4 kg / 8 lbs

L 0.8 L / 27 oz

cm 21.84 cm 25.53 cm 37.4 cm
in 8.6 in 10.53 in 14.7 in

Prodigio&Milk

HASZNÁLATI ÚTMUTATÓ

A Nespresso exkluzív rendszerével nap mint nap tökéletes eszpresszót készíthet. Minden kávé gép egy egyedülálló kivonó-rendszerrel van ellátva, mely maximum 19 bar nyomást biztosít. Minden paramétert a lehető legpontosabban számítottunk ki, hogy az összehasonlíthatatlanul sűrű és selymes krémben kibontakozhasson a Grand Cru kávéőrlemények minden aromája.

FIGYELEM: ha ezt a jelet látja, az esetleges sérülések és károk megelőzése érdekében olvassa el a biztonsági előírásokat.

INFORMÁCIÓ: ha ezt a jelet látja, a készülék biztonságos és megfelelő használatára érdekében vegye figyelembe az adott tanácsot.

INFORMÁCIÓ: ha ezt a jelet látja, akkor az adott funkciót az Alkalmazás segítségével is használhatja. Az Alkalmazás segítségével további információhoz juthat.

Obsah / Tartalom

<i>Nespresso Prodigio&Milk / Nespresso Prodigio&Milk</i>	94
Získejte aplikaci / Töltse le az alkalmazást	95
Pojojení / Párosítás	95
Funkce připojení / Kapcsolati Funkciók	95
Obsah balení / Csomag tartalma	96
<i>Prodigio&Milk / Prodigio&Milk</i>	96-97
Specifikace / Műszaki adatok	96
Bezpečnostní pokyny / Biztonsági előírások	98-104
Popis kávovaru / Készülék áttekintése	105
První použití / Első használat	106-107
Pravidelná příprava kávy / Kávéfőzés	108-109
Příprava mléčné pěny / Tejhab készítése	110
Koncept úspory energie / Energiatakarékos üzemmód	111
Programování objemu vody / Vízmennyiség programozása	111
Obnovení továrního nastavení / Gyári értékek visszaállítása	112
Vypuštění systému / Készülék víztelenítése	112
Čištění / Tisztítás	113
Odvápnění / Vízkőmentesítés	114-116
Odstranění závad / Hibaelhárítás	117-118
Odstranění závad týkajících se přípravy mléčné pěny / Tejhabosító hibaelhárítás	119
Kontaktujte Nespresso Club / Lépjön kapcsolatba a Nespresso Club-bal	120
The Positive Cup: náš přístup k udržitelnosti / The Positive Cup: Utunk a fenntarthatósághoz	120
Likvidace odpadu a ochrana životního prostředí / Megsemmisítés és Környezetvédelem	121
Záruční podmínky / Korlátozott Garancia	122



⚠ POZOR: bezpečnostní pokyny jsou součástí přístroje. Pozorně si je přečtěte před prvním použitím vašeho nového přístroje. Uchovávejte je na místě, kde budou kdykoli k dispozici.

⚠ POZOR: pokud uvidíte tento symbol, přečtěte si bezpečnostní pokyny, abyste předešli možnému úrazu nebo poškození přístroje.

ℹ INFORMACE: pokud uvidíte tento symbol, vemte na vědomí doporučení pro bezpečné a správné používání vašeho přístroje.

- Přístroj je určen pro přípravu nápojů v souladu s těmito

pokyny.

- Nepoužívejte přístroj k jinému, než danému účelu.
- Přístroj byl navržen pro použití v interiéru, pouze za standardních teplotních podmínek.
- Chraňte přístroj před přímým slunečním svitem, vlhkostí a delším působením vody.
- Jedná se o domácí spotřebič. Není určen pro použití: v zaměstnaneckých kuchyních obchodů, kancelářích a jiných pracovištích; klienty v hotelech, motelech a ostatních ubytovacích zařízeních.
- Děti ve věku od 8 let mohou přístroj používat jen pod dohledem nebo byly-li seznámeny s bezpečnostními pokyny a jsou si plně vědomy rizika s manipulací souvisejícím. Čištění a údržbu

nesmí provádět děti bez dozoru.

- Zajistěte, aby byl přístroj i přívodní kabel mimo dosah dětí mladších 8 let.
- Osoby se sníženými fyzickými, smyslovými či duševními schopnostmi nebo s nedostatkem znalostí a zkušeností mohou přístroj používat jen pod dohledem nebo byly-li seznámeny s bezpečnostními pokyny a jsou si vědomy rizika s manipulací souvisejícím.
- Dohlédněte na děti, aby si s přístrojem nehrály.
- Výrobce nepřebírá žádnou odpovědnost a záruka se nevztahuje na: komerční využití přístroje, nevhodné zacházení či použití, škody způsobené používáním k jiným účelům, nesprávnou činností,

neprofesionálními opravami nebo nedodržením bezpečnostních pokynů.

Ochrana před úrazem elektrickým proudem a proti požáru.

- V případě nebezpečí: ihned vytáhněte zástrčku ze zásuvky.
- Přístroj připojujte pouze do vhodných, snadno dostupných a uzemněných elektrických zásuvek. Ujistěte se, že napětí elektrického zdroje je stejné jako napětí uvedené na štítku přístroje. Nesprávné připojení vede k zániku záruky.
- Aeroccino při čištění nedávejte do myčky nádobí ani neponožte do vody, nenamáčejte jeho spodní část, kde se nachází konektor pro

připojení. Vnitřek Aeroccina vyčistěte vhodným čisticím prostředkem a opláchněte teplou/horkou vodou.

- Vysušte celé Aeroccino čistou utěrkou, látkovou nebo papírovou, a složte všechny části.
- Spodní část Aeroccina pečlivě vysušte, než jej připojíte na základnu.

Přístroj může být zapojen do sítě až po kompletní instalaci.

- Netahejte kabel přes ostré hrany, přisvorkujte jej nebo nechte volně viset.
- Ujistěte se, že kabel není vystaven nadměrnému žáru ani vlhkosti.
- Pokud je kabel poškozen, musí být, z důvodu bezpečnosti, vyměněn výrobcem, jeho servisem

nebo jinou kvalifikovanou osobou.

- Pokud je kabel poškozen, přístroj nepoužívejte. obraťte se na Nespresso Club nebo autorizovaného zástupce Nespresso.
- Je-li nutné použít prodlužovací kabel, používejte pouze uzemněný kabel s vodičem o průměru alespoň 1,5 mm a odpovídajícího příkonu.
- Abyste předešli nebezpečí, nikdy neumísťujte přístroj na/k horkým plochám, jako jsou radiátory, trouby, plynové hořáky apod.
- Přístroj postavte na vodorovný, stabilní a rovný povrch. Povrch musí být odolný vůči teplotě a tekutinám, jako jsou káva, voda, odvápnovací prostředek apod.

- Odpojte přístroj ze sítě, pokud jej nebudete delší dobu používat. Odpojte přístroj vytažením zástrčky, nikoli tahem za kabel, mohlo by dojít k poškození kabelu.
- Před čištěním a servisem přístroje jej odpojte od elektrického proudu a nechte vychladnout.
- Nikdy nesahejte na kabel mokřima rukama.
- Nikdy neponožte přístroj či jeho části do vody ani jiné tekutiny.
- Nikdy nevkládejte přístroj či jeho části do myčky nádobí.
- Elektrický proud je v kombinaci s vodou nebezpečný a může vést ke smrtelnému úrazu.
- Přístroj nerozebírejte. Je pod napětím!
- Do otvorů přístroje nevkládejte žádné předměty.

V opačném případě může dojít k požáru či úrazu elektrickým proudem!

- Pro kvalitnější mléčnou pěnu používejte vychlazené mléko.
- Používejte trvanlivé mléko (nebo alespoň čerstvé pasterované).
- Vyčistěte Aeroccino po každém použití. Použijte vhodný čisticí prostředek a opláchněte teplou/horkou vodou. Sundejte těsnění z víčka a vyjměte vrtulku.
- Části, které lze mýt v myčce nádobí, umyjte v myčce nádobí. Případně použijte měkký hadřík.

Ochrana před úrazem během provozu přístroje.

- Nikdy nenechávejte přístroj během provozu bez dozoru.
- Nepoužívejte přístroj, pokud je poškozený nebo nepracuje

správně. Okamžitě vytáhněte zástrčku ze zásuvky.

Kontaktujte *Nespresso* Club nebo autorizovaného zástupce *Nespresso* pro opravy, servisní zásahy nebo úpravy přístroje.

- Poškozený přístroj může způsobit úraz elektrickým proudem, popálení a požár.
- Vždy zcela uzavřete posuvná dvířka přístroje a nikdy je neotevírejte za chodu přístroje. Hrozí nebezpečí opaření.
- Nikdy nesahejte pod výpusť kávy, hrozí nebezpečí opaření.
- Nikdy nesahejte do prostoru pro vkládání a odstraňování kapslí. Nebezpečí úrazu!
- Při neproražení kapsle čepelemi může dojít k protékání vody okolo kapsle a poškození přístroje.
- Nikdy nepoužívejte

poškozenou či zdeformovanou kapsli. Pokud je kapsle zablokována v prostoru pro kapsle, vypněte přístroj a odpojte jej z elektrického proudu. Kontaktujte *Nespresso* Club nebo autorizovaného zástupce *Nespresso*.

- Naplňte nádobu na vodu čerstvou pitnou vodou.
- Vyprázdněte nádobu na vodu, pokud nebudete přístroj delší dobu používat.
- Vyměňte vodu v nádobě na vodu, pokud jste přístroj nepoužívali během víkendů či jiného delšího časového úseku.
- Nepoužívejte přístroj bez odkapávací nádoby a mřížky, abyste předešli riziku vylití či vystříknutí tekutiny na okolní plochy.
- Nepoužívejte žádný agresivní

čisticí prostředek. Povrch přístroje otírejte vlhkým hadříkem a jemným čisticím prostředkem.

- K čištění kávovaru používejte pouze čisté vhodné pomůcky.
- Při vybalování přístroje odstraňte plastovou fólii z odkapávací mřížky a vyhoďte ji.
- Tento přístroj je navržen pro *Nespresso* kávové kapsle, které jsou dostupné výhradně v *Nespresso* Clubu a *Nespresso* Boutiques.
- Všechny *Nespresso* přístroje procházejí přísnými kontrolními testy. Testy kvality se v praxi provádějí na náhodně vybraných kávovarech, proto mohou být patrné stopy předchozího použití.
- *Nespresso* si vyhrazuje právo na změnu návodu k použití

bez předchozího upozornění.

- Tento přístroj obsahuje magnety.

Odvápnění

- *Nespresso* odvápnovací prostředek, je-li používán správně, pomáhá zajistit řádné fungování vašeho přístroje po dobu jeho životnosti a zajistí dokonalý požitek z kávy, den za dnem.
- Kávovary a kávovary s mléčným řešením odvápnujte podle doporučení v Návodu k použití nebo podle signalizace.

USCHOVEJTE TENTO NÁVOD

Předějte jej dalšímu uživateli.

Tento návod k použití je k dispozici také v PDF verzi na nespresso.com



⚠ FIGYELEM: a biztonsági előírások a készülék részét képezik. Olvassa el figyelmesen az első használat előtt. Tartsa a készülék mellett, vagy olyan helyen ahol később is megtalálja.

⚠ FIGYELMEZTETÉS: ha ezt a jelet látja, az esetleges sérülések és károk megelőzése érdekében olvassa el a biztonsági előírásokat.

ℹ INFORMÁCIÓ: ha ezt a jelet látja, a készülék biztonságos és megfelelő használata érdekében vegye figyelembe az adott tanácsot.

- A készülék az útmutatóban

található előírásoknak megfelelően italok készítésére való.

- A készüléket kizárólag rendeltetésének megfelelően használja.
- A készüléket beltéri, nem szélsőséges hőmérsékleti viszonyok melletti használatra tervezték.
- Ügyeljen arra, hogy a készüléket ne érje közvetlen napsugárzás, illetve ne tartsa nedves vagy párás környezetben.
- A készülék kizárólag háztartási felhasználásra szolgál. A készüléket használata nem javasolt az alábbi helyeken: üzletekben kialakított dolgozói konyhákban, irodákban és egyéb munkahelyeken, hotel- és motelvendégek.
- A készüléket 8 év feletti

gyermekek csak felügyelettel használhatják, és ha a biztonságos használatról illetve a használatlalt kapcsolatos veszélyekről tájékoztatást kaptak. A tisztítást és karbantartást gyermekek ne végezzék, kivéve ha idősebbek 8 évesnél, és egy felnőtt felügyeli őket.

- A készüléket és a kábelét tartsa távol a 8 év alatti gyermekektől.
- A készüléket korlátozott fizikai, érzékszervi vagy szellemi képességekkel rendelkező, vagy kevés tapasztalattal és szakismerettel rendelkező személyek csak felügyelettel használhatják, vagy ha a biztonságos használatról illetve a használatlalt kapcsolatos veszélyekről

tájékoztatást kaptak.

- Gyermekek ne játszanak a készülékkel.
- A gyártó nem vállal felelősséget a készülék kereskedelmi vagy nem megfelelő használatáért, az előírtaktól eltérő célú használatból következő károkért, hibás működtetésért, nem szakszerű javításért, illetve az utasítások be nem tartásáért, és ezekben az esetekben a garancia sem érvényes.

Kerülje az áramütést és tüzet okozó helyzeteket.

- Kerülje az áramütést és tüzet okozó helyzeteket.
- A készüléket csak megfelelő, könnyen elérhető, földelt elektromos hálózati csatlakozóhoz csatlakoztassa. Győződjön meg arról,

hogy a hálózati feszültség megegyezik a készülék adattábláján feltüntetett feszültségértékkel. Nem megfelelő csatlakozás használata érvényteleníti a garanciát.

- Ne tisztítsa az Aeroccinot mosogatógépben és ne merítse vízbe. Óvja a készülék alját és az elektromos csatlakozót a nedvességtől. Az Aeroccino belsejét mosogatószerszettel tisztítsa és öblítse át melegvízzel.
- Szárítsa meg az Aeroccinot egy tiszta és száraz ruhával, vagy papírtörülővel és szerelje össze az alkatrészeket.
- Amennyiben az Aeroccino alján található csatlakozó nedves, akkor szárítsa meg mielőtt visszahelyezi a talapatára.

A készüléket csak a telepítést követően csatlakoztassa.

- Ne vezesse át a kábelt éles felületeken, ne szorítsa össze és ne hagyja lelógni.
- Védje a kábelt hőhatástól és nedvességtől.
- A sérült tápkábelt kizárólag a gyártó, annak szervizpartnere, vagy hasonló képesítésű szakember cserélheti ki, a veszélyek elkerülése végett.
- Ha a kábel sérült, ne üzemeltesse a készüléket. A készüléket juttassa vissza a *Nespresso Club* címére vagy a *Nespresso* hivatalos képviselőjéhez.
- Ha szükség van hosszabbítókábelre, kizárólag legalább 1,5 mm² keresztmetszetű vagy a bemeneti áramnak

megfelelő földelt vezetőkábelt használjon.

- A veszélyes sérülések elkerülése érdekében soha ne helyezze a készüléket forró felületre vagy annak közelébe, például radiátor, főzőlap, sütő, gázégő vagy hasonló eszközök és nyílt láng közelébe.
- A készüléket mindig vízszintes, szilárd és sima felületre tegye. A felületnek ellenállónak kell lennie a hővel és folyadékokkal – vízzel, kávéval, vízkőoldóval és hasonlókkal – szemben.
- Ha hosszabb ideig nem használja a készüléket, húzza ki a tápkábelt a hálózathoz. Ilyenkor mindig a konnektordugót fogja, és soha ne a kábelt húzza, mert a kábel megsérülhet!
- Tisztítás és javítás előtt húzza

ki a dugót a konnektorból, és hagyja kihűlni a készüléket.

- Soha ne fogja meg a kábelt nedves kézzel!
- A készüléket vagy alkatrészeit nem szabad vízbe vagy más folyadékba meríteni.
- A készüléket vagy alkatrészeit soha ne tegye mosogatógépbe.
- A vízzel érintkező elektromos részek veszélyesek, halálos áramütést okozhatnak.
- A vízzel érintkező elektromos részek veszélyesek, halálos áramütést okozhatnak.
- A készülék nyílásaiba ne dugjon semmit! Tűz és áramütés lehet a következménye!
- Használjon hűtőhideg tejet a megfelelő minőségű tejhab készítéséhez.
- Használjon pasztörözött tejet.
- Tisztítsa meg minden

használat után a készüléket. Távolítsa el a gumigyűrűt az Aeroccino tetjéről és a keverőfejet. Használjon mosogatószert majd öblítse át melegvízzel.

A készülék használatakor kerülje a lehetséges sérüléseket.

- Működtetés közben soha ne hagyja felügyelet nélkül a készüléket.
- Ne használja a készüléket, ha a készülék sérült vagy nem működik megfelelően. Azonnal húzza ki a dugót a konnektorból. Ellenőrzésre, javításra vagy beállításra a készüléket juttassa el a *Nespresso Club* címére

vagy a *Nespresso* hivatalos képviselőjéhez.

- A sérült készülék áramütést, égési sérülést és tüzet okozhat.
- A készülék működése közben mindig zárja be teljesen a csúszókapcsolót, és soha ne nyissa fel. Ilyenkor leforrázhatja magát.
- Ne tegye az ujját a kávékifolyó alá, mert leforrázhatja magát.
- Ne dugja be az ujját a kapszularokozóba vagy a kapszulatartóba. Sérülést okozhat!
- Ha a kapszulát a pengék nem fűrik át, a víz a kapszula köré folyhat, és a készülék megsérülhet.
- Soha ne használjon sérült vagy eldeformálódott kapszulát! Ha kapszula szorult a kapszularokozóba,

a további használat előtt kapcsolja ki a gépet, és húzza ki a dugót a konnektorból. Hívja a *Nespresso Club* munkatársát vagy a *Nespresso* hivatalos képviselőjét.

- Csak friss ivóvizet töltsön a víztartályba.
- Ha a készüléket huzamosabb ideig nem használja (pl. vakáció), a víztartályt ürítse ki.
- Ha a készüléket a hétvégén vagy néhány napig nem használta, cserélje ki a víztartályban lévő vizet.
- Ne használja a készüléket csepegtetőtálca és csepprács nélkül, hogy elkerülje a folyadék környező felületekre folyását.
- Ne használjon erős súroló- vagy oldószert. A készüléket nedves ruhával és kímélő tisztítószerszettel tisztítsa meg.

- A gép tisztításához csak tiszta eszközöket használjon.
- Amikor kicsomagolja a készüléket, vegye le és dobja ki a műanyag fóliát.
- A készüléket *Nespresso* kávékapszulákkal való használatra tervezték, amelyeket a *Nespresso Club*on keresztül vagy a *Nespresso* hivatalos képviselőjénél szerezhet be.
- Minden *Nespresso* készüléknek szigorú követelményeknek kell megfelelnie. A megbízhatóság ellenőrzésére szolgáló tesztek véletlenszerűen kiválasztott készülékeken, gyakorlati használat során hajtjuk végre. Néhány készüléken ezért látszódnak korábbi használatra utaló jelek.
- A *Nespresso* fenntartja a

Ⓜ Biztonsági előírások

jogot az utasítások előzetes figyelmeztetés nélkül történő megváltoztatására.

- A készülék mágneseket tartalmaz.

Vízkömentesítés

- Helyes használat esetén a Nespresso vízkömentesítő elősegíti gépe megfelelő működését a készülék élettartama alatt, és gondoskodik arról, hogy az Ön kávéja ugyanolyan tökéletes legyen, mint az első alkalommal.
- Tejhabosító nélküli, vagy azzal rendelkező készülékek vízkömentesítését külön figyelmeztetés vagy a használati útmutató segítségével végezheti el.

ŐRIZZE MEG EZT A HASZNÁLATI ÚTMUTATÓT Adja át a készülék későbbi használójának. A használati utasítás letölthető PDF formátumban a www.nespresso.com oldalról.

Popis kávovaru / Készülék áttekintése

Signalizace údržby kávovaru: prázdná nádoba na vodu, chybí kontejner na kapsle nebo kompletní, *potřeba odvápnění
Szervizlámpa: víztartály üres, használtkapszula tartó eltávolítva vagy tele, *vízkömentesítés szükséges

Dotyková tlačítka (Ristretto, Espresso, Lungo)
Funkció gombok (Ristretto, Espresso & Lungo)

Posuvná dvířka otvoru pro vložení kapsle
Csúsizókar a kapszula behelyezéséhez

*Nespresso signalizace:
stav zásoby kapslí
*Nespresso light:
kapszulakészlet kezelés

Sklopný podstavec šálku a odkapávací mřížka
Állítható csészetartó & csepprács

Výpust kávy
Kávékifolyó

Kontejner na použité kapsle a odkapávací miska
Használtkapszula tartó & csepptalca

Nádoba na vodu a víčko
Vízartály és fedő

Otočná nádoba na vodu a rameno šlehače mléka
Állítható vízartály és tejhabosító talapzat

Míchací vrtulka (pro teplé mléko)
Keverőfej meleg tejhez

Šlehačí vrtulka (pro mléčnou pěnu)
Keverőfej tejhabosításhoz

Víčko
Fedő

Těsnění
Tömítés

Aeroccino šlehač mléka
Aeroccino tejhabosító

Start/Stop tlačítko
Start/stop gombww

*K dispozici pouze u přístroje s připojením k internetu / *Kizárólag összekapcsolt gép esetén érhető el

i **Přečtěte si pozorně** bezpečnostní pokyny, abyste předešli úrazu elektrickým proudem a požáru. **Olvassa el a biztonsági előírásokat** hogy elkerülje a halálos áramütés vagy tűz veszélyét.

1 Zvolte pozici pro nádobu na vodu.

Állítsa be a víztartályt a megfelelő pozícióba.

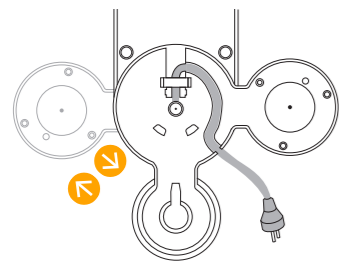

2 Vyměte Aeroccino, nádobu na vodu a kontejner na použité kapsle a vyčistěte je.

Távolítsa el az Aeroccino-t, a víztartályt és a használtkapszula tartót majd tisztítsa meg őket.

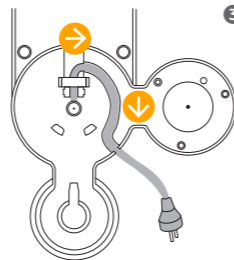

3 Konec kabelu zasuňte do pravého nebo levého otvoru, podle polohy nádoby na vodu. Ujistěte se, že kávovar stojí ve vodorovné poloze.

Helyezze a kábelt a vezetősímbé majd a víztartály helyzetétől függően válassza ki a megfelelő kivezetést a számára. Győződjön meg róla, hogy a készülék függőleges pozícióban van.

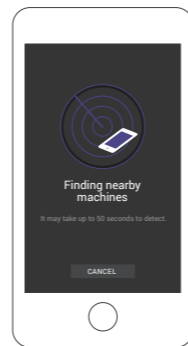

7 Pro připojení kávovaru postupujte podle instrukcí v sekci "Získejte aplikaci" a "Propojení" na straně 127. Více zařízení lze k vašemu Prodigio kávovaru připojit jen pokud využívají unikátní číslo člena Nespresso Clubu. Pro spárování dodatečných zařízení postupujte podle stejných instrukcí jako v sekci "Získejte aplikaci" a "Propojení" na straně 127.

A készülék csatlakoztatásához kövesse a "Töltse le az alkalmazást" illetve a "Párosítás" fejezetben foglaltakat a 127. ldalon. Több eszköz is csatlakoztatható az Ön Prodigio&Milk készülékéhez amennyiben minden felhasználó rendelkezik egyedi Nespresso Club számmal. Több eszköz csatlakoztatásához kövesse minden esetben a "Töltse le az alkalmazást" és a "Párosítás" fejezetben szereplő utasításokat, melyeket a 127. ldalon talál.

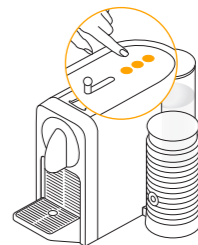

8 Zapněte kávovar stisknutím jakéhokoli dotykového tlačítka nebo otevřením posuvných dvířek. Během nahřívání, přibližně 25 sekund, tlačítka blikají. Kávovar je připraven k použití, když tlačítka svítí.

A készülék bekapcsolásához nyomja meg valamelyik gombot, vagy nyissa ki a csúszókart. A készüléken a gombok villogni kezdenek. A felfűtés körülbelül 25 másodpercig tart. Folyamatos fény: A készülék készenlétben áll.

4 Vypláchněte nádobu na vodu předtím, než ji naplníte čerstvou pitnou vodou.

Öblítse el a víztartályt mielőtt feltölti tiszta ivóvízzel.

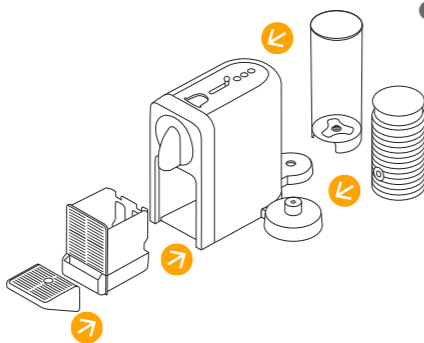
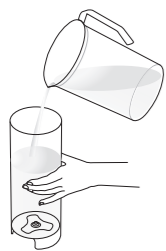

5 Nasad'te nádobu na vodu a Aeroccino, zasuňte odkapávací misku a kontejner na kapsle na správné místo. Z bezpečnostních důvodů, použijte kávovar pouze s nasazenou odkapávací miskou a kontejnerem na kapsle.

Helyezze vissza a víztartályt, a cseppeltácát és a használtkapszula tartót a készülékre. Az Ön biztonsága érdekében csak akkor használja a készüléket ha minden alkatrész a helyén van.

6 Zapojte kávovar do sítě. **Csatlakoztassa a készüléket** a hálózathoz.

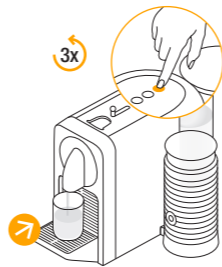
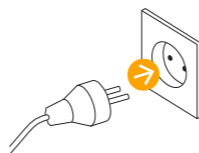

9 Před samotnou přípravou kávy kávovar propláchněte:
1. Postavte vhodnou nádobu pod výpusť kávy.
2. Zavřete posuvná dvířka a stiskněte tlačítka Lungo.
3. Opakujte třikrát.

Az első kávéfőzés előtt öblítse át a készüléket a következő módon:
1. Helyezzen egy megfelelő edényt a kávékifolyó alá.
2. Zárja be csúszókart, majd nyomja meg a lungo gombot a készülék öblítéséhez.
3. Ismétlje meg 3 alkalommal.

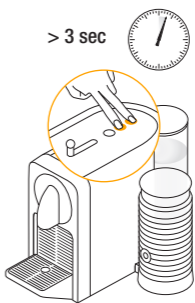

10 Před vypnutím kávovaru zkontrolujte, zda všechna 3 dotyková tlačítka svítí. Současně stiskněte a 3 sekundy podržte tlačítka Lungo a Espresso.

A készülék kikapcsolásához győződjön meg róla, hogy mindhárom gomb világít. Ezt követően egyszerre nyomja meg és tartsa lenyomva a Lungo és az Espresso gombokat 3 másodpercig.



Pravidelná příprava kávy / Kávé készítés

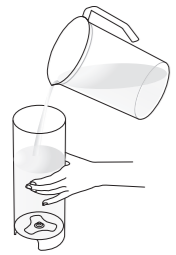

- 1** Naplňte nádobu na vodu pitnou vodou.

Töltse fel a víztartályt friss ivóvízzel.

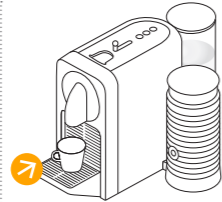

- 2** Postavte šálek pod výpust kávy.

Helyezzen egy csészét a kifolyó alá.

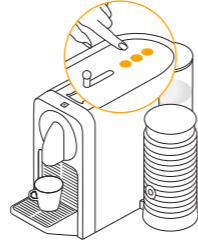

- 3** Zapněte kávovar stisknutím jakéhokoli dotykového tlačítka nebo otevřením posuvných dvířek. Během nahřívání, přibližně 25 sekund, tlačítka blikají. Kávovar je připraven k použití, když tlačítka svítí.

A készülék bekapcsolásához nyomja meg valamelyik gombot, vagy nyissa ki a csúszókart. A készüléken a gombok villogni kezdenek. A felfűtés körülbelül 25 másodpercig tart. Folyamatos fény: A készülék készenlétben áll.

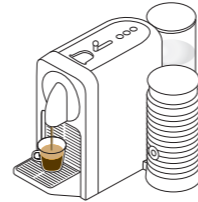

- 5** Příprava se automaticky zastaví. Kapsle bude automaticky vyhozena do kontejneru. Ruční dolévání není v tomto případě možné.

A kávéfőzés automatikusan leáll. A kapszulát a készülék automatikusan leejti a használtkapszula tartóba. Kérjük, vegye figyelembe, hogy a kézi feltöltés ebben az esetben nem lehetséges.

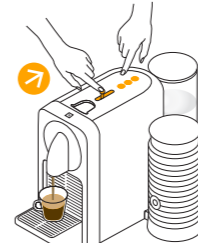

- 6** Průtok kávy zastavíte dříve opětovným stisknutím téhož tlačítka nebo posunutím posuvných dvířek směrem dozadu. Ruční dolévání není v tomto případě možné.

Amennyiben a választott program vége előtt meg szeretné állítani a kávéfőzést, akkor nyomja meg ismét a gombot vagy mozgassa a csúszókart a készülék háta felé. Kérjük, vegye figyelembe, hogy a kézi feltöltés ebben az esetben nem lehetséges.

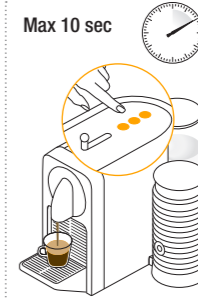

Max 10 sec

- 7** Manuálně šálek doplníte stisknutím jakéhokoli dotykového tlačítka do 10 sekund od automatického ukončení přípravy kávy.

Ha folytatni a szeretné a kávéfőzést, akkor a korábban választott program végét követő 10 másodpercen belül nyomja meg valamelyik gombot. A főzés megállítása ismételt gombnyomással lehetséges.



- 4** Otevřete posuvná dvířka, vložte kapsli a zavřete posuvná dvířka. Zvolte velikost kávy podle vámi vybrané Grand Cru:

- Ristretto (25 ml / 0.84 oz)
- Espresso (40 ml / 1.35 oz)
- Lungo (110 ml / 3.7 oz)

Tlačítka požadované velikosti kávy můžete stisknout již během nahřívání kávovaru. Zvolené dotykové tlačítko bude blikat a rozsvítí se, jakmile je kávovar připraven. Poté se spustí příprava kávy.

i Z hygienických důvodů doporučujeme nepoužívat znovu již jednou použité kapsle.

Nyissa ki a csúszókart, helyezzen be egy kapszulát majd zárja vissza. A Grand Cru kapszulának megfelelően válassza ki a mennyiséget:

- Ristretto (25 ml / 0.84 oz)
- Espresso (40 ml / 1.35 oz)
- Lungo (110 ml / 3.7 oz)

Az Őnnek megfelelő mennyiséget a felfűtési ideje alatt is kiválaszhatja a megfelelő gomb megnyomásával. A választott mennyiség gombja villogni kezd, majd a felfűtés végeztével folyamatosan világít. A kávéfőzés elindul.

i A megfelelő higiénia biztosításához, kerülje a használt kapszulák ismételt felhasználását.



- 8** Změnu vybrané velikosti kávy během přípravy provedete stisknutím tlačítka nově požadované velikosti kávy. Kávovar ihned ukončí přípravu kávy, pokud je nově požadovaná velikost kávy menší než aktuálně připravovaná.

Kávéfőzés közben új mennyiség választásához nyomja meg az annak megfelelő gombot. Ha a legutóljára választott mennyiség kevesebb mint amit a készülék már elkészített, akkor azonnal leáll.

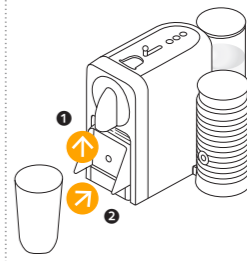

- 9** Pro umístění vysoké sklenice, sklopte podstavec šálku.

Receptes pohár használatához hajtssa fel a csészétartót.

CZ Příprava mléčné pěny / Tejhab készítése

HU

i **Používejte** Aeroccino pouze se základnou. **Az Aeroccinot csak** a saját talapzatával használja.

i **DOPORUČENÍ:** Pro optimální mléčnou pěnu použijte plnotučné nebo polotučné vychlazené mléko (o teplotě 4–6 °C). **TANÁCS:** Az optimális tejhab készítéséhez használjon félszíros vagy zsíros hűtőhideg tejet. (4-6 °C).

⚠ UPOZORNĚNÍ: Nedávejte Aeroccino do myčky nádobí. Nebezpečí úrazu elektrickým proudem a požáru! Vždy se ujistěte, že je spodní strana šlehače mléka suchá.

FIGYELMEZTETÉS: Ne tisztítsa az Aeroccinot mosogatógépben. Fennáll az áramütés és tűz veszélye. Bizonyosodjon meg róla hogy a tejhabosító alja teljesen száraz.

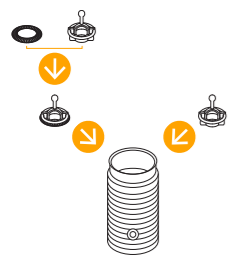

1 **Nasáďte** odpovídající vrtulku.

Csatlakoztassa a megfelelő keverőfejet.

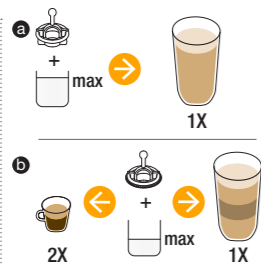

2 **Naplňte šlehač mléka** až po jednu ze dvou rysek «max»: a) Horní "max milk" ryska (230 ml) je pro přípravu teplého mléka. b) Spodní "max foam" ryska (110 ml) je pro přípravu mléčné pěny.

A tejhabosító a választott funkciónak megfelelő maximum jelölésig töltsse fel. a) A magasabb "maximum tej" (230 ml) jelölés meleg tej készítéséhez való. b) Az alacsonyabb "maximum tejhab" jelölés (110 ml) tejhab készítéséhez való.

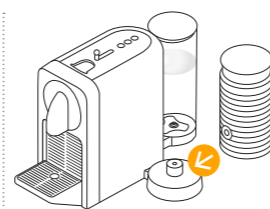

3 **Zavřete Aeroccino** víčkem a nasáďte jej na základnu.

Zárja le az Aeroccinot a fedővel és tegye a talapzatára.

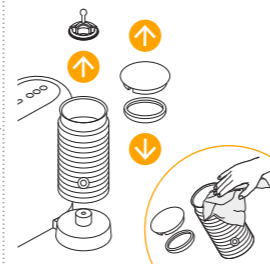

5 **Vyčistěte po každém použití.**

Používejte pouze měkký hadřík, nikdy nepoužívejte drátěnku nebo kartáč. Konvice je vodotěsná. Nevkládejte do myčky nádobí.

Tisztítsa el minden használat után.

Használjon puha ruhát a tisztításhoz és soha ne használjon kefét. A tejhabosító vízálló. Ne tegye mosogatógépbe.

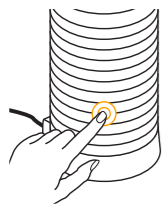

4 **Přípravu teplé** mléčné pěny nebo teplého mléka spustíte krátkým stiskem tlačítka. - **Tlačítko svítí červeně.** Příprava trvá cca 70-80 sekund.

Meleg funkció használatához nyomja meg röviden a gombot. - **A gomb pirosan világít.** A művelet körülbelül 70-80 másodpercig tart.

Přípravu studené mléčné pěny spustíte přidržением tlačítka po dobu cca 2 sekund. - **Tlačítko svítí modře.** Příprava trvá cca 60 sekund.

Hideg funkció használatához nyomja le 2 másodpercig a gombot. - **A gomb kéken világít.** A művelet körülbelül 60 másodpercig tart.

Koncept úspory energie / Energiatakarékos üzemmód

CZ

HU

< 9 min



1 **Automatické vypnutí:** kávovar se automaticky vypne po 9 min nečinnosti.

Automatikus kikapcsolás: Amennyiben a készüléket 9 percig nem használják, akkor automatikusan alacsony energiafelvételi módba kapcsol.

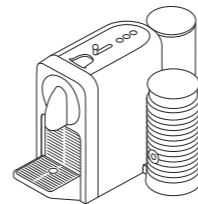

> 3 sec



2 **Změna nastavení automatického** vypnutí z 9 na 30 minut:

- Ujistěte se, že je kávovar vypnutý.
- Současně stiskněte a min 3 sekundy podržte tlačítka Lungo a Ristretto.
- Tlačítko Espresso 3krát zabliká pro potvrzení.

Změnu zpět na 9 minut provedete stejným postupem. Tlačítko Espresso zabliká jednou pro potvrzení.

Az automatikus kikapcsolás idejének megváltoztatása 9 percről 30 percre:

- Győződjön meg róla hogy a készülék kikapcsolt állapotban van.
- Nyomja meg és tartsa lenyomva a Lungo és a Ristretto gombokat legalább 3 másodpercig.
- A változtatás megerősítéseként a az Espresso gomb háromszor felvillan.

Ha szeretne visszatérni a 9 perces beállításhoz, akkor ismétlje meg a folyamatot. Az Espresso gomb egyszer felvillan.

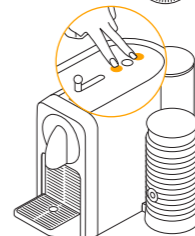

Programování objemu vody / Vízmennyiség programozása

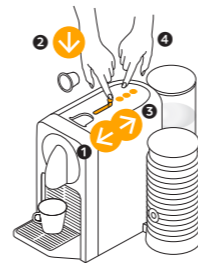

1 **Každé z dotykových tlačítek lze naprogramovat.**

Tlačítko Ristretto: od 15 do 30 ml.
Tlačítko Espresso: od 30 do 70 ml.
Tlačítko Lungo: od 70 do 130 ml.

- Ujistěte se, že je kávovar zapnutý.
- Otevřete posuvná dvířka a vložte kapsli.
 - Zavřete posuvná dvířka.
 - Stiskněte a podržte vybrané dotykové tlačítko.
 - Tlačítko pusťte jakmile dosáhnete požadovaného objemu.
 - Potvrzení je signalizováno zablikáním 3 tlačítek pro přípravu kávy.
 - Objem pro dané tlačítko je nyní nastaven.

Mindegyik gomb programozható.

Ristretto gomb: 15-30 ml / 0.5-1 oz.
Espresso gomb: 30 -70 ml / 1-2.33 oz.
Lungo gomb: 70-130 ml / 2.33-3 oz.

- Győződjön meg róla, hogy a készülék bekapcsolt állapotban van.
- Nyissa ki a csúszókart és helyezzen be egy kapszulát.
 - Zárja vissza a csúszókart.
 - Nyomja le és tartsa lenyomva a programozni kívánt gombot.
 - Amennyiben a megfelelő mennyiséget elérte, engedje fel a gombot.
 - A 3 kávégomb a megerősítésig villog.
 - Az új mennyiséget a készülék a programozott gombhoz eltárolta.



Obnovení továrního nastavení/ Gyári értékek visszaállítása

Min 5 sec



Obnovím továrního nastavení se zruší propojení, vymaže stav zásoby kapslí a signalizace odvápnění.

Ha visszaállítja a gyári értékeket, akkor a társított eszközök, a kapszulakészlet kezelés és a vízkömentesítésre való figyelmeztetés eddigi beállításai elvesznek.

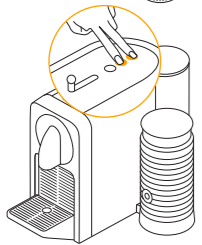

1. Tovární nastavení:

- Dotyková tlačítka Lungo, Espresso, Ristretto: 110ml, 40ml, 25ml.
- Automatické vypnutí po 9 minutách.
- Tvrdost vody: tvrdá, což odpovídá přípravě cca 1000 Espresso šáleků.

Prostřednictvím kávovaru:

1. Ujistěte se, že je kávovar vypnutý.
2. Současně stiskněte a min 5 sekund podržte tlačítka Espresso a Lungo.

Všechna tlačítka a kontrolky jednou zablikají pro potvrzení. Chcete-li zrušit propojení vašeho kávovaru, postupujte podle instrukcí v sekci "Odstranění závad".

Gyári értékek:

- Lungo, Espresso, Ristretto gombok 110ml / 3.7oz, 40ml / 1.35 oz., 25ml / 0.84 oz.
- Automatikus kikapcsolás 9 perc elteltével.
- A vízkeménység beállítása gyárilag "kemény", amely körülbelül 1000 csésze lefőzött kávéra vonatkozik.

Gyári értékek visszaállítása a készüléken:

1. Győződjön meg róla, hogy a készülék ki van kapcsolva.
2. Nyomja le és tartsa lenyomva az Espresso és a Lungo gombokat egyszerre legalább 5 másodpercig.

Megerősítésként az összes gomb és lámpa felvillan. A készülék párosításának megszüntetéséhez kérjük olvassa el a Hibaelhárítás fejezet idevonatkozó részét.

Čištění/ Tisztítás



Z hygienických důvodů doporučujeme vyprázdnit a vyčistit kontejner na použité kapsle každý den. **A megfelelő higiénia megőrzéséhez** javasoljuk, hogy naponta ürítse és tisztítsa a használtkapszula tartót.

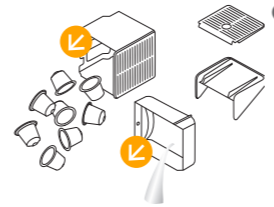

1. Vyprázdněte odkapávací misku a kontejner na použité kapsle každý den. Vyjměte také nádobu na vodu a víčko, vyčistěte je čistícím prostředkem bez vůně a opláchněte teplou/horkou vodou.

Ürítse ki a cseptálcát és a használtkapszula tartót minden nap. Távolítsa el és tisztítsa meg a víztartályt és annak tetejét szagtalan tisztítószerrel, majd öblítse el meleg vagy forró vízzel.

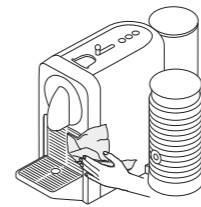

2. Vysušte všechny části nádoby na vodu čistou utěrkou, látkovou nebo papírovou, a složte je. Otřete výpust kávy a vnitřek kávovaru vlhkým hadříkem.

Szárítsa meg a víztartályt és alkatrészeit majd helyezze vissza a készülékre. Tisztítsa meg a kávékifolyót és a készülék belsejét rendszeresen egy nedves ruha segítségével.

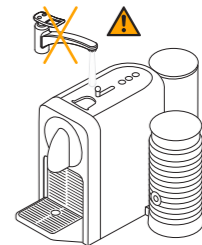

3. Nikdy neponořujte přístroj nebo jeho části do vody nebo jakékoli další kapaliny

Soha ne merítse a készüléket, vagy annak részeit víz alá vagy bármilyen másik folyadék.

Vypuštění systému před obdobím nečinnosti nebo z důvodu ochrany před mrazem / Készülék víztelenítése hosszabb távollét esetén, vagy fagykár megelőzése céljából



Upozornění: po vypuštění zůstane kávovar 10 minut zablokovaný!
Megjegyzés: a készülék a víztelenítést követően 10 percig blokkolva lesz!



1. Vyjměte nádobu na vodu. Postavte vhodnou nádobu pod výpust kávy.

Távolítsa el a víztartályt. Tegyen egy edényt a kifolyó alá.

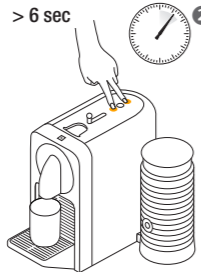

2. Ujistěte se, že je kávovar zapnutý, současně stiskněte a min 6 sekund podržte tlačítka Ristretto a Lungo.

Győződjön meg róla, hogy a készülék bekapcsolt állapotban van, majd Nyomja le és tartsa lenyomva a Ristretto és Lungo gombokat legalább 6 másodpercig.



3. Tlačítka Ristretto a Lungo zablikají pro potvrzení. Poté zavřete posuvná dvířka pro spuštění procesu vypouštění. Pokud jsou posuvná dvířka již zavřená, spustí se proces vypouštění automaticky. Jakmile je proces ukončen, vyčistěte odkapávací misku a podstavec šálku. Kávovar se po vypuštění automaticky vypne.

A Ristretto és a Lungo gomb megerősítésként villogni kezd. A folyamat elindításához zárja be a csúszókart. Ha a csúszókar már zárva volt, akkor a folyamat automatikusan elindul. Ha folyamat befejeződött, akkor tisztítsa meg a cseptálcát és a csészetartót. A folyamat végén, a készülék automatikusan kikapcsol.



Doba trvání asi 15 minut.

Vízkómentesítés ideje körülbelül 15 perc.



Přečtěte si bezpečnostní pokyny na obalu odvápnovací sady a nahlédněte do tabulky "Odvápnění po". Odvápnovací roztok může být škodlivý. Vyvarujte se zasažení očí, pokožky a jiných povrchů. Nikdy nepoužívejte jiný produkt, než *Nespresso* odvápnovací sadu, dostupnou v *Nespresso Clubu*, aby nedošlo k poškození přístroje. V následující tabulce najdete frekvenci odvápnování doporučenou pro optimální fungování vašeho kávovaru, vycházející z tvrdosti vody. S případnými dotazy ohledně odstraňování vodního kamene, se obraťte na *Nespresso Club*.

Olvassa el a biztonsági előírásokat a vízkómentesítő folyadék csomagolásán. A vízkómentesítés gyakoriságát a táblázat segítségével állapíthatja meg. A vízkóoldó folyadék ártalmas lehet. Ne kerüljön szembe, bőrre, illetve egyéb felületekre. Ahhoz hogy elkerülje készülékének meghibásodását, csak eredeti *Nespresso* vízkómentesítőt használjon mely beszerezhető a *Nespresso Clubban*. Az alábbi oldalakon található táblázat segítségével meghatározhatja a vízkómentesítés gyakoriságát a kávéfőzéshez használt víz keménysége alapján. A vízkómentesítéssel kapcsolatos további kérdéseivel keresse a *Nespresso Club*-ot.

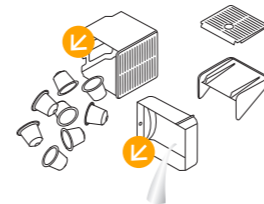

1 Vyprázdňte odkapávací misku a kontejner na použité kapsle.

Úrtse ki a csepptálcát és a használtkapszula tartót.

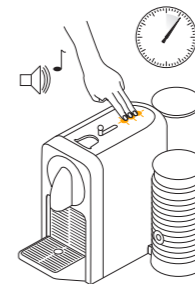

2 Vstup do odvápnovacího režimu: Ujistěte se, že je kávovar zapnutý. Současně stiskněte a 6 sekund podržte všechna 3 dotyková tlačítka, dokud kávovar nepípne pro potvrzení. Všechna 3 tlačítka začnou blikat (tlačítka budou blikat až do ukončení odvápnovacího režimu).

A vízkómentesítő mód eléréséhez győződjön meg róla, hogy a készülék be van kapcsolva, majd nyomja le és tartsa lenyomva mind a három gombot 6 másodpercig, míg egy megerősítő sípolást hall. A három gomb egyszerre villog. (A gombok egyszerre villognak a vízkómentesítő módból való kilépésig).



Informace: Signalizace údržby kávovaru bude zapnutá po celou dobu odvápnování.

Információ: A szervizlámpa világít a vízkómentesítés ideje alatt.



3 Naplňte nádobu na vodu 1 dílem *Nespresso* odvápnovacího prostředku a doplňte 0,5 l vody.

Töltse fel a víztartályt egy tasak *Nespresso* vízkómentesítő és 0,5 L / 17 oz. víz keverékével.

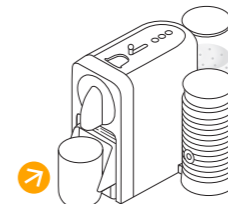

4 Postavte vhodnou nádobu (o objemu min 0,8 l) pod výпуст kávy.

Helyezzen egy edényt (minimum úrtartalom: 0,8 L / 27 oz) a kávékifolyó alá.



5 Ujistěte se, že jsou posuvná dvířka zavřená a stiskněte jakékoli dotyková tlačítka. Spustí se proces odvápnění, kávovar začne čerpat vodu. Jakmile se nádoba na vodu vyprázdní, kávovar se automaticky zastaví.

Győződjön meg róla, hogy a csúszókar zárva van, majd a folyamat elindításához nyomja meg bármelyik gombot. Ha víztartály kiürül, akkor a készülék automatikusan megáll.



Odvápnění / Vízkömentesítés

6 Do nádoby na vodu vlijte zpět použitý odvápnovací roztok (který již prošel kávovarem).

Az egyszercs átöblített majd felfogott vízkömentesítő oldatot töltse vissza a víztartályba.

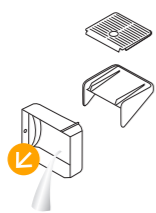

7 Vyprázdněte odkapávací misku.

Úrítse ki a csepptálcát.



8 Stiskněte jakékoli tlačítko, spustí se druhý cyklus odvápnění. Jakmile se nádoba na vodu vyprázdní, kávovar se automaticky zastaví. Vyprázdněte a vypláchněte nádobu na vodu, odkapávací misku i podstavec šálku, abyste odstranili případné zbytky odvápnovacího prostředku.

Nyomja meg bármelyik gombot a vízkömentesítő folyamat újabb elindításához. Amennyiben a víztartály kiürül a készülék ismét megáll. Úrítse ki és öblítse át a víztartályt, csepptálcát és csészetartót hogy a vízkömentesítő oldatot maradéktalanul eltávolítsa.

9 Naplňte nádobu na vodu čerstvou pitnou vodou. Stiskněte jakékoli tlačítko, spustí se proplachování, kávovar začne čerpat vodu. Jakmile se nádoba na vodu vyprázdní, kávovar se automaticky zastaví. Opakujte dvakrát.

Töltse fel a víztartályt friss ivóvízzel. Nyomja meg bármelyik gombot az öblítési folyamat elindításához. Amennyiben a víztartály kiürül a készülék megáll. Ismétlje meg két alkalommal.

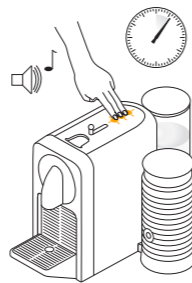

10 Ukončení odvápnovacího režimu: Současně stiskněte a 6 sekund podržte všechna 3 tlačítka, dokud kávovar nepípne pro potvrzení. Kávovar je nyní připraven k použití.

A vízkömentesítő módból való kilépéshez nyomja meg és tartsa lenyomva mindhárom gombot legalább 6 másodpercig míg egy megerősítő sipolást hall. A készülék készen áll a használatra.

Tvrdost vody:*/Vízkeménység:*

App.	fH	dH	CaCO ₃	☕ (40 ml)	
	Stupeň / Fokozat 0	<5	<3	< 50 mg/l	4000
	Stupeň / Fokozat 1	>7	>4	> 70 mg/l	3000
	Stupeň / Fokozat 2	>13	>7	> 130 mg/l	2000
	Stupeň / Fokozat 3	>25	>14	> 250 mg/l	1500
	Stupeň / Fokozat 4	>38	>21	> 380 mg/l	1000

fH Francouzská stupnice
Francia fok

dH Německá stupnice
Német fok

CaCO₃ Uhlíčitán vápenatý
Kalcium-Karbonát

*V aplikaci může být tvrdost vody kdykoli nastavena pod "Stav vody".
*Az alkalmazás segítségével a vízkeménység beállítása bármikor változtatható.

Odstranění závad

i Videá jsou k dispozici v aplikaci a na www.nespresso.com v sekci "Služby"

Propojení se nezdařilo.	- Zkontrolujte, zda máte na vašem smartphonu nebo tabletu aktivován <i>Bluetooth</i> [®] . - Zkontrolujte, zda je váš smartphone nebo tablet kompatibilní s kávovarem (viz strana 86). 126).	- Ujistěte se, že je smartphone nebo tablet během propojování vedle kávovaru. - Ujistěte se, že poblíž kávovaru není během párování zapnutá mikrovlnná trouba.
Chcete-li odpojit váš kávovar přes aplikaci:	- V aplikaci jděte na "Jméno", klikněte na "Status kávovaru", dále klikněte na "Odpojit tento kávovar". - Klikněte na "Odpojit toto zařízení" pro potvrzení volby.	- Poznámka: V případě dalšího odpojení tohoto kávovaru, budou všechna nastavení a specifikace zrušena a obnoví se tovární nastavení kávovaru.
Chcete-li odpojit váš kávovar prostřednictvím kávovaru:	- Stiskněte současně tlačítka Ristretto a Espresso a odpojte kávovar ze sítě.	- Poznámka: Odpojení deaktivuje funkci <i>Bluetooth</i> [®] .
Chcete-li znovu aktivovat <i>Bluetooth</i>[®] přes váš kávovar:	- Obnovte tovární nastavení kávovaru (viz sekce "Obnovení továrního nastavení").	
Dotyková tlačítka nesvítí.	- Kávovar se automaticky vypnul (viz sekce "Koncept úspory energie").	- Zkontrolujte připojení: zástrčku, napětí, pojistky.
Neteče káva, voda, káva vytéká velmi pomalu.	- Zkontrolujte, zda je nádoba na vodu správně nasazena; pokud je prázdná, naplňte ji pitnou vodou.	- V případě potřeby kávovar odvápněte.
Káva není dostatečně teplá.	- Nahřejte šálek.	- V případě potřeby kávovar odvápněte.
Posuvná dvířka nelze zcela zavřít nebo se kávovar nespustí.	- Vyprázdněte kontejner na použité kapsle.	- Zkontrolujte, zda uvnitř kávovaru není zablokovaná kapsle. (Poznámka: nesahejte dovnitř kávovaru)
Kávovar protéká (voda pod kávovarem).	- Vyprázdněte odkapávací misku, pokud je plná.	- Pokud problém přetrvává, kontaktujte <i>Nespresso Club</i> .
Signalizace údržby kávovaru svítí.	- Vyprázdněte kontejner na použité kapsle a zkontrolujte zda uvnitř kávovaru není zablokovaná kapsle. - Zkontrolujte nádobu na vodu. Pokud je prázdná, naplňte ji pitnou vodou a připravte kávu.	- Pokud problém přetrvává, kontaktujte <i>Nespresso Club</i> .
Nespresso kontrolka svítí.	- Zásoba kapslí je vyčerpána. Kapsle můžete objednat přes aplikaci nebo <i>Nespresso</i> webovou stránku.	
Všechna 3 dotyková tlačítka rychle blikají.	- Pro ukončení odvápnovacího režimu současně stiskněte a 6 sekund podržte všechna 3 tlačítka, dokud kávovar nepípne pro potvrzení.	- Pokud problém přetrvává, kontaktujte <i>Nespresso Club</i> nebo zkontrolujte aplikaci pro více informací.
Průtok vody nebo kávy se nezastaví, ani po stisknutí tlačítka.	- Lehce posuňte posuvná dvířka směrem dozadu.	
Neteče káva, voda protéká do odkapávací misky (ačkoli je vložena kapsle).	- Ujistěte se, zda jsou zcela zavřena posuvná dvířka.	- Pokud problém přetrvává, kontaktujte <i>Nespresso Club</i> .
Kávovar je vypnutý.	- Z důvodu úspory energie se kávovar vypíná po 9 minutách nečinnosti. - Viz sekce "Koncept úspory energie".	- Zapněte kávovar stisknutím jakéhokoliv dotykového tlačítka nebo otevřením posuvných dvířek.

i Segítségnyújtó videók elérhetőek az alkalmazásban, és a www.nespresso.com weboldalon a "szolgáltatások" menüpont alatt.

Nem sikerült a készülékek párosítása.	- Ellenőrizze, a <i>Bluetooth®</i> állapotát okostelefonján vagy tabletjén. Aktiválja ha a szükséges. - Ellenőrizze eszközeinek kompatibilitását a 86.12@lon található táblázat segítségével.	- Győződjön meg róla, hogy a párosítani kívánt készülékek elég közel vannak egymáshoz. - A készülékek párosítása közben ne használjon mikrohullámú eszközt.
Párosítás megszüntetése az alkalmazás segítségével:	- Kattintson az alkalmazásban a "készülék állapota" menüpontra majd válassza a "Készülék párosításának megszüntetése" opciót. - Kattintson a "Készülék párosításának megszüntetése" pontra, hogy megerősítse a műveletet.	- Megjegyzés: a készülék párosításának megszüntetése esetén minden beállítás elveszik és a készülék visszaáll a gyári értékekre.
Párosítás megszüntetése a készüléken:	- Nyomja le egyszerre a Ristretto és az Espresso gombokat, és húzza ki a készüléket a hálózatról.	- Megjegyzés: Ez a művelet kikapcsolja a <i>Bluetooth®</i> funkciót a készüléken.
Bluetooth® funkció aktiválása a készüléken:	- Kérjük állítsa vissza a gyári értékeket. Ehhez segítséget a "gyári értékek visszaállítása".	
Nem világitanak a gombok a készüléken.	- A készülék automatikusan kikapcsolt. További információt az "Energiaakarékos Funkció" fejezetben talál.	- Ellenőrizze a csatlakozást, a feszültséget illetve a biztosítékot.
Nem folyik a kávé, sem a víz.	- Ellenőrizze hogy a víztartály megfelelően a helyén van-e illetve ha üres akkor töltse fel ivóvízzel.	- Vízkőmentesítsen ha szükséges.
Nem elég meleg a kávé.	- Melegítse elő a csészét.	- Vízkőmentesítsen ha szükséges.
A csúszókar nem záródik teljesen, illetve a készülék nem kezd el főzni a kávé.	- Ūrtse ki a használtkapszula tartót.	- Ellenőrizze, hogy nincs-e elakadt kapszula a készülékben. (Megjegyzés: Ne dugja az ujját a készülékbe)
A készülékből folyik a víz.	- Ha megteit a csepptálca akkor Ūrtse ki.	- Ha a probléma továbbra is fennáll, akkor hívja a <i>Nespresso</i> Club-ot.
A szervizlámpa világít.	- Ūrtse ki a használtkapszula-tartót ha megteit, és ellenőrizze hogy nincs-e elakadt kapszula a készülékben.	- Ellenőrizze a víztartályt. Ha Ūres, töltsse fel friss ivóvízzel. - Ha a probléma továbbra is fennáll, akkor hívja a <i>Nespresso</i> Club-ot.
Nespresso lámpa világít.	- Azt jelenti, hogy a kapszulái elfogytak. Kapszulát rendelhet az alkalmazás segítségével, vagy pedig a <i>Nespresso</i> weboldalán.	
3 gomb egyszerre villog.	- A vízkőmentesítésből való kilépéshez, nyomja le és tartsa lenyomva mindhárom gombot 6 másodpercig, míg sipólást nem hall.	- Ha a probléma továbbra is fennáll, akkor hívja a <i>Nespresso</i> Club-ot, vagy ellenőrizze az alkalmazást további információkért.
A kávéfőzés gombnyomásra sem áll le.	- Ūvatosan nyomja a csúszókart a készülék háta felé, hogy megállítsa a kávéfőzést.	
A kávé nem a csészébe, hanem közvetlenül a csepptálcába folyik (berakott kapszula ellenére).	- Ellenőrizze, hogy a csúszókar zárt pozícióban van-e.	- Ha a probléma továbbra is fennáll, akkor hívja a <i>Nespresso</i> Club-ot.
A készülék kikapcsol.	- Energiaakarékossági okokból a készülék 9 perccel az utolsó használat után kikapcsol. - További információt az "Energiaakarékos üzemmód" fejezetben talál.	- Nyomja meg valamelyik gombot, vagy nyissa ki a csúszókart, hogy bekapcsolja a készüléket.

Odstranění závad týkajících se přípravy mléčné pěny / Hibaelhárítás a tejhabosító funkcióhoz

Aeroccino se nespustí.	- Zkontrolujte zda je konvice správně nasazena na základně. Zkontrolujte, zda je správně nasazena vrtulka.	
Kvalita mléčné pěny není obvyklá.	- Ujistěte se, že používáte plnotučné nebo polotučné vychlazené mléko (o teplotě 4–6 °C). Pěna je kvalitnější, připravená z nově otevřeného mléka.	- Ujistěte se, že používáte správnou vrtulku, a že je konvice čistá.
Tlačítko červeně bliká.	- a) Přístroj je přehřátý. Opláchněte jej pod studenou vodou.	- b) Chybí vrtulka. c) Nedostatek mléka. Napiňte šlehač mléka až po jednu ze dvou rysek «max».
Mléko přetéká.	- Ujistěte se, že používáte správnou vrtulku.	- Zkontrolujte, zda množství mléka nepřesáhlo odpovídající rysku.
Aeroccino nem indul.	- Győződjön meg róla, hogy a tejhabosító megfelelően csatlakozik a talpazathoz. Ellenőrizze, hogy a keverőfej megfelelően a helyén van-e.	
A tejhab minősége nem megfelelő.	- Ellenőrizze, hogy félszíros vagy zsíros hűtőhideg tejet használ. (4-6 °C) A legjobb eredményt friss tejjel érheti el.	- Győződjön meg róla, hogy a keverőfej és a tejhabosító is megfelelően tiszta.
A gomb pirosan villog.	- a) Az eszköz túlmelegedett. Öblítse el hideg vízzel. - b) A keverőfej hiányzik.	- c) Nincs elég mennyiségű tej. Töltse fel a tejhabosítót valamelyik maximum jelölésig.
Kifolyik a tej.	- Győződjön meg róla, hogy a megfelelő keverőfejet használja.	- Ellenőrizze hogy a tej mennyisége ne lépje túl a maximum jelölést.

CZ Kontaktujte Nespresso Club /
HU Lépjen kapcsolatba a Nespresso Clubbal

V případě, že potřebujete, v souvislosti s používáním kávovaru, jakékoli dodatečné informace, poradenství, nebo vyřešit problém, kontaktujte Nespresso Club.

Kontaktní údaje Nespresso Clubu najdete v «Nespresso uvítacích deskách» v krabici vašeho kávovaru nebo na www.nespresso.com

Az előbbiek rövid összefoglalását adják a készülékkel kapcsolatos esetleges hibalehetőségeknek. Amennyiben további információra, tanácsra van szüksége, vagy valamilyen problémával szembesül, kérjük hogy hívja a Nespresso Club-ot vagy lépjen kapcsolatba a Nespresso hivatalos képviselőjével.

A Nespresso Club vagy Nespresso hivatalos képviselőjének elérhetőségét az üdvözlőmappában találja, vagy látogasson el a www.nespresso.com weboldalra.

The Positive Cup: náš přístup k udržitelnosti /
The Positive Cup: Utunk a fenntarthatóságához

V Nespresso věříme, že každý šálek kávy znamená nejen potěšení z vychutnávání, ale také iniciativy, které prospívají životnímu prostředí a komunitám farmářů.

Udržitelnost je způsobem našeho podnikání a je srdcem všeho, co děláme. The Positive Cup představuje nový soubor ambiciózních závazků vedoucích k tomu, aby byl do roku 2020 každý šálek Nespresso kávy pozitivním šálkem:

Káva: 100 % z udržitelných zdrojů
Hliník: 100 % udržitelně zpracovatelný hliník
Klíma: 100 % uhlíkově neutrální

Více informací najdete na www.nespresso.com/positive

A Nespresso-nál hiszünk abban, hogy egy csésze Nespresso nem csak a kávézás örömet nyújthatja, hanem arra is képes, hogy megújítsa és ismét étellel töltsse fel az emberi és környezeti erőforrásokat.

Vállalatunk számára a fenntarthatóság jelöli ki az utat amin járunk és szerepet játszik minden döntésünkben.

A Positive Cup stratégia segítségével 2020-ra szeretnénk elérni hogy minden csésze a kávé Positive Cup szellemében készüljön. Ennek eléréséhez a Nespresso az alábbi ambíciózus célokat fogalmazta meg:

Kávé: 100%-ban fenntartható forrásból származó kávé
Kapszula: 100%-ban fenntartható módon kezelt alumínium
Klíma: 100% Szén-Dioxid kompenzáció

További információért látogasson el a www.nespresso.com/positive weboldalra

CZ Likvidace odpadu a ochrana životního prostředí /
HU Ártalmatlanítás és környezetvédelem

Tento přístroj vyhovuje směrnici EU 2012/19/EC. Obal i přístroj obsahují recyklovatelné materiály. Váš přístroj je vyroben z hodnotných surovin, které mohou být obnoveny nebo recyklovány. Třídění odpadu na jednotlivé druhy usnadňuje recyklaci cenných surovin. Informace o likvidaci odpadu obdržíte od místních správních orgánů.

Ez a készülék megfelel a 2012/19/EC direktíva irányelveinek. A csomagolás és a készülék újrahasznosítható anyagokat tartalmaz. A készülékben értékes, összegyűjthető vagy újrahasznosítható anyagok találhatóak. A szelektív hulladékgyűjtés lehetővé teszi az értékes nyersanyagoknak az újrahasznosítását. Adja le a készüléket egy gyűjtőhelyen. Az ártalmatlanítás módjáról a helyi hatóságoktól kaphat információkat.



Záruční podmínky / Korlátozott Garancia

De'Longhi poskytuje u tohoto produktu záruku na vady materiálu a práce po dobu dvou let od data nákupu. Během tohoto období vám společnost De'Longhi opraví nebo nahradí, dle vlastního uvážení, jakýkoli vadný produkt bez dalších nákladů pro majitele. Náhradní produkty nebo opravené části budou mít záruku po dobu zbylé části původní záruky nebo po dobu šesti měsíců, podle toho, které období je delší. Tato záruka neplatí na vady způsobené nehodou, špatným používáním, nevhodnou údržbou, nebo běžným opotřebením. Kromě rozsahu, definovaného platným zákonem, tyto záruční podmínky nevylučují, neomezují ani neupravují povinná statutární práva, platná pro prodej produktu a jsou jejich rozšířením. Pokud jste přesvědčeni, že tento produkt je vadný, kontaktujte společnost De'Longhi ohledně pokynů pro zaslání nebo odevzdání přístroje do opravy.

A De'Longhi készülékgaranciája anyaghibára és gyártási hibára terjed ki a vásárlásától számított két évig. A garancia ideje alatt a De'Longhi saját döntése szerint díjmentesen megjavítja vagy kicseréli a hibás termékeket. A kijavított vagy kicserélt termék garanciája az eredeti garanciából hátralévő időre, vagy 6 hónapra érvényes (amelyik több). A korlátozott garancia nem érvényes akkor, ha a meghibásodás baleset, nem rendeltetésszerű használat, nem megfelelő karbantartás vagy a rendeltetésszerű használatból fakadó elhasználódás miatt következik be. A korlátozott garancia feltételei nem zárják ki, korlátozzák vagy módosítják az Önre – a termék megvásárlásával megszerzett – kötelező érvényű, törvényerejű jogokat, hanem azok kiegészítéseként szolgálnak. Ha úgy véli, hogy terméke hibás, forduljon a De'Longhi ügyfélszolgálatához, ahol tájékoztatják arról, hova küldje vagy vigye a javítandó készüléket.

Nespresso Prodigio&Milk

Gratulujemy zakupu Nespresso Prodigio&Milk – pierwszego ekspresu Nespresso, który można powiązać z dowolnym urządzeniem mobilnym. Ekspres ten pozwala przygotować doskonałą kawę za każdym razem, oferując jednocześnie szereg wyjątkowych udogodnień związanych z możliwością obsługi urządzenia z poziomu urządzeń mobilnych typu smartfon lub tablet. Aby móc skorzystać z innowacyjnych rozwiązań w zakresie łączności, należy pobrać aplikację Nespresso i zsynchronizować smartfon z ekspresem Nespresso Prodigio&Milk.

Aby sprawdzić możliwość synchronizacji Twojego urządzenia odwiedź www.nespresso.com/Prodigio

Pobierz aplikację

1 Pobierz aplikację *Nespresso*.
Jeżeli już masz tę aplikację, zaktualizuj ją.



2 Uruchom aplikację.



3 Kliknij ikonę ekspresu.

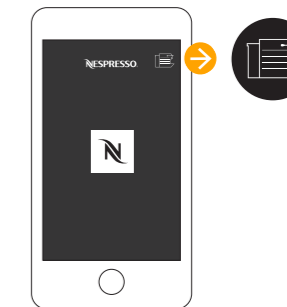

Synchronizacja

i Pamiętaj, że najpierw musisz włączyć na swoim smartfonie lub tablecie funkcję *Bluetooth®*.

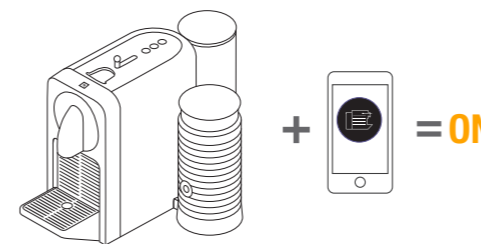

Po zakończeniu procesu parowania lampka Nespresso trzykrotnie zamiga.

Funkcje łączności

❓ JAKIE FUNKCJE SĄ DOSTĘPNE?

- Zarządzanie zapasami kapsułek
- Planowanie parzenia kawy
- Zaparz teraz
- Powiadomienia o konieczności przeprowadzenia czynności konserwacyjnych
- Alarm odkamieniania
- Oraz wiele innych funkcji, które poznasz, korzystając z aplikacji

PL Zawartość opakowania

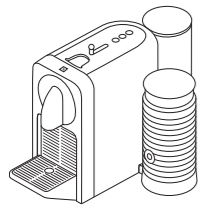

1 Ekspres do kawy Prodigio&Milk



X16

2 Zestaw degustacyjny kapsulek Nespresso Grand Cru



3 Broszura powitalna Nespresso

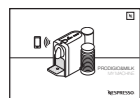

4 Instrukcja obsługi



5 2x Patyczek testowy do pomiaru twardości wody, informację dostępne w instrukcji obsługi lub przewodniku Quickstart

Prodigio&Milk

INSTRUKCJA OBSŁUGI

Nespresso to ekskluzywny system, który pozwala Ci stworzyć idealne espresso za każdym razem. Wszystkie ekspresy Nespresso wyposażone są w niepowtarzalny system ekstrakcji, który gwarantuje ciśnienie na poziomie do 19 barów. Każdy z parametrów urządzenia został bardzo precyzyjnie obliczony, aby zapewnić możliwość wydobycia wszystkich aromatów kawy Grand Cru, nadać jej odpowiednią konsystencję i uzyskać niezwykle gęstą i delikatną piankę (cremę).

UWAGA: gdy pojawi się ten znak, należy zapoznać się z zasadami bezpieczeństwa, aby uniknąć ewentualnych obrażeń ciała lub uszkodzenia ekspresu.

INFORMACJA: gdy pojawi się ten znak, należy zapoznać się ze wskazówkami dotyczącymi prawidłowego i bezpiecznego użytkowania ekspresu.

INFORMACJA: gdy pojawi się ten znak, z danej funkcji można skorzystać również za pośrednictwem aplikacji. Więcej informacji można znaleźć w aplikacji.

D75 Dane techniczne

~ 220-240 V~, 50-60 Hz, 1700 W

P_{max} Ciśnienie maks. 19 barów / 1.9 MPa

kg ~ 4 kg / 8 lbs

l 0.8 L / 27 oz

cm 21.84 cm / 8.6 in **cm** 25.53 cm / 10.53 in **cm** 37.4 cm / 14.7 in

Spis treści

<i>Nespresso Prodigio&Milk / Nespresso Prodigio&Milk</i>	124
Pobierz aplikację / Установка приложения	125
Parowanie / Соединение	125
Funkcje łączności / Функции соединения	125
Zawartość opakowania / Содержимое упаковки	126
Prodigio&Milk / Prodigio&Milk	126
Dane techniczne / Спецификации	127
Środki ostrożności / Меры предосторожности	128-132
Opis urządzenia / Обзор кофемашины	133
Pierwsze użycie / Первое использование	108-109
Przygotowanie kawy / Приготовление кофе	110-111
Przygotowanie mlecznej pianki / Приготовление молочной пенки	112
Oszczędność energii / Концепция энергосбережения	113
Programowanie ilości wody / Программирование объема воды	113
Przywracanie ustawień fabrycznych / Возврат к заводским настройкам	114
Opróżnianie systemu / Опустошение системы	114
Czyszczenie / Очистка	115
Odkamienianie / Очистка от накипи	116-117
Rozwiązywanie problemów / Устранение неисправностей	119-120
Rozwiązywanie problemów dotyczących przygotowywania mlecznej pianki / Устранение неисправностей в приготовлении молочной пенки	121
Kontakt z Klubem Nespresso / Контакты Клуба Nespresso	122
<i>The Positive Cup: nasze podejście do zrównoważonego rozwoju / The Positive Cup: Наше видение устойчивого развития</i>	122
Utylizacja i ekologia / Утилизация и охрана окружающей среды	123
Ograniczona gwarancja / Условия гарантии	124



⚠ UWAGA: zasady bezpieczeństwa są częścią urządzenia. Należy je uważnie przeczytać przed użyciem nowego urządzenia po raz pierwszy. Proszę zachować je na przyszłość i korzystać z nich w razie potrzeby.

⚠ UWAGA: gdy pojawi się ten znak, należy zapoznać się z zasadami bezpieczeństwa, aby uniknąć ewentualnych obrażeń ciała lub uszkodzenia ekspresu.

ℹ INFORMACJA: gdy pojawi się ten znak, należy zapoznać się ze wskazówkami

dotyczącymi prawidłowego i bezpiecznego użytkowania ekspresu.

- Urządzenie służy do przygotowywania napojów zgodnie z niniejszą instrukcją.
- Urządzenia należy używać wyłącznie zgodnie z przeznaczeniem.
- Urządzenie zostało zaprojektowane do użytku wewnątrz pomieszczeń. Nie należy go używać w temperaturach ekstremalnych.
- Należy chronić urządzenie przed bezpośrednim działaniem promieni słonecznych, długotrwałym kontaktem z wodą i wilgocią.
- Urządzenie służy wyłącznie do celów domowych.

Nie jest przeznaczone do użytku: w pomieszczeniach socjalnych, w sklepach, w biurach i innych miejscach pracy; w zabudowaniach gospodarskich; przez klientów w hotelach, motelach i innych ośrodkach oferujących noclegi w pensjonatach typu bed and breakfast.

- Urządzenie może być użytkowane przez dzieci w wieku co najmniej 8 lat, pod warunkiem, że znajdują się one pod nadzorem lub zostały poinstruowane o sposobie bezpiecznej obsługi urządzenia i są w pełni świadomi wszelkich zagrożeń. Czynności w zakresie czyszczenia oraz konserwacji nie mogą wykonywać dzieci, chyba że mają one więcej niż 8 lat i

znajdą się pod nadzorem.

- Urządzenie i jego przewód należy przechowywać z dala od dzieci poniżej 8 roku życia.
- Urządzenie nie jest przeznaczone do użytku przez osoby, których sprawność fizyczna, zmysłowa czy umysłowa jest ograniczona oraz które nie mają doświadczenia ani odpowiedniej wiedzy, chyba że znajdują się one pod nadzorem lub zostały poinstruowane o sposobie bezpiecznej obsługi urządzenia i rozumieją związane z tym zagrożenia.
- Dzieci nie powinny używać urządzenia jako zabawki.
- Producent nie ponosi odpowiedzialności, a gwarancja nie obejmuje wykorzystania urządzenia

w celach komercyjnych, nieprawidłowego postępowania z urządzeniem lub użytkownika go, uszkodzeń powstałych w wyniku użytkowania urządzenia niezgodnie z jego przeznaczeniem, niewłaściwej obsługi, samodzielnych napraw, a także przypadków nieprzestrzegania instrukcji użytkownika.

Unikać ryzyka porażenia prądem i pożaru.

- W przypadku awarii: natychmiast wyjąć wtyczkę z gniazdka.
- Urządzenie podłączać wyłącznie do odpowiedniego, łatwo dostępnego gniazdka elektrycznego z

uziemieniem. Sprawdzić, czy napięcie źródła zasilania odpowiada napięciu określone na tabliczce znamionowej urządzenia. Niewłaściwe podłączenie urządzenia spowoduje utratę gwarancji.

- Nie myć w zmywarce, nie zanurzać w wodzie w celu wyczyszczenia, nie dopuszczać do kontaktu z wodą dolnej części Aeroccino, do której podłączana jest wtyczka elektryczna. Czyścić wewnątrz Aeroccino detergentem i płukać ciepłą/gorącą wodą.
- Osuszyć Aeroccino czystym ręcznikiem, ściereczką lub ręczniczką papierowym, a następnie zmontować wszystkie części.
- Jeżeli dolna część z

Aeroccino jest mokra, osuszyć ją przed ponownym kontaktem z wtyczką.

Urządzenie należy podłączyć do źródła zasilania dopiero po instalacji.

- Nie przeciągać przewodu po ostrych powierzchniach, nie dociskać go oraz nie dopuszczać do jego zwisania.
- Chronić przewód przed wysoką temperaturą i wilgocią.
- Jeżeli przewód zasilający jest uszkodzony, musi on zostać wymieniony przez autoryzowany punkt serwisowy. Podjęcie takich działań pozwoli uniknąć wszelkich potencjalnych zagrożeń.
- W przypadku

uszkodzenia przewodu nie używać urządzenia. Zwrócić urządzenie do Klubu *Nespresso* lub autoryzowanego przedstawiciela *Nespresso*.

- Jeżeli konieczne jest zastosowanie przedłużacza, należy użyć wyłącznie przedłużacza uzziemionego, o przekroju przewodu wynoszącym co najmniej 1.5 mm² lub odpowiadającego mocy wejściowej.
- Aby uniknąć wystąpienia niebezpiecznych uszkodzeń, nie należy umieszczać urządzenia na gorących powierzchniach, takich jak np. grzejniki, piece, kuchenki, palniki gazowe czy źródła otwartego ognia, ani w ich pobliżu.
- Urządzenie należy zawsze

- ustawiać w pozycji pionowej, na stabilnej i równej powierzchni. Powierzchnia ta musi być odporna na wysoką temperaturę i kontakt z płynami, takimi jak woda, kawa, odkamieniacz itp.
- Urządzenie nieużywane przez dłuższy czas należy odłączyć od źródła zasilania. Urządzenie należy odłączyć, wyciągając wtyczkę, a nie pociągając za przewód. W przeciwnym razie przewód może ulec uszkodzeniu.
 - Przed przystąpieniem do czyszczenia i konserwacji urządzenia należy wyjąć wtyczkę z gniazdka i pozwolić urządzeniu ostygnąć.
 - Nie dotykać przewodu mokrymi rękami.
 - Nie zanurzać urządzenia ani

- jego części w wodzie ani w żadnym innym płynie.
- Nie myć urządzenia ani jego części w zmywarce.
 - Kontakt energii elektrycznej z wodą jest bardzo niebezpieczny i może prowadzić do śmiertelnego porażenia prądem.
 - Nie otwierać urządzenia pod groźbą porażenia prądem!
 - Nie umieszczać niczego w otworach. Nieprzestrzeganie tego zakazu może skutkować pożarem lub porażeniem prądem!
 - W celu uzyskania pianki jak najlepszej jakości zaleca się stosowanie zimnego mleka.
 - Stosować mleko UHT (lub ewentualnie świeże mleko pasteryzowane).
 - Urządzenie należy wyczyścić po każdym użyciu. Użyć detergentu, a

- następnie spłukać ciepłą/gorącą wodą. W przypadku Aeroccino z pokrywy zdjąć uszczelkę i wyjąć mieszadełko.
- Wskazane elementy myć w zmywarce lub za pomocą miękkiej ściereczki.

Unikać możliwych zagrożeń podczas obsługi urządzenia.

- Nie pozostawiać działającego urządzenia bez nadzoru.
- Nie używać urządzenia w przypadku jego uszkodzenia lub niewłaściwego działania. Niezwłocznie wyjąć wtyczkę z gniazdka. Należy skontaktować się z Klubem *Nespresso* lub z autoryzowanym przedstawicielem *Nespresso* w celu przeprowadzenia

- kontroli, wykonania naprawy lub regulacji.
- Uszkodzone urządzenie może spowodować porażenie prądem, oparzenia i pożar.
 - Należy zawsze dokładnie zamykać zasuwę i nie otwierać jej podczas działania urządzenia. W przeciwnym razie może dojść do poparzenia.
 - Nie umieszczać palców pod wylotem kawy, ponieważ grozi to poparzeniem.
 - Nie wkładać palców do komory ani do kanału na kapsułki. Ryzyko urazu!
 - Jeżeli ostrza nie przebiją kapsułki, woda może wydostać się poza nią i doprowadzić do uszkodzenia urządzenia.
 - Nie używać uszkodzonych ani zdeformowanych

- kapsułek. Jeżeli kapsułka zablokuje się w komorze, należy wyłączyć ekspres i odłączyć go od źródła zasilania przed podjęciem jakichkolwiek działań. Następnie należy skontaktować się z Klubem *Nespresso* lub z autoryzowanym przedstawicielem *Nespresso*.
- Zbiornik na wodę należy napełniać wyłącznie świeżą wodą pitną.
 - Jeżeli urządzenie ma być nieużywane przez dłuższy okres czasu (podczas dni wolnych od pracy itp.), należy opróżnić zbiornik na wodę.
 - Jeżeli urządzenie nie było używane podczas weekendu lub w podobnym okresie czasu, należy wymienić

- wodę w zbiorniku.
- Nie używać urządzenia bez tacki i kratki ociekowej, aby nie dopuścić do rozlewania się płynów na sąsiednie powierzchnie.
 - Nie stosować silnych środków czyszczących ani środków na bazie rozpuszczalnika. Do czyszczenia powierzchni urządzenia używać wilgotnej ściereczki i łagodnego środka czyszczącego.
 - Do czyszczenia ekspresu używać wyłącznie czystych narzędzi.
 - Po rozpakowaniu ekspresu należy zdjąć i wyrzucić folię zabezpieczającą.
 - Urządzenie przystosowane jest tylko do kapsułek *Nespresso* dostępnych wyłącznie w Klubie *Nespresso* lub za

- pośrednictwem autoryzowanego przedstawiciela *Nespresso*.
- Wszystkie urządzenia *Nespresso* przechodzą rygorystyczne kontrole. Losowo wybrane egzemplarze poddawane są praktycznym testom niezawodności prowadzonym w warunkach praktycznych, niektóre urządzenia mogą więc nosić ślady wcześniejszego użytkowania.
 - *Nespresso* zastrzega sobie prawo do zmiany treści instrukcji bez uprzedniego powiadomienia.
 - W ekspresie zamontowano magnesy.

Odkamienianie

- Prawidłowo stosowany środek odkamieniający *Nespresso* pomaga zapewnić właściwe funkcjonowanie urządzenia i zagwarantować, że kawa zawsze będzie smakować tak samo doskonale jak pierwszego dnia.
- Ekspresy do kawy oraz ekspresy do kawy z funkcją spieniania mleka odkamieniać zgodnie z zaleceniami podanymi w treści instrukcji obsługi lub po pojawieniu się stosownego alarmu.

**PROSZĘ ZACHOWAĆ
NINIEJSZĄ INSTRUKCJĘ
Instrukcję przekazać
ewentualnemu
kolejnemu
użytkownikowi.**

**Niniejsza instrukcja
obsługi dostępna jest
także w formacie PDF na
stronie nespresso.com**

Lampka informująca o konieczności przeprowadzenia czynności konserwacyjnych: pusty zbiornik na wodę, sprawdź pojemnik na zużyte kapsułki lub pełny, *wymagane odkamienianie

Przyciski parzenia kawy (Ristretto, Espresso i Lungo)

Otwór na kapsułki z zasuwą

*Lampka Nespresso:
zarządzanie zapasami kapsulek

Regulowana
podstawa
pod filiżankę i
kratka ociekowa

Pojemnik na zużyte kapsułki i tacka ociekowa

Wylot kawy

Zbiornik na wodę
wraz z pokrywą

Regulowane ramię
zbiornika na wodę i ramię
spieniacza

Mieszadło
(do gorącego mleka)

Sprężyna spienająca (do
tworzenia mlecznej pianki)

Pokrywka

Uszczelka

Spieniacz Aeroccino

Przycisk Start/Stop

*Dostępne tylko przy połączonej maszynie

i W pierwszej kolejności należy zapoznać się z zasadami bezpieczeństwa, aby uniknąć śmiertelnego porażenia prądem i pożaru.

1 Wybrać miejsce, w którym umieszczony zostanie zbiornik na wodę.

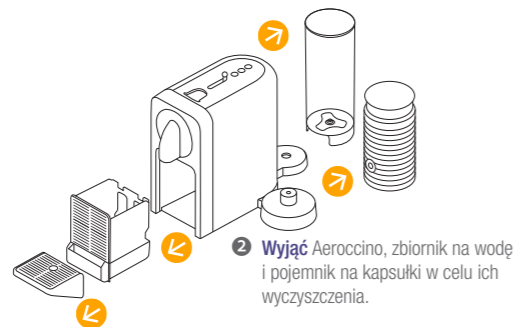
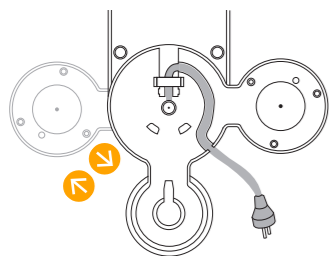

2 Wyjąć Aeroccino, zbiornik na wodę i pojemnik na kapsułki w celu ich wyczyszczenia.

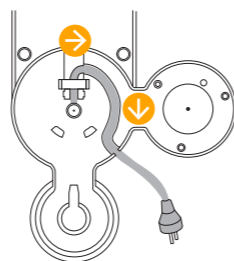

3 Umieścić pozostałą część kabla w prowadnicy znajdującej się pod zbiornikiem na wodę, z lewej lub z prawej strony, w zależności od pozycji zbiornika. Ustawić ekspres w pozycji pionowej.

4 Przepłukać zbiornik na wodę przed napełnieniem go wodą pitną.

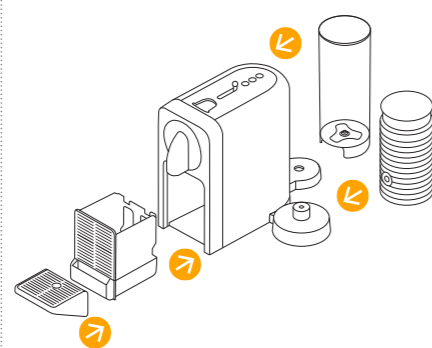

5 Umieścić zbiornik na wodę, tackę ociekową, Aeroccino i pojemnik na kapsułki we właściwym miejscu. Ze względów bezpieczeństwa zaleca się korzystanie z ekspresu wyłącznie wtedy, gdy tacka ociekowa i pojemnik na kapsułki znajdują się we właściwym miejscu.

6 Podłączyć ekspres do źródła zasilania.

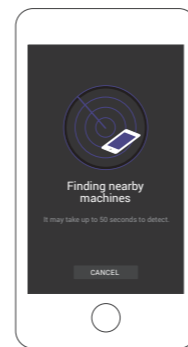
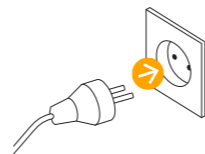

7 Aby połączyć ekspres z urządzeniem mobilnym, należy postępować zgodnie z instrukcjami przedstawionymi na stronie 125 w punktach „Pobierz aplikację” i „Synchronizacja”. Ekspres Prodigio&Milk można połączyć z kilkoma urządzeniami wyłącznie wtedy, gdy użytkownik korzysta z indywidualnego numeru członka Klubu. Aby sparować ekspres z urządzeniami dodatkowymi, należy postępować zgodnie z instrukcjami przedstawionymi na stronie 125 w punktach „Pobierz aplikację” i „Parowanie”.

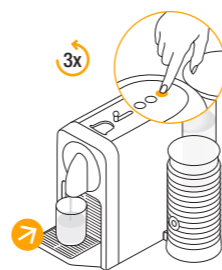

9 Przed zaparzeniem kawy należy przepłukać ekspres, wykonując następujące czynności:

1. Umieścić pojemnik pod wylotem kawy.
2. Zamknąć zasuwę i nacisnąć przycisk Lungo w celu przepłukania ekspresu.
3. Powtórzyć trzykrotnie.

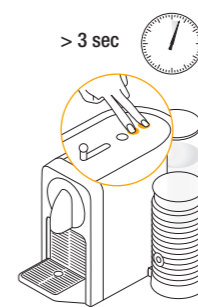

10 Aby wyłączyć urządzenie, upewnić się, że wszystkie 3 przyciski parzenia kawy są włączone. Nacisnąć jednocześnie i przytrzymać przyciski Lungo i Espresso przez 3 sekundy.

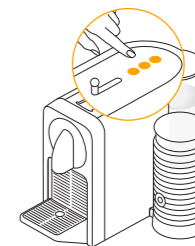

8 Włączyć ekspres, naciskając dowolny przycisk lub otwierając zasuwę. Światelka zaczną migać. Nagrzewanie trwa około 25 sekund. Światło stałe: urządzenie jest gotowe do pracy.



Przygotowanie kawy

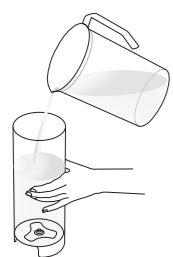

- 1** Napelnić zbiornik na wodę wodą pitną.



- 2** Umieścić filiżankę pod wylotem kawy.

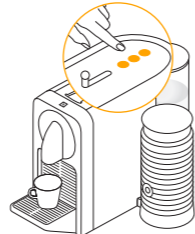

- 3** Włączyć ekspres, naciskając dowolny przycisk lub otwierając zasuwę. Światelka zaczną migać. Nagrzewanie trwa około 25 sekund. Światło stałe: urządzenie jest gotowe do pracy.



- 5** Proces przygotowywania kawy zakończy się automatycznie. Kapsułka zostanie usunięta automatycznie.



- 6** Aby zatrzymać przepływ kawy, nacisnąć wybrany przycisk kawy lub lekko przesunąć suwak w kierunku tyłu urządzenia aż do zatrzymania przepływu kawy. Uwaga: Ręczne dolewanie kawy w tym przypadku nie jest możliwe.

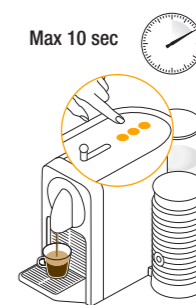

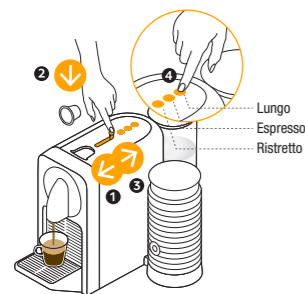

- 7** Aby ręcznie dolać kawy, wystarczy nacisnąć dowolny przycisk parzenia kawy przed upływem 10 sekund od zakończenia procesu parzenia.



Lungo
Espresso
Ristretto

- 4** Otworzyć zasuwę, włożyć kapsułkę i zamknąć zasuwę. Wybrać rozmiar filiżanki w zależności od rodzaju przygotowywanej kawy Grand Cru:

-  Ristretto (25 ml / 0.84 oz)
-  Espresso (40 ml / 1.35 oz)
-  Lungo (110 ml / 3.7 oz)

Wybrany przycisk można nacisnąć nawet wtedy, gdy ekspres jeszcze się nagrzewa. Wybrany przycisk parzenia kawy zacznie migać, a następnie zapali się stałym światłem, gdy ekspres będzie gotowy do pracy. Kawa zacznie się nalewać.

i Aby zapewnić wysoki poziom higieny proszę nie używać ponownie zużytych wcześniej kapsułek.



- 8** Aby zmienić wybrany rozmiar filiżanki podczas parzenia, wystarczy nacisnąć inny przycisk parzenia kawy. Jeżeli ilość nalanej kawy będzie większa niż nowo wybrany rozmiar filiżanki, ekspres automatycznie przerwie pracę.

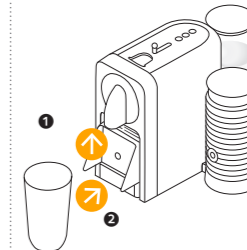

- 9** Aby użyć szklanki na kawę z dodatkiem mleka, należy podnieść podstawkę pod filiżankę.

PL Przygotowanie mlecznej pianki

i **Używać** Aeroccino wyłącznie wraz z podstawą.

i **WSKAZÓWKA:** W celu uzyskania optymalnej pianki użyć schłodzonego (temp. ok. 4-6°C) mleka tłustego lub półtłustego.

⚠ OSTRZEŻENIE: Nie myć Aeroccino w zmywarce. Ryzyko porażenia prądem i pożaru! Upewnij się, że spodnia część spieniacza jest sucha.

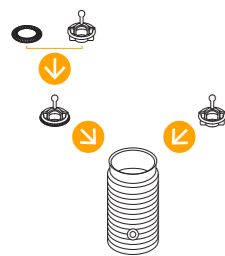

1 Zamocować odpowiednie mieszadelko.

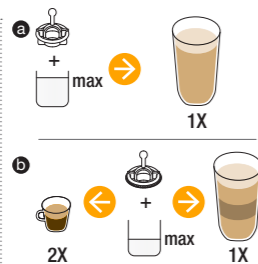

2 Napełnić spieniacz do jednego z dwóch wskaźników poziomu maksymalnego:
 a) Wyższy wskaźnik poziomu „mleko maks.” (230 ml/7.78 oz) dotyczy gorącego mleka.
 b) Niższy wskaźnik poziomu „pianka maks.” (110 ml/3.72 oz) dotyczy mlecznej pianki.

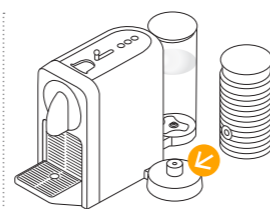

3 Przykryć Aeroccino pokrywką i umieścić je na podstawie.

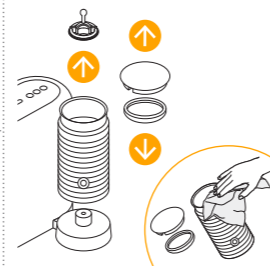

5 Urządzenie należy wyłączyć po każdym użyciu.
 Używać wyłącznie miękkiej ściereczki. Nie czyścić szczotką.
 Dzbanek jest wodoodporny.
 Nie myć w zmywarce.

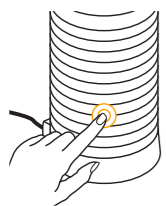

4 W przypadku ciepłych napojów naciśnięć krótko przycisk, aby uruchomić urządzenie.
 - Przycisk podświetli się na czerwono.
 Czynność ta trwa ok. 70-80 s.

Aby uzyskać zimną mleczną piankę, naciśnięć przycisk i przytrzymać przez ok. 2 sekundy.
 - Przycisk podświetli się na niebiesko.
 Czynność ta trwa ok. 60 s.

Oszczędność energii

< 9 min

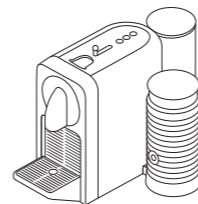

1 Tryb automatycznego wyłączenia: urządzenie wyłączy się automatycznie po 9 minutach nieużywania.

> 3 sec

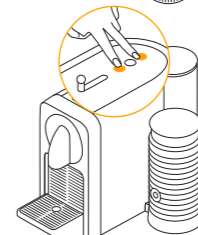

2 W celu wydłużenia czasu, po którym ekspres wyłączy się automatycznie, z 9 do 30 minut, należy:
 - upewnić się, że urządzenie jest wyłączone,
 - naciśnąć i przytrzymać przyciski Lungo i Ristretto przez dłużej niż 3 sekundy,
 - przycisk Espresso zamiga trzykrotnie celem potwierdzenia.

Aby powrócić do opcji 9 minut, należy powtórzyć tę samą procedurę. Przycisk Espresso zamiga trzykrotnie celem potwierdzenia.

Programowanie ilości wody

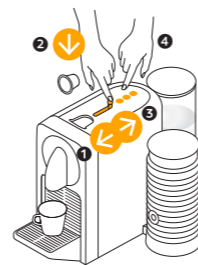

1 Każdy z przycisków parzenia kawy można zaprogramować.
 Przycisk Ristretto: od 15 do 30 ml/od 0.5 do 1 oz.
 Przycisk Espresso: od 30 do 70 ml/od 1 do 2.33 oz.
 Przycisk Lungo: od 70 do 130 ml/od 2.33 do 3 oz.

→ - Upewnij się, że ekspres jest włączony.
 - Otworzyć zasuwę i włożyć kapsułkę.
 - Zamknąć zasuwę.
 - Naciśnąć i przytrzymać wybrany przycisk parzenia kawy.
 - Zwolnić przycisk po uzyskaniu żądanej ilości.
 - 3 przyciski dotyczące kawy migają w celu potwierdzenia.
 - Ilość wody dla przycisku użytego podczas programowania została zapamiętana.



Przywracanie ustawień fabrycznych

Min 5 sec



Przywrócenie ustawień fabrycznych powoduje anulowanie synchronizacji, reset zarządzania zasobami kapsulek i alarmu odkamieniania.

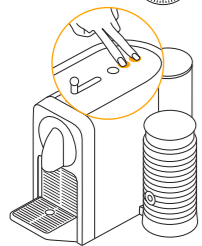

1 Ustawienia fabryczne są następujące:

- Przyciski Lungo, Espresso i Ristretto: 110 ml/3.7 oz, 40 ml/1.35 oz, 25 ml/0.84 oz.
- Tryb automatycznego wyłączenia po 9 minutach.
- Domyślnie ustawiony jest wysoki poziom twardości wody, co oznacza około 1000 filiżanek espresso.

Aby zmienić ustawienie z poziomu ekspresu, należy:

1. upewnić się, że ekspres jest wyłączony,
2. nacisnąć jednocześnie i przytrzymać przyciski Ristretto i Lungo przez co najmniej 5 sekund.

Wszystkie przyciski filiżanek i diody migną raz w celu potwierdzenia. Aby anulować synchronizację, należy zapoznać się z treścią punktu „Rozwiązywanie problemów”.

Opróżnianie systemu przed okresem nieużywania lub w celu ochrony przed mrozem



Proszę pamiętać, że po opróżnieniu urządzenie pozostaje zablokowane przez 10 minut!

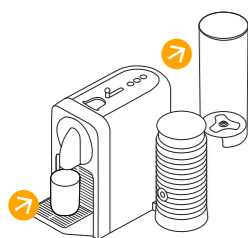

- ### 1 Wyjąć zbiornik na wodę.
- Umieścić pojemnik pod wylotem kawy.

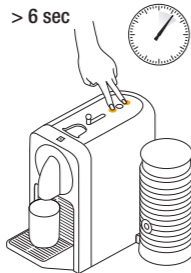

- ### 2 Upewnić się, że ekspres jest wyłączony, nacisnąć jednocześnie i przytrzymać przyciski Ristretto i Lungo przez co najmniej 6 sekund.



- ### 3 Przyciski Ristretto i Lungo zamigają
- celem potwierdzenia. Zamknąć zasuwę, aby umożliwić rozpoczęcie procedury. Jeżeli zasawa była już zamknięta, proces opróżniania rozpocznie się automatycznie. Po zakończeniu procedury należy wyczyścić tackę ociekową i podstawkę pod filiżankę. Opróżniony ekspres wyłączy się automatycznie.

Czyszczenie



W celu dbałości o higienę zaleca się codzienne opróżnianie i czyszczenie pojemnika na zużyte kapsułki.

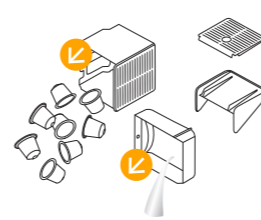

- ### 1 Godziennie opróżniać tackę ociekową i pojemnik na zużyte kapsułki.
- Czyścić także pojemnik na wodę i jego pokrywkę delikatnym bezzapachowym detergentem i płukać ciepłą/gorącą wodą.

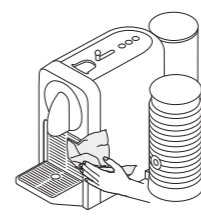

- ### 2 Osuszyć wszystkie elementy świeżym i czystym ręcznikiem, ściereczką lub papierem a następnie zamontować je w ekspresie.
- Regularnie czyścić wilgotną ściereczką wylot kawy i wnętrze ekspresu.

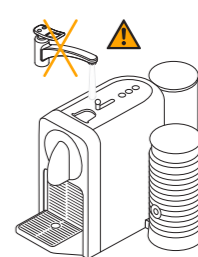

- ### 3 Nie zanurzać urządzenia ani jego części w wodzie lub innych substancjach płynnych.

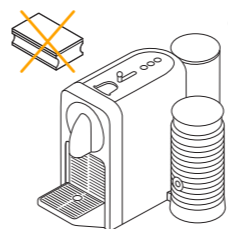

- ### 4 Nie stosować żadnych silnych ani żrących rozpuszczalników, materiałów o szorstkich powierzchniach ani środków czyszczących w formie mleczka.
- Nie myć w zmywarce.



Czas trwania procesu: około 15 minut.



Zapoznać się z zasadami bezpieczeństwa podanymi na opakowaniu środka do odkamieniania i sprawdzić w tabeli zalecaną częstotliwość przeprowadzania procedury. Roztwór do odkamieniania może być szkodliwy. Unikać kontaktu z oczami, skórą i powierzchniami. Nie używać produktów innych niż zestaw do odkamieniania *Nespresso* dostępny w Klubie *Nespresso*. Pozwoli to uniknąć uszkodzenia ekspresu. W poniższej tabeli podano częstotliwość przeprowadzania procedury odkamieniania wymaganą dla optymalnego działania urządzenia, ustaloną na podstawie twardości wody. W celu uzyskania dodatkowych informacji dotyczących odkamieniania proszę skontaktować się z Klubem *Nespresso*.

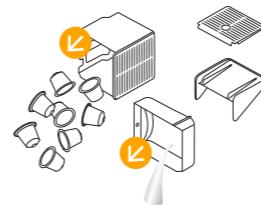

1 Opróżnić tackę ociekową i pojemnik na zużyte kapsułki.

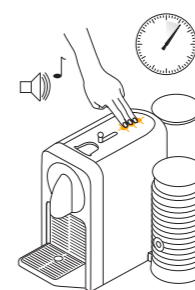

2 Aby włączyć tryb odkamieniania, upewnić się, że ekspres jest włączony, nacisnąć i przytrzymać wszystkie 3 przyciski parzenia kawy przez 6 sekund. Urządzenie wygeneruje sygnał dźwiękowy celem potwierdzenia. Wszystkie 3 przyciski zaczną migać (przyciski będą migać do momentu wyjścia z trybu odkamieniania).



Uwaga: podczas procesu odkamieniania lampka informująca o konieczności przeprowadzenia czynności konserwacyjnych jest włączona.

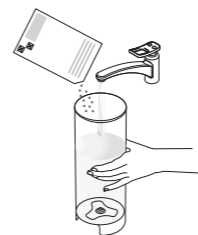

3 Do zbiornika na wodę wlać 1 saszetkę płynu odkamieniającego *Nespresso* i dodać 0.5 l/17 oz wody.

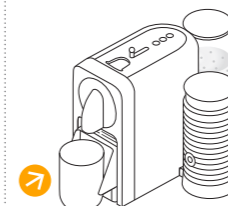

4 Umieścić pojemnik (minimalna pojemność: 0.8 l/ 27 oz) pod wylotem kawy.



5 Upewnić się, że zasuwka jest zamknięta, a następnie nacisnąć dowolny przycisk parzenia kawy w celu rozpoczęcia procedury odkamieniania. Pompa rozpocznie pracę. Urządzenie zatrzyma się automatycznie, gdy zbiornik na wodę zostanie opróżniony.



Odkamienianie

6 Ponownie napełnić zbiornik na wodę użytym wcześniej środkiem do odkamieniania znajdującym się w pojemniku.



7 Opróżnić tackę ociekową.

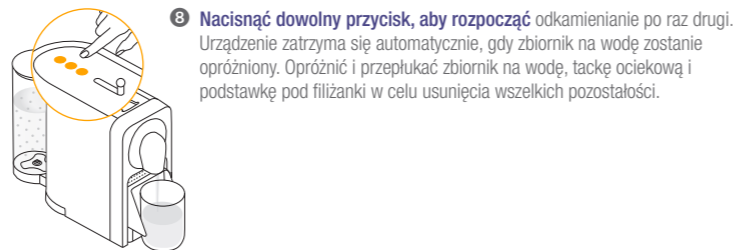

8 Nacisnąć dowolny przycisk, aby rozpocząć odkamienianie po raz drugi. Urządzenie zatrzyma się automatycznie, gdy zbiornik na wodę zostanie opróżniony. Opróżnić i przepłukać zbiornik na wodę, tackę ociekową i podstawkę pod filiżanki w celu usunięcia wszelkich pozostałości.

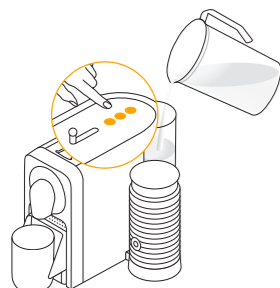

9 Napełnić zbiornik na wodę świeżą wodą pitną. Nacisnąć dowolny przycisk, aby rozpocząć przepłukiwanie ekspresu. Pompa rozpocznie pracę. Urządzenie zatrzyma się automatycznie, gdy zbiornik na wodę zostanie opróżniony. Powtórzyć tę czynność dwukrotnie.

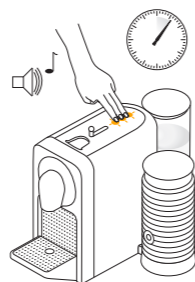

10 Aby wyjść z trybu odkamieniania, nacisnąć i przytrzymać wszystkie 3 przyciski przez 6 sekund. Urządzenie wygeneruje sygnał dźwiękowy celem potwierdzenia. Urządzenie jest gotowe do użytku.

Twardość wody:*

	App.	fH	dH	Odkamienien po:*	CaCO ₃	☕ (40 ml)
	Poziom 0	< 5	< 3	< 50 mg/l	4000	
	Poziom 1	> 7	> 4	> 70 mg/l	3000	
	Poziom 2	> 13	> 7	> 130 mg/l	2000	
	Poziom 3	> 25	> 14	> 250 mg/l	1500	
	Poziom 4	> 38	> 21	> 380 mg/l	1000	

fH Skala francuska

dH Skala niemiecka

CaCO₃ Węglan wapnia

*Twardość wody można ustawić w dowolnym momencie, korzystając z aplikacji („Twardość wody”).

Rozwiązywanie problemów

i W aplikacji oraz na stronie www.nespresso.com dostępne są materiały filmowe – sekcja „Pomoc”.

Synchronizacja się nie powiodła.	<ul style="list-style-type: none"> - Upewnij się, że funkcja <i>Bluetooth</i> w smartfonie lub na tablecie jest włączona - Sprawdź kompatybilność smartfona lub tabletu z ekspresem (zob. strona 124). - Upewnij się, że smartfon lub tablet znajduje się podczas synchronizacji w pobliżu ekspresu. 	- Dopilnować, aby podczas synchronizacji w pobliżu ekspresu nie działały mikrofale.
Aby anulować synchronizację z poziomu aplikacji:	<ul style="list-style-type: none"> - W aplikacji wejść w zakładkę „Nazwa”, kliknąć „Status ekspresu”, a następnie „Anuluj parowanie ekspresu”. - Kliknąć polecenie „Anuluj parowanie urządzenia”, aby potwierdzić operację. 	- Uwaga: anulowanie synchronizacji spowoduje utratę wszystkich ustawień i specyfikacji oraz przywrócenie ustawień fabrycznych.
Aby anulować synchronizację z poziomu ekspresu:	- Nacisnąć jednocześnie przyciski Espresso i Ristretto oraz wyjąć wtyczkę z gniazdka.	- Uwaga: czynność ta spowoduje wyłączenie funkcji <i>Bluetooth</i> ® w ekspresie.
Aby ponownie włączyć funkcję <i>Bluetooth</i>® w ekspresie z poziomu ekspresu:	- Przywrócić ustawienia fabryczne. Zob. punkt „Przywracanie ustawień fabrycznych”.	
Diody przycisków parzenia kawy nie świecą się.	- Urządzenie wyłącza się automatycznie. Zob. punkt „Oszczędzanie energii”.	- Sprawdzić układ zasilania: wtyczkę, napięcie i bezpiecznik.
Brak kawy, brak wody, nietypowy wypływ kawy.	- Sprawdzić, czy zbiornik na wodę jest prawidłowo ustawiony; jeżeli jest pusty, napełnić go wodą pitną.	- W razie konieczności odkamienić ekspres.
Kawa nie jest wystarczająco gorąca.	- Podgrzać filiżankę.	- W razie konieczności odkamienić ekspres.
Nie można zamknąć zasuw do końca lub ekspres nie rozpoczyna parzenia kawy.	- Opróżnić zbiornik na kapsułki.	- Sprawdzić, czy wewnątrz ekspresu nie zablokowała się żadna kapsułka. (Uwaga: nie umieszczać żadnych przedmiotów wewnątrz ekspresu).
Wyciek (woda pod ekspresem).	- Opróżnić tackę ociekową, jeżeli jest pełna.	- Jeżeli problem się powtarza, skontaktować się z Klubem <i>Nespresso</i> .
Lampka informująca o konieczności przeprowadzenia czynności konserwacyjnych jest włączona.	- Opróżnić pojemnik na zużyte kapsułki i sprawdzić, czy żadna z nich nie zablokowała się wewnątrz urządzenia.	- Sprawdzić zbiornik na wodę. Jeżeli jest pusty, napełnić go wodą pitną i zaparzyć kawę. - Jeżeli problem się powtarza, skontaktować się z Klubem <i>Nespresso</i> .
Lampka <i>Nespresso</i> jest włączona.	- Oznacza to, że zapasy kapsulek się wyczerpały. Kapsułki można zamówić z pośrednictwem aplikacji lub na stronie <i>Nespresso</i> .	
3 przyciski parzenia kawy szybko migają.	- Aby wyjść z trybu odkamieniania, nacisnąć i przytrzymać wszystkie 3 przyciski przez 6 sekund. Urządzenie wygeneruje sygnał dźwiękowy celem potwierdzenia.	- Jeżeli problem się powtarza, skontaktować się z Klubem <i>Nespresso</i> lub przejrzeć aplikację, aby uzyskać więcej informacji.
Woda lub kawa nie przestaje się nalewać nawet po naciśnięciu dowolnego przycisku parzenia kawy.	- Delikatnie przesunąć zasuwę w kierunku tylnej części ekspresu, aby przerwać nalewanie.	
Kawa się nie nalewa, woda spływa bezpośrednio do tacki ociekowej (pomimo włożonej kapsułki).	- Pociągnąć za zasuwę, aby upewnić się, że jest zamknięta.	- Jeżeli problem się powtarza, skontaktować się z Klubem <i>Nespresso</i> .
Ekspres się wyłącza.	<ul style="list-style-type: none"> - Aby zaoszczędzić energię, ekspres wyłącza się automatycznie po 9 minutach nieużywania. - Zob. punkt „Oszczędzanie energii”. 	- Aby włączyć ekspres nacisnąć dowolny przycisk parzenia kawy lub otworzyć zasuwę.

PL Rozwiązywanie problemów dotyczących przygotowywania mlecznej pianki

Aeroccino się nie uruchamia	- Upewnij się, że dzbanek jest prawidłowo ustawiony, a podstawa czysta. Upewnij się, że mieszadło jest prawidłowo zamocowane.	
Jakość mlecznej pianki jest niezadowalająca	- Upewnij się, że użyto schłodzonego (temp. ok. 4-6°C) mleka tłustego lub półtłustego. W celu uzyskania jak najlepszych rezultatów mleko powinno być świeżo otwarte.	- Upewnij się, że zamocowano właściwe mieszadło oraz że dzbanek jest czysty.
Podświetlenie przycisku miga na czerwono	- a) Urządzenie jest za mocno rozgrzane. Opłukać je pod zimną wodą.	b) Nie zamocowano mieszadła. c) Niewystarczająca ilość mleka. Napelnić spieniacz do jednego z dwóch wskaźników poziomu maksymalnego.
Mleko się wylewa	- Upewnij się, że zamocowano właściwe mieszadło.	- Sprawdź, czy napełniono spieniacz do właściwego poziomu.

Skontaktować się z Klubem Nespresso

PL

Być może nie udało nam się przewidzieć wszystkich zastosowań ekspresu, dlatego w celu uzyskania dodatkowych informacji, w razie wystąpienia problemów lub w celu uzyskania porady proszę skontaktować się z Klubem Nespresso lub autoryzowanym przedstawicielem Nespresso. Dane kontaktowe dotyczące Klubu Nespresso lub autoryzowanego przedstawiciela Nespresso znajdują się w broszurze «Witamy w Nespresso» dołączonej do ekspresu lub na stronie internetowej pod adresem nespresso.com.

The Positive Cup: nasze podejście do zrównoważonego rozwoju

Jesteśmy przekonani, że każda filiżanka Nespresso ma potencjał nie tylko dostarczenia chwili przyjemności, ale może także przyczynić się do odbudowy, odtworzenia i odnowienia zasobów ludzkich i środowiska. Wierzymy, że każda filiżanka kawy może tworzyć większą wartość dla społeczeństwa i świata. Wizja programu Positive Cup stanowi kontynuację zobowiązania Nespresso do stosowania zasad zrównoważonego rozwoju w zakresie pozyskiwania i konsumpcji kawy.

W ramach *Positive Cup* podejmujemy nowe ambitne zadania, których celem jest sprawienie, aby do 2020 roku każda filiżanka kawy Nespresso miała pozytywny wpływ na otoczenie.

Kawa: 100% kawy ze zrównoważonych źródeł
Aluminium: 100% odpowiedzialnego zarządzania surowcem
Klimat: 100% wydajnego zarządzania emisją CO²

Dodatkowe informacje można znaleźć na stronie www.nespresso.com/positive

Utylizacja i ekologia

Urządzenie spełnia wymagania dyrektywy 2012/19/WE. Opakowanie i urządzenie zawierają surowce wtórne. Urządzenie zostało wyprodukowane przy użyciu cennych materiałów, które mogą zostać odzyskane i przetworzone. Segregacja odpadów ułatwia przetwarzanie cennych surowców. Urządzenie przeznaczone do utylizacji należy pozostawić w punkcie odbioru. Informacji na temat utylizacji udzielają lokalne władze.

PL Ograniczona gwarancja

De'Longhi udziela gwarancji na niniejszy produkt w zakresie wad materiałowych i wykonania, na okres dwóch lat od daty zakupu. W ciągu tego okresu, De'Longhi, zgodnie z własnym uznaniem, dokona naprawy lub wymiany wszelkich niesprawnych urządzeń bez kosztów dla właściciela. Wymiana produktu lub naprawionych części objęta jest gwarancją przez okres trwania oryginalnej gwarancji lub sześć miesięcy, w zależności od tego, który z tych okresów jest dłuższy. Niniejsza ograniczona gwarancja nie ma zastosowania do jakichkolwiek usterek spowodowanych na wypadek, nieprawidłowego użytkowania, niewłaściwej konserwacji lub normalnego zużycia. Za wyjątkiem sytuacji określonych przez przepisy prawa, warunki niniejszej ograniczonej gwarancji nie wyłączają, nie ograniczają i nie zmieniają wszelkich praw związanych z transakcją sprzedaży produktu. W przypadku podejrzenia usterki urządzenia, proszę skontaktować się z Klubem Nespresso w celu uzyskania wskazówek, co do przestania urządzenia do naprawy.

Lined area for text input, consisting of multiple horizontal lines.



PRODIGIO&MILK
by Nespresso