

* Ma machine

ESSENZA PLUS MY MACHINE*

NESPRESSO[®]

EN Instruction manual	FR Guide de l'utilisateur	3
DE Bedienungsanleitung	IT Istruzioni per l'uso	27
HU Használati utasítás	CZ Návod k použití	51
PL Instrukcja obsługi	SK Návod na používanie	75
NL Gebruiksaanwijzing		99

Specifications/ Caractéristiques techniques

D45

 220-240 V~, 50-60 Hz, 1260 W

Frequency/
Fréquence 2.402 - 2.480 GHz
Max Transmit Power 4dBm/
Puissance de transmission max. : 4 dBm

Pmax 19 bar / 1.9 MPa/
19 bar / 1.9 MPa

 ~3.6 kg/
~3,6 kg

 1 L

 118 mm  256 mm
 400 mm

Content/ Table des matières

EN

FR

Specifications/ Caractéristiques techniques	3
Safety Precautions/ Consignes de sécurité	4-9
Packaging Content/ Contenu de l'emballage	11
Essenza Plus/ Essenza Plus	11
Machine Overview/ Présentation de la machine	12
Get the App/ Obtenir l'Application	13
Pairing/ Jumelage	13
Connectivity Functions/ Fonctions de connectivité	13
First Use Or after a long period of non-use/ Première utilisation (ou après une longue période de non-utilisation)	14-15
Coffee Preparation/ Préparation du café	15-16
Programming the Water Volume/ Programmation du volume d'eau	17
Energy Saving/ Mode d'économie d'énergie	18
Reset to Factory Settings/ Restauration des réglages par défaut	18
Cleaning/ Prendre soin de votre machine Nespresso	19
Descaling/ Détartrage	19-21
Water Hardness Setting/ Réglage de la dureté de l'eau	22
Emptying the System before a period of non-use and for frost protection, or before a repair/ Vidange du système avant une période de non-utilisation, en protection contre le gel ou avant une réparation	23
Set Up Your One-Touch Order/ Programmation de vos commandes en une touche	23-24
Connectivity Activation/Deactivation/ Activation / désactivation de la connectivité	24
Troubleshooting/ Dépannage	25-26
Disposal and Environmental Protection/ Recyclage et protection de l'environnement	27
Limited Guarantee/ Garantie	27
Contact Nespresso / Contacter Nespresso	27

EN Safety Precautions

CAUTION / WARNING

ELECTRICAL DANGER

DISCONNECT DAMAGED SUPPLY CORD

CAUTION HOT SURFACE

⚠ CAUTION: when you see this sign, please refer to the safety precautions to avoid possible harm and damage.

ℹ INFORMATION: when you see this sign, please take note of the advice for the correct and safe usage of your appliance.

⚠ CAUTION: the safety precautions are part of the appliance. Read them carefully before using your new appliance for the first time. Keep them in a place where you can find and refer to them later on.

- The appliance is intended to prepare beverages according to these instructions. Do not use the appliance for anything other than its intended use.
- This appliance has been designed for indoor and non-extreme temperature conditions use only.
- Protect the appliance from direct sunlight effect, prolonged water splash and humidity.
- This appliance is intended to be used in households and similar applications only such as: staff kitchen areas in shops, offices and other working environments, farm houses; by clients in hotels, motels and other residential environments; bed and breakfast type environments.
- This appliance may be used by children of at least 8 years of age, as long as they are supervised and have been given instructions about using the appliance safely and are fully aware of the dangers involved. Cleaning and user maintenance shall not be made by children unless they are older than 8 and they are supervised by an adult.
- Keep the appliance and its cord out of reach of children under 8 years of age.
- This appliance may be used by persons with reduced physical, sensory or mental capabilities, or whose experience or knowledge is not sufficient, provided they are supervised or have received instruction to use the appliance safely and understand the dangers.
- Children shall not use the appliance as a toy.
- The manufacturer accepts no responsibility and the guarantee will not apply for any commercial use, inappropriate handling or use of the appliance, any damage resulting from use for other purposes, faulty operation, non-professionals' repair or failure to comply with the instructions.

Avoid risk of fatal electric shock and fire.

- In case of an emergency: immediately remove the plug from the power socket.
- Only plug the appliance into suitable, easily accessible, earthed mains connections.

Make sure that the voltage of the power source is the same as that specified on the rating plate. The use of an incorrect connection voids the guarantee.

The appliance must only be connected after installation.

- Do not pull the cord over sharp edges, clamp it or allow it to hang down.
- Keep the cord away from heat and damp.
- If the supply cord or the plug are damaged, they must be replaced by the manufacturer, its service agent or similarly qualified persons, in order to avoid all risks.
- If the cord or the plug are damaged, do not operate the appliance. Return the appliance to **Nespresso** or to a **Nespresso** authorized representative.
- If an extension cord is required, use only an earthed cord with a conductor cross-section of at least 1.5 mm² or matching input power.
- To avoid hazardous damage, never place the appliance on or beside hot surfaces such as

radiators, stoves, ovens, gas burners, open flame, or similar.

- Always place it on a horizontal, stable and even surface. The surface must be resistant to heat and fluids, like water, coffee, descaler or similar.
- The appliance shall not be placed in a cabinet when in use.
- Disconnect the appliance from the mains when not in use for a long period. Disconnect by pulling out the plug and not by pulling the cord itself or the cord may become damaged.
- Before cleaning and servicing, remove the plug from the mains socket and let the appliance cool down.
- To disconnect the appliance, stop any preparation, then remove the plug from the power socket.
- Never touch the cord with wet hands.
- Never immerse the appliance or part of it in water or other liquid.
- Never put the appliance or part of it in a dishwasher.
- Electricity and water together is dangerous and can lead

to fatal electrical shocks.

- Do not open the appliance. Hazardous voltage inside!
- Do not put anything into any openings. Doing so may cause fire or electrical shock!
- The use of accessory attachments not recommended by the manufacturer may result in fire, electric shock or injury to persons.

Avoid possible harm when operating the appliance.

- Never leave the appliance unattended during operation.
- Do not use the appliance if it is damaged, has been dropped or not operating perfectly. Immediately remove the plug from the power socket. Contact **Nespresso** or **Nespresso** authorized representative for examination, repair or adjustment.
-  A damaged appliance can cause electrical shocks, burns and fire.
- Always completely close the lever and never lift it during operation. Scalding may occur.
- Do not put fingers under coffee

outlet, risk of scalding.

- Do not put fingers into capsule compartment or the capsule shaft. Danger of injury!
- Water could flow around a capsule when not perforated by the blades and damage the appliance.
- Never use an already used, damaged or deformed capsule.
- If a capsule is blocked in the capsule compartment, turn the machine off and unplug it before any operation. Call **Nespresso** or **Nespresso** authorized representative.
- Always fill the water tank with cold, fresh drinking water.
- Empty water tank if the appliance will not be used for an extended time (holidays, etc.).
- Replace water in water tank when the appliance is not operated for a weekend or a similar period of time.
- Do not use the appliance without the drip tray and drip grid to avoid spilling any liquid on surrounding surfaces.
- Do not use any strong cleaning agent or solvent cleaner. Use a

damp cloth and mild cleaning agent to clean the surface of the appliance.

- To clean machine, use only clean cleaning tools.
- When unpacking the machine, remove the plastic film and dispose.
- This appliance is designed for **Nespresso** coffee capsules available exclusively through **Nespresso** or your **Nespresso** authorized representative.
- All **Nespresso** appliances pass stringent controls. Reliability tests under practical conditions are performed randomly on selected units. This can show traces of any previous use.
- **Nespresso** reserves the right to change instructions without prior notice.

Descaling

- **Nespresso** descaling agent, when used correctly, helps ensure the proper functioning of your machine over its lifetime and that your coffee experience is as perfect as the first day.
- **Nespresso** descaling agent has been specifically developed

Safety Precautions

for **Nespresso** machines; the use of any unsuitable descaling agent may lead to machine component damage or an insufficient descaling process.

- Your **Nespresso** machine calculates when a descale is necessary based on the amount of water used and your water hardness level. This is set at the first use with the help of the water hardness test stick. Make sure to test the water hardness again if you use your machine in another state / region.
- Make sure you descale your machine as soon as the machine requests it; a late descaling procedure may not be completely efficient.
- Descale according to user manual recommendations.

SAVE THESE INSTRUCTIONS

Pass them on to any

subsequent user.

**This instruction manual is
also available as a PDF at
nespresso.com**

Consignes de sécurité

 **ATTENTION / AVERTISSEMENT**

 **DANGER ÉLECTRIQUE**

 **DÉBRANCHEZ LE CORDON D'ALIMENTATION ENDOMMAGÉ**

 **CAUTION HOT SURFACE**

 **ATTENTION : lorsque ce symbole apparaît, veuillez consulter les consignes de sécurité pour éviter tout danger et dommage éventuel.**

 **INFORMATION : lorsque ce symbole apparaît, veuillez prendre connaissance des conseils pour utiliser votre machine de façon appropriée et en toute sécurité.**

 **ATTENTION : ces consignes de sécurité font partie intégrante de la machine. Veuillez les lire attentivement avant d'utiliser pour la première fois votre nouvelle machine.**

Conservez-les à un endroit où vous pourrez les retrouver et les consulter ultérieurement.

- Cette machine est conçue pour préparer des boissons conformément à ces instructions. Ne l'utilisez pas pour d'autres usages que ceux prévus.
- Cette machine a été uniquement conçue pour un usage intérieur, dans des conditions de températures non extrêmes.
- Protégez votre machine des effets directs des rayons du soleil, des éclaboussures d'eau et de l'humidité.
- Cette machine est uniquement prévue pour une utilisation domestique ou dans des conditions telles que : cuisines réservées au personnel travaillant dans des boutiques, bureaux et autres environnements de travail, fermes ; utilisation par les clients dans les hôtels, motels et autres environnements résidentiels du type chambres d'hôtes.
- Cette machine peut être utilisée

par les enfants à partir de 8 ans sous surveillance, sous réserve qu'ils aient reçu des instructions pour une utilisation sans risque de la machine et qu'ils aient pris pleinement conscience des risques encourus. Le nettoyage et l'entretien de la machine ne doivent pas être confiés à des enfants, à moins qu'ils aient plus de 8 ans et qu'ils soient sous la surveillance d'un adulte.

- Veillez à ce que les enfants de moins de 8 ans ne puissent pas accéder à la machine ni à son cordon d'alimentation.
- Cette machine peut être utilisée par des personnes présentant des capacités physiques, sensorielles ou mentales réduites, ou un manque d'expérience et de connaissances, à condition qu'elles soient sous surveillance, qu'elles aient reçu des instructions pour une utilisation sans risque de la machine et qu'elles aient pris pleinement conscience des risques encourus.
- Veillez à ce que les enfants ne jouent pas avec la machine.
- Le fabricant décline toute

responsabilité et la garantie ne s'appliquera pas en cas d'usage commercial, d'utilisation ou de manipulation inappropriée, ainsi que de dommages résultant d'un usage inadapté, d'une mauvaise utilisation, d'une réparation réalisée par une personne non formée pour le faire ou du non respect des instructions.

 **Évitez les risques de décharges électriques mortelles et d'incendie.**

- En cas d'urgence : débranchez immédiatement la machine de la prise électrique.
- Branchez la machine uniquement dans des prises adaptées, facilement accessibles et reliées à la terre. Assurez-vous que la tension de la source d'alimentation est identique à celle indiquée sur la plaque signalétique. Toute utilisation d'un branchement inadapté entraînera l'annulation de la garantie.

La machine ne doit être branchée qu'une fois installée.

- Ne tirez pas sur le cordon d'alimentation au-dessus de bords tranchants, et veillez à le fixer ou à le laisser pendre librement.
- Éloignez le cordon d'alimentation de toute source de chaleur et d'humidité.
- Si le cordon d'alimentation ou la prise sont endommagés, ils doivent être remplacés par le fabricant, l'agent de service ou des personnes disposant de qualifications identiques afin d'éviter tout risque.
- Ne faites pas fonctionner la machine si le câble ou la prise sont endommagés. Retournez la machine à **Nespresso** ou à un revendeur **Nespresso** agréé.
- Si une rallonge électrique s'avère nécessaire, n'utilisez qu'un cordon relié à la terre, dont le conducteur possède une section d'au moins 1,5 mm² ou d'une puissance d'entrée équivalente.
- Pour éviter tout danger, ne placez jamais la machine sur ou à proximité de surfaces chaudes, telles que des radiateurs, des plaques de

cuisson, des fours, des brûleurs à gaz, des feux nus ou toute autre source de chaleur similaire.

- Placez-la toujours sur une surface horizontale, stable et plate. La surface doit être résistante à la chaleur et aux liquides comme l'eau, le café, le produit de détartrage ou tout autre fluide similaire.
- Ne placez jamais la machine dans un meuble pendant son utilisation.
- Débranchez la machine de la prise électrique en cas de non-utilisation prolongée. Débranchez la machine en tirant sur la fiche et non sur le cordon d'alimentation afin de ne pas l'endommager.
- Avant le nettoyage et l'entretien de votre machine, débranchez-la de la prise électrique et laissez-la refroidir.
- Pour débrancher la machine, arrêtez la préparation, puis retirez la fiche de la prise d'alimentation.
- Ne touchez jamais le cordon d'alimentation avec les mains mouillées.

- Ne plongez jamais la machine, en tout ou partie, dans l'eau ou dans d'autres liquides.
- Ne placez jamais la machine ou certains de ses composants au lave-vaisselle.
- La présence simultanée d'électricité et d'eau est dangereuse et peut provoquer des décharges électriques mortelles.
- N'ouvrez pas la machine. Elle renferme une tension dangereuse !
- Ne placez jamais rien au niveau des ouvertures. Cela risquerait de provoquer un incendie ou des décharges électriques mortelles !
- L'utilisation d'accessoires non recommandés par le fabricant peut entraîner un incendie, un choc électrique ou des blessures.

Évitez les dommages susceptibles d'être provoqués par l'utilisation de la machine.

- Ne laissez jamais votre machine sans surveillance pendant son fonctionnement.

- N'utilisez pas la machine si elle est endommagée, si elle est tombée ou si elle ne fonctionne pas parfaitement. Débranchez-la immédiatement de la prise électrique. Contactez **Nespresso** ou un revendeur **Nespresso** agréé, pour la réparation ou le réglage de votre machine.



- Une machine endommagée peut provoquer des chocs électriques, brûlures et incendies.
- Refermez toujours bien complètement le levier et ne le soulevez jamais pendant le fonctionnement de la machine. Des brûlures peuvent se produire.
- Ne mettez pas vos doigts sous la sortie du café, il y a un risque de brûlure.
- Ne mettez pas vos doigts dans le compartiment à capsules ou dans le bac de récupération des capsules. Il existe un risque de blessure.
- L'eau peut s'écouler autour d'une capsule, quand celle-ci n'a pas été perforée par les lames, et endommager la

Consignes de sécurité

machine.

- N'utilisez jamais une capsule usagée, endommagée ou déformée.
- Si une capsule est bloquée dans le compartiment à capsules, éteignez la machine et débranchez-la avant toute opération. Appelez **Nespresso** ou un revendeur **Nespresso** agréé.
- Remplissez toujours le réservoir avec de l'eau fraîche, potable et froide.
- Videz le réservoir d'eau si la machine n'est pas utilisée pendant une durée prolongée (vacances, etc. . .).
- Remplacez l'eau du réservoir d'eau quand la machine n'est pas utilisée pendant un week-end ou une période de temps similaire.
- N'utilisez pas la machine sans le bac d'égouttage et sa grille afin d'éviter de renverser du liquide sur les surfaces environnantes.
- Ne nettoyez jamais votre machine avec un produit d'entretien ou un solvant puissant. Utilisez un chiffon humide et un détergent doux

pour nettoyer la surface de votre machine.

- Pour nettoyer la machine, utilisez uniquement du matériel propre.
- Lors du déballage de la machine, retirez le film plastique de la grille d'égouttage.
- Cette machine est conçue pour des capsules de café **Nespresso** disponibles exclusivement via **Nespresso** ou votre revendeur **Nespresso** agréé.
- Toutes les machines **Nespresso** sont soumises à des contrôles rigoureux. Des tests de fiabilité, réalisés dans des conditions réelles d'utilisation, sont effectués au hasard sur des unités sélectionnées. Certaines machines peuvent donc présenter des traces d'une utilisation antérieure
- **Nespresso** se réserve le droit de modifier sans préavis cette notice d'utilisation.

Détartrage

- Lorsqu'il est utilisé correctement, le détartrant **Nespresso** permet d'assurer le bon fonctionnement de votre

machine tout au long de sa durée de vie et de vous garantir une expérience de dégustation optimale, tasse après tasse.

- Le produit de détartrage **Nespresso** est spécialement conçu pour les machines **Nespresso** ; l'utilisation de tout autre produit non approprié risquerait d'endommager les composants de la machine ou de ne pas la détartrer suffisamment.
- Votre machine **Nespresso** détermine le moment où un détartrage est nécessaire, en fonction de la quantité d'eau utilisée et du niveau de dureté de votre eau. Celui-ci est défini lors de la première utilisation grâce au bâtonnet de test de dureté de l'eau. Pensez à effectuer un nouveau test de dureté de l'eau si vous utilisez votre machine dans une autre région ou un autre pays.
- Détartrez votre machine dès qu'elle vous en indique la nécessité. Si vous le faites trop tard, le détartrage risque de ne pas être totalement efficace.
- Effectuez le détartrage selon les

instructions fournies dans ce manuel.

CONSERVEZ CES INSTRUCTIONS

Transmettez-les à tout nouvel utilisateur de la machine. Ce guide de l'utilisateur est disponible au format PDF sur [nespresso.com](https://www.nespresso.com)

EN Packaging Content/
FR Contenu de l'emballage



- 1 Coffee Machine
Machine à café



- 2 Tasting Box of Nespresso Capsules
Coffret de dégustation de capsules Nespresso



- 3 Nespresso Welcome Brochure
Brochure de bienvenue Nespresso



- 4 User Manual
Guide de l'utilisateur



- 5 1 Water Hardness Test Stick, in the User Manual
1 bâtonnet de test de dureté de l'eau disponible dans le guide de l'utilisateur

Essenza Plus/ Essenza Plus

Nespresso is an exclusive system creating the ultimate Espresso, time after time. Each parameter has been calculated with great precision to ensure that all the aromas from each capsule can be extracted, to give the coffee body and create an exceptionally thick and smooth crema.

Nespresso est un système incomparable offrant un Espresso parfait, tasse après tasse. Chaque paramètre est calculé avec précision pour exprimer la totalité des arômes de chaque capsule, donner du corps au café et lui offrir une crema* d'une densité et d'une onctuosité exceptionnelles. *crema : mousse de café.

⚠ CAUTION: when you see this sign, please refer to the safety precautions to avoid possible harm and damage.

⚠ ATTENTION : lorsque ce symbole apparaît, veuillez consulter les consignes de sécurité pour éviter tout danger et dommage éventuel.

i INFORMATION: when you see this sign, please take note of the advice for the correct and safe usage of your coffee machine.

i INFORMATION : lorsque ce symbole apparaît, veuillez prendre connaissance des conseils pour utiliser votre machine à café de façon appropriée et en toute sécurité.



NOTE: when you see this sign, please note that you can also use the App for this function. Consult App for more information.



REMARQUE : lorsque ce symbole apparaît, notez que vous pouvez également utiliser cette fonction à partir de l'Application. Consultez l'Application pour plus d'informations.

Machine Overview/ Présentation de la machine

EN

FR

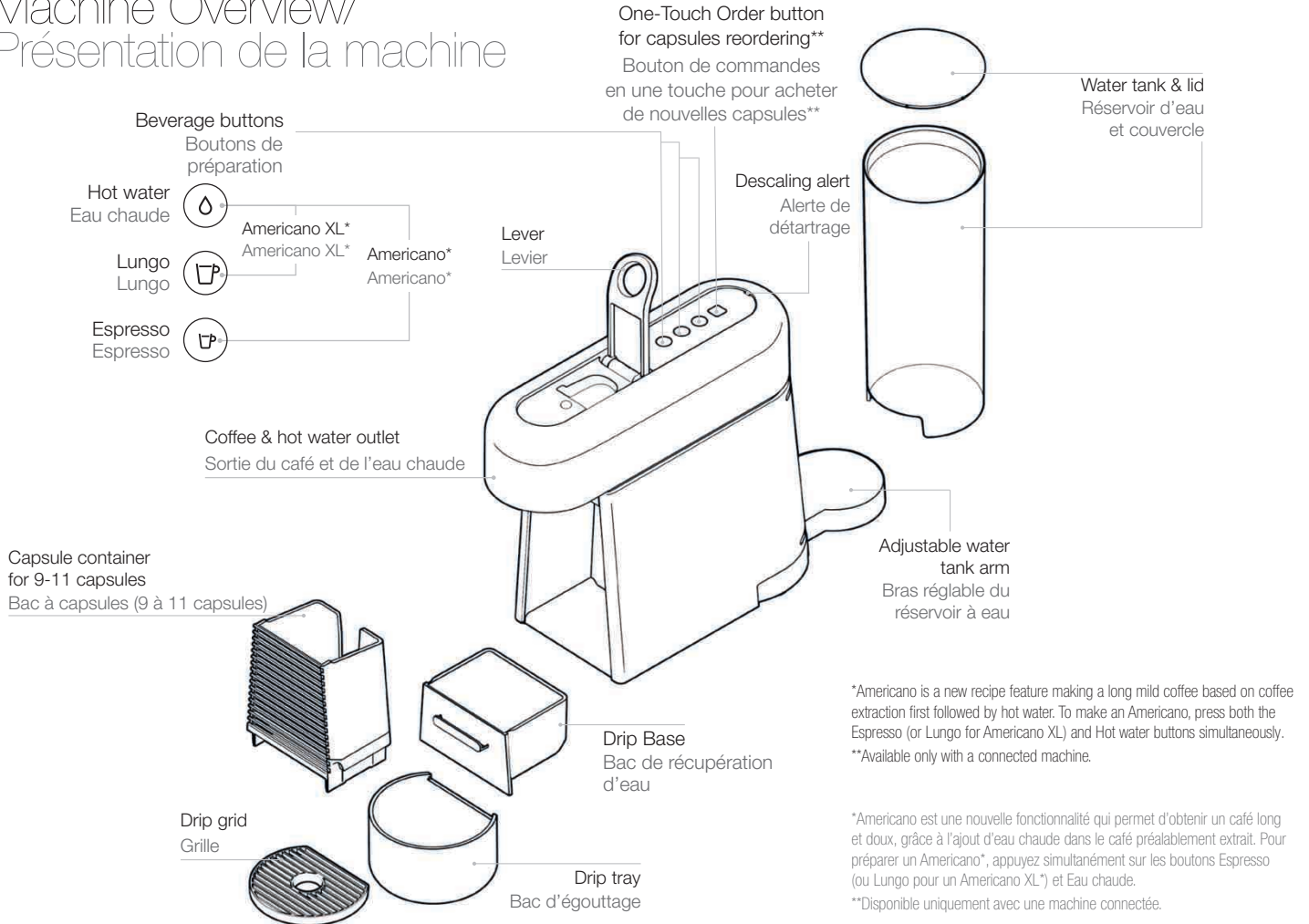

EN Get the App/ FR Obtenir l'Application

- 1 Download the Nespresso App.**
If you have it already, please update the App

Téléchargez l'Application Nespresso.
Si vous l'avez déjà, il est recommandé de la mettre à jour.



To check your device's compatibility, go on www.nespresso.com
Vérifiez la compatibilité de votre machine sur www.nespresso.com

- 2 Launch the App.**
Lancez l'Application.

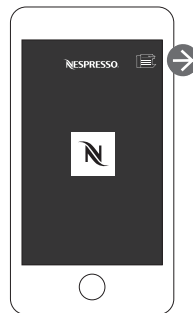

- 3 Click on the Machine Icon.**
Cliquez sur l'icône Machine.

Pairing/ Jumelage

- i Please remember that the *Bluetooth*® mode must be activated beforehand on your smartphone or tablet.**
To benefit from all features, pair your machine with your smartphone or tablet and connect it to Wi-Fi, following the instructions via the App.

- i N'oubliez pas** que vous devez au préalable activer le mode *Bluetooth*® sur votre smartphone ou votre tablette.

Pour profiter de toutes les fonctionnalités de votre machine, jumelez-la à votre smartphone ou à votre tablette et connectez-vous à un réseau Wi-Fi, en suivant les instructions via l'Application.

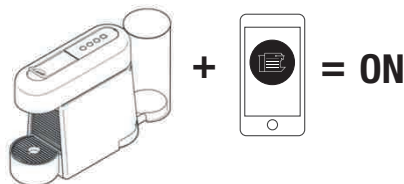

When the pairing is complete, the One-Touch Order button will blink 3 times
Pairing confirmed: WHITE LED blinking;
Pairing failed: ORANGE LED blinking.

Une fois le jumelage terminé, le voyant de commandes en une touche clignotera 3 fois.
Confirmation du jumelage : Un voyant BLANC clignote ; Échec du jumelage : Un voyant ORANGE clignote.

Connectivity Functions/ Fonctionnalités de connectivité

- Recipe Management
 - Capsules reordering
 - Maintenance notifications
 - Descaling alert
 - And more to see via the App
- Gestion des recettes
 - Commandes de capsules
 - Notifications d'entretien
 - Alerte de détartrage
 - Et bien d'autres fonctions à découvrir directement sur l'Application

First use or after a long period of non-use/ Première utilisation (ou après une longue période de non-utilisation)

EN

FR

⚠ First, read the safety precautions to avoid risks of fatal electrical shocks and fire.

⚠ Lisez d'abord les consignes de sécurité pour éviter les risques de décharges électriques mortelles et d'incendie.

i **Factory settings:** Espresso: 40 ml, Lungo: 110 ml, Americano: 150 ml (25 ml coffee, 125 ml hot water), Americano XL: 200ml (40 ml coffee, 160 ml hot water), Hot water: 200ml.

i **Réglages par défaut :** Espresso : 40 ml, Lungo : 110 ml, Americano : 150 ml (25 ml de café, 125 ml d'eau chaude), Americano XL : 200 ml (40 ml de café, 160 ml d'eau chaude), Eau chaude : 200 ml.

- 1** **Remove** the water tank and capsule container to clean them (see Cleaning section).

Retirez le réservoir d'eau et le bac à capsules pour les nettoyer (voir section : Prendre soin de votre machine Nespresso).

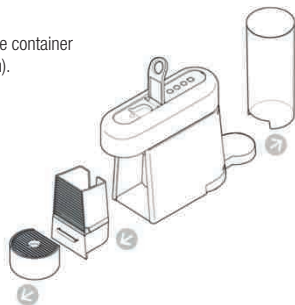

- 2** **Adjust the cable length** and store the excess under the machine. Insert the remaining cable in the guide under water tank left or right socket, depending on the position chosen for the water tank. Ensure machine is in the upright position.

Ajustez la longueur du cordon en utilisant l'espace range-câble sous la machine. Insérez le reste du cordon dans l'emplacement prévu à cet effet sous le réservoir à eau ou la prise de droite, selon la position choisie pour le réservoir à eau. Veillez à replacer la machine en position verticale.

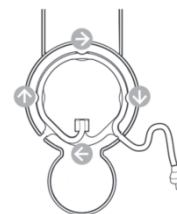

- 3** **Plug the machine** into the mains.

Branchez la machine à la prise électrique.

- 4** **Fill the water tank** with fresh potable water.

Remplissez le réservoir avec de l'eau douce et potable.

- 5** **Place the water tank** on its arm and place the drip tray and the capsule container in position.

Placez le réservoir d'eau sur son bras, puis insérez le bac d'égouttage et le bac à capsules.



EN First use or after a long period of non-use/
 FR Première utilisation (ou après une longue période de non-utilisation)



- 6 To turn the machine on**, press either the Espresso, Lungo, or Hot water button.
- Blinking Lights: heating up (approx. 30 seconds)
 - Steady Lights: ready

Mettez la machine sous tension en appuyant soit sur le bouton Espresso, Lungo, ou Eau chaude.

- Le voyant clignote : phase de préchauffage (environ 30 secondes)
- Le voyant est allumé fixe : la machine est prête



- 7 To rinse the machine**, place a container (min. 1 L) under coffee outlet. Press the Lungo button. Repeat 3 times. Press the Hot water button. Repeat 2 times.

Pour rincer la machine, placez un récipient (min. 1 L) sous la sortie de café. Appuyez sur le bouton Lungo. Répétez 3 fois cette opération. Appuyez sur le bouton Eau chaude. Répétez 2 fois cette opération.

- 8 To connect your machine**, please follow the instructions in sections "Get the App" and "Pairing" on page 12. Multiple devices can be connected to your Essenza Plus machine only if using a unique Club Members number. To pair these additional devices, please follow the instructions in the sections "Get the App" and "Pairing".

Pour connecter votre machine, veuillez suivre les instructions des sections « Obtenir l'Application » et « Jumelage », page 12. Pour connecter plusieurs appareils mobiles à votre machine Essenza Plus, vous devez utiliser un seul et même numéro de Membre du Club. Pour jumeler d'autres appareils, veuillez suivre les mêmes instructions que celles figurant dans les sections « Obtenir l'Application » et « Jumelage ».

- 9 To turn the machine off** before automatic Auto Off mode, press both the Espresso and Lungo buttons simultaneously (short press - less than 1 second).

Pour éteindre la machine avant le mode de mise hors tension automatique, appuyez simultanément sur les boutons Espresso et Lungo. (pendant moins d'une seconde).

i The machine will turn into OFF mode automatically after 9 minutes of non-use.

i La machine s'éteint automatiquement après 9 minutes de non-utilisation.

Coffee Preparation/ Préparation du café

- 1 To turn the machine on**, press either the Espresso, Lungo or Hot water button.
- Blinking Lights: heating up (approx. 30 seconds) Steady Lights: ready

Pour allumer la machine, appuyez sur le bouton Espresso, Lungo ou Eau chaude. Le voyant clignote : phase de préchauffage (environ 30 secondes). Le voyant est allumé fixe : la machine est prête



- 2 Lift the lever** completely and insert the capsule.

Relevez complètement le levier et insérez une capsule.



- 3 Close the lever** and place a cup under the coffee outlet. **To accommodate a tall recipe glass**, remove the drip tray.

Abaissez le levier et placez votre tasse sous la sortie du café. **Pour placer un grand verre à recettes**, retirez la grille d'égouttage.

Coffee Preparation/ Préparation du café

EN

FR

⚠ Never lift the lever during operation and refer to the important safeguards to avoid possible harm when operating the appliance.

⚠ Ne relevez jamais le levier lors du fonctionnement de la machine et consultez les consignes de sécurité pour éviter les dommages liés à son utilisation.

i **During heat up**, you can press any beverage button while blinking. The coffee will then flow automatically when the machine is ready.
Lors du préchauffage, vous pouvez appuyer sur l'un des boutons de sélection du café qui clignotent. Le café s'écoulera automatiquement dès que la machine sera prête.

i **For hot water preparation only**, it is recommended to eject any remaining used capsule into the used capsule container before pressing the hot water button.
Pour la préparation d'eau chaude uniquement, il est recommandé d'éjecter toute capsule usagée dans le bac à capsules avant d'appuyer sur le bouton d'eau chaude.

4	☞	Espresso (40ml)
	☞	Lungo (110ml)
	☞ + ☹	(simultaneous press) Americano (25ml coffee, 125 ml hot water)
	☞ + ☹	(simultaneous press) Americano XL (40ml coffee, 160ml hot water)
	☹	Hot Water (200ml)

Press the desired beverage button to start. Preparation will stop automatically. To stop the coffee flow at any time, press any beverage button.

	☞	Espresso (40 ml)
	☞	Lungo (110 ml)
	☞ + ☹	(en appuyant simultanément) Americano (25 ml de café, 125 ml d'eau chaude)
	☞ + ☹	(en appuyant simultanément) Americano XL (40 ml de café, 160 ml d'eau chaude)
	☹	Eau chaude (200 ml)

Appuyez sur le bouton de la boisson désirée pour lancer la préparation. La préparation s'arrête automatiquement. Pour interrompre l'écoulement du café à tout moment, appuyez sur n'importe quel bouton de préparation des boissons.



5 Remove the cup. Lift and close the lever to eject the capsule into the used capsule container.

Retirez votre tasse. Relevez le levier pour éjecter la capsule dans le bac à capsules usagées.

Programming the Water Volume/ Programmation du volume d'eau

Any beverage button can be programmed:

Tous les boutons de préparation des boissons peuvent être programmés :

☕	Espresso: from 20 to 70 ml
☕	Lungo: from 70 to 130 ml
☕ + 💧	Americano and Americano XL: coffee from 20 to 110 ml, hot water from 25 to 300 ml
☕ + 💧	
💧	Hot water: from 50 to 300 ml
☕	Espresso : de 20 à 70 ml
☕	Lungo : de 70 à 130 ml
☕ + 💧	Americano et Americano XL : café de 20 à 110 ml, eau chaude de 25 à 300 ml
☕ + 💧	
💧	Eau chaude : de 50 à 300 ml



- 1 Turn the machine on** and wait for it to be in ready mode (steady lights). Fill the water tank with fresh potable water and insert the capsule.

Allumez la machine et attendez qu'elle soit prête (voyants fixes). Remplissez le réservoir d'eau avec de l'eau potable et insérez la capsule.

- 2 Place a cup** under the coffee outlet.

→ **To program Espresso and Lungo volumes:**

Press and hold the Espresso or Lungo button. Release button once the desired volume is served. LEDs will blink fast 3 times to confirm new setting. Water volume level is now stored.

→ **To program Americano and Americano XL volumes:**

Press both the Espresso (for Americano) / or Lungo (for Americano XL) and Hot water buttons simultaneously. Release both buttons once desired coffee volume is reached. Hot water will start flowing automatically. Press Hot water button once desired water volume is reached. LEDs will blink fast 3 times to confirm new setting.

→ **To program Hot water volume:**

Press and hold the Hot water button until desired volume is reached. LEDs will blink fast 3 times to confirm new setting.

Placez une tasse sous la sortie du café.

→ **Pour programmer une longueur d'Espresso et de Lungo** : appuyez et maintenez enfoncé le bouton Espresso ou Lungo. Relâchez le bouton dès que la longueur souhaitée est atteinte. Le voyant clignote rapidement 3 fois pour confirmer le nouveau réglage. Le niveau du volume d'eau est maintenant mémorisé.

→ **Pour programmer une longueur d'Americano et d'Americano XL** : appuyez simultanément sur les boutons Espresso (pour un Americano) ou Lungo (pour un Americano XL) et Eau chaude. Relâchez ces deux boutons dès que la longueur souhaitée est atteinte. L'eau chaude s'écoulera automatiquement. Appuyez sur le bouton Eau chaude dès que le volume d'eau souhaité est atteint. Le voyant clignote rapidement 3 fois pour confirmer le nouveau réglage.

→ **Pour programmer le volume d'Eau chaude** : appuyez et maintenez enfoncé le bouton Eau chaude jusqu'à ce que le volume souhaité soit atteint. Le voyant clignote rapidement 3 fois pour confirmer le nouveau réglage.

Energy Saving/ Mode d'économie d'énergie

EN

FR



The machine is equipped with an energy saving feature.
Cette machine est équipée d'une fonction d'économie d'énergie.



The machine will automatically enter Auto Off mode after 9 minutes.
La machine s'éteint automatiquement après 9 minutes de non-utilisation.

- 1 Energy efficient:** Machine minimizes power use when not making a beverage. The machine will enter low energy mode after 2 minutes of no use. After 9 minutes the machine will turn into OFF mode automatically.
- 1 Efficience énergétique :** Cette machine minimise la consommation d'électricité quand vous ne préparez pas de boisson. Elle se mettra automatiquement en mode « faible énergie » au bout de 2 minutes de non-utilisation. La machine s'éteint automatiquement après 9 minutes de non-utilisation.

Reset to Factory Settings/ Restauration des réglages par défaut

i **If you reset to factory settings,** this will cancel the *Bluetooth®* and Wi-Fi pairing and reset the water hardness level.
Factory settings are: Espresso: 40 ml, Lungo: 110 ml, Americano: 150 ml (25 ml coffee, 125 ml hot water), Americano XL: 200ml (40 ml coffee, 160 ml hot water), Hot water: 200ml. The water hardness set by default is hard.

i **Toute restauration des réglages par défaut** entraîne la désactivation de *Bluetooth®* et du jumelage Wi-Fi et réinitialise le niveau de dureté de l'eau.
Les réglages par défaut sont les suivants : Espresso : 40 ml, Lungo : 110 ml, Americano : 150 ml (25 ml de café, 125 ml d'eau chaude), Americano XL : 200 ml (40 ml de café, 160 ml d'eau chaude), Eau chaude : 200 ml. Par défaut, la dureté de l'eau est définie sur « dure ».

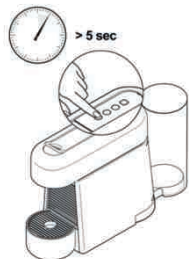

To do it via your machine:

Pour restaurer les réglages par défaut à partir de votre machine :

- 1 With machine turned off,** press and hold the Espresso button for 5 seconds.

Éteignez la machine et appuyez et maintenez le bouton Espresso pendant 5 secondes.



- 2 LEDs will blink fast 3 times** to confirm machine has been reset to factory settings. Machine will then switch off automatically.

Les voyants clignotent rapidement 3 fois pour confirmer que les réglages par défaut de la machine ont été réinitialisés. La machine s'éteint ensuite automatiquement.

EN

Cleaning/ Prende soin de votre machine Nespresso

FR

⚠ Risk of fatal electrical shock and fire. Never immerse the appliance or part of it in water. / Be sure to unplug the machine before cleaning. / Do not use any strong cleaning agent or solvent cleaner. / Do not use sharp objects, brushes or sharp abrasives. / Do not place in a dishwasher.

⚠ Risque d'incendie et de décharge électrique mortelle ! Ne plongez jamais la machine, en tout ou partie, dans l'eau. / Pensez à débrancher la machine avant de la nettoyer. / Ne nettoyez jamais votre machine avec un produit d'entretien ou un solvant puissant. / N'utilisez pas d'objets pointus, de brosses ou de produits abrasifs. / Ne passez pas la machine au lave-vaisselle.

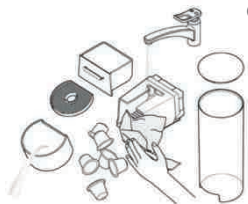

1 Empty the drip tray, the drip base and the capsule container every day. Also remove the water tank with its lid and clean them all with odorless detergent and rinse with warm / hot water.

Videz tous les jours le bac d'égouttage, le bac de récupération d'eau et le bac à capsules usagées. Retirez également le réservoir d'eau et son couvercle, nettoyez-les avec un détergent inodore, puis rincez-les à l'eau chaude.



2 Dry with a fresh and clean towel, cloth or paper and reassemble all parts. Clean the coffee outlet and inside the machine regularly with a damp cloth.

Séchez-les à l'aide d'une serviette, d'un chiffon ou de papier absorbant propre et doux, puis assemblez de nouveau toutes les pièces. Nettoyez régulièrement la sortie de café et l'intérieur de la machine avec un chiffon humide.

Descaling/ Détartrage

www.nespresso.com/descaling

⚠ Read the safety precautions on the descaling package and refer to the table for the frequency of use. The descaling solution can be harmful. Avoid contact with eyes, skin and surfaces. Please refer to the table on the "water hardness" section that indicates the descaling frequency required for the optimum performance of your machine, based on water hardness. For any additional questions you may have regarding descaling, please contact **Nespresso**.

⚠ Prenez connaissance des consignes de sécurité indiquées sur le kit de détartrage et consultez le tableau pour connaître la fréquence d'utilisation de ce kit. La solution de détartrage peut être nocive. Évitez tout contact avec les yeux, la peau et les surfaces. Consultez le tableau figurant à la section « Dureté de l'eau » pour connaître la fréquence de détartrage nécessaire pour garantir un fonctionnement optimal de votre machine, selon la dureté de l'eau. Pour toute question supplémentaire concernant le détartrage, veuillez contacter **Nespresso**.

Descaling/ D tartrage

www.nespresso.com/descaling

EN

FR

i **Duration** approximately 15 minutes.
Dur e environ 15 minutes.



1 **Descale the machine** when descaling alert blinks in ready mode.

D tartriez votre machine lorsque l'alerte de d tartrage clignote de fa on constante.



2 **Lift and close** the lever to eject the capsule into the used capsule container.

Relevez le levier pour  jecter la capsule dans le bac   capsules usag es.



3 **Empty the drip tray**, drip base and used capsule container.

Videz le bac d' gouttage, le bac de r cup ration d'eau et le bac   capsules usag es.



4 **Fill the water tank** with fresh potable water up to the half level (approx. 0.5 L). Pour 1 **Nespresso** descaling liquid sachet into the water tank.

Remplissez le r servoir avec de l'eau douce et potable jusqu'  la moiti  du niveau (environ 0,5 L). Versez 1 sachet de d tartrant liquide **Nespresso** dans le r servoir d'eau.

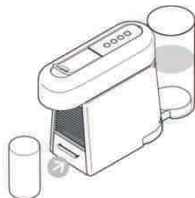

5 **Place** a container (min. volume 1 L) under the coffee outlet.

Placez un r cipient (d'au moins 1 L) sous la sortie du caf .



6 **To enter the descaling mode**, while the machine is turned on, press the Espresso, Lungo and hot water buttons for 5 seconds.

Pour activer le mode de d tartrage lorsque la machine est allum e, appuyez simultan ment sur les boutons Espresso, Lungo et Eau chaude pendant 5 secondes.



7 All three LEDs blink.

Descaling alert will remain on during the entire descaling process.

To exit the descaling mode at this stage, press either the Espresso or Lungo button.

Les trois voyants clignotent.

L'alerte de d tartrage restera activ e pendant tout le processus de d tartrage.

Pour quitter le mode de d tartrage, appuyez soit sur le bouton Espresso ou Lungo.



8 To start the descaling process, press the Hot water button and wait until the water tank is empty.

Pour d marrer le processus de d tartrage, appuyez sur le bouton Eau chaude et attendez que le r servoir d'eau soit vide.



9 Empty and rinse the water tank. Fill with fresh potable water up to the max. level.

Videz et rincez le r servoir d'eau. Remplissez-le d'eau potable jusqu'au niveau maximum.

10 Empty the 1L container and place it back. Press the hot water button. Once water tank is empty, repeat steps 9 and 10 once.

Videz le r cipient de 1 L et remettez-le en place. Appuyez sur le bouton Eau chaude. Lorsque le r servoir d'eau est vide, r p tez une fois les  tapes 9 et 10.

11 When the rinsing cycle has finished, machine will switch off automatically.

Une fois le cycle de rin age termin , la machine s' teint automatiquement.



12 Empty the drip base.

Videz le bac de r cup ration d'eau.



Water Hardness Setting/ Réglage de la dureté de l'eau

EN

FR

The water hardness level can be tested with the water hardness stick available on the first page of the user manual.

To set the water hardness via your machine:

Pour connaître le niveau de dureté de votre eau, vous pouvez utiliser le bâtonnet de test de dureté de l'eau disponible en première page du guide de l'utilisateur.

Pour accéder au mode de réglage de la dureté de l'eau :

- With machine turned off, press and hold the Hot water button for 5 seconds. The beverage buttons will blink to indicate the current setting.

Éteignez la machine et appuyez et maintenez le bouton Eau chaude pendant 5 secondes. Les boutons de préparation des boissons clignotent pour indiquer le niveau actuel.

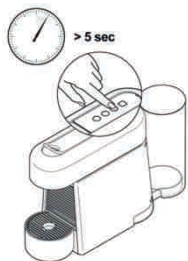

- To change the water hardness setting, press the Hot water button as many times until the appropriate level is reached:

Pour modifier le niveau de dureté de l'eau appuyez plusieurs fois sur le bouton Eau chaude jusqu'à atteindre le niveau recherché.



Espresso, Lungo, Hot water blinking: Hard
Les voyants Espresso, Lungo, Eau chaude clignotent : Élevée



Espresso, Lungo blinking: Medium
Les voyants d'Espresso et de Lungo clignotent : Modérée









Espresso blinking: Soft
Le voyant d'Espresso clignote : Faible

- To validate and exit the water hardness setting mode, press either the Espresso or Lungo button.

Pour valider et quitter le mode Réglage de la dureté de l'eau, appuyez soit sur le bouton Espresso ou sur le bouton Lungo.

Water hardness*/ Dureté de l'eau*

	App.	fH	dH	CaCO ₃	Descaling after:*/ Détartrage après :*
					Cups/ Tasses  (40 ml)
Soft/ Faible	 Level 0/ Niveau 0	<5	<3	< 50 mg/l	4000
Medium/ Modérée	 Level 1/ Niveau 1	>7	>4	> 70 mg/l	3000
	 Level 2/ Niveau 2	>13	>7	> 130 mg/l	2000
Hard/ Élevée	 Level 3/ Niveau 3	>25	>14	> 250 mg/l	1500
	 Level 4/ Niveau 4	>38	>21	> 380 mg/l	1000

fH French degree
Degré français

dH German Grade
Degré allemand

CaCO₃ Calcium Carbonate
Carbonate de calcium

* On the App, the water hardness can be adjusted any time under "Water status".

* Depuis l'Application, il est possible de régler la dureté de l'eau à tout moment dans le menu « Eau ».



A strong use of Americano or hot water function may lead to an earlier descaling.

L'utilisation fréquente des fonctions Americano ou Eau chaude peut nécessiter l'exécution d'un détartrage plus régulier.

EN

Emptying the System before a period of non-use and for frost protection, or before a repair/

FR

Vidange du système avant une période de non-utilisation, en protection contre le gel ou avant une réparation



1 Remove the water tank and open and close the lever. Place a container under the coffee outlet.

Retirez le réservoir puis relevez et abaissez le levier. Placez un récipient sous la sortie du café.

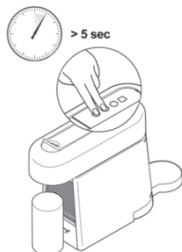

2 With the machine turned off, press both the Espresso and Lungo buttons for 5 seconds. All three LEDs blink alternatively.

Éteignez la machine et appuyez simultanément sur les boutons Espresso et Lungo pendant 5 secondes. Les trois voyants clignotent alternativement.

Steam may come out of outlet. The machine remains blocked for 10 minutes after emptying.

Il est possible que de la vapeur s'échappe de la buse de sortie. La machine restera bloquée pendant 10 minutes après avoir été vidée.

3 Emptying process begins. Machine switches off automatically when procedure is finished.

Le processus de vidange commence. La machine s'éteint automatiquement dès que la procédure est terminée.

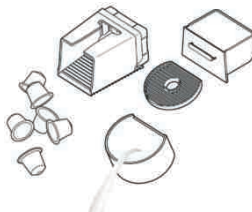

4 Empty and clean the used capsule container, the drip tray and the drip base.

Videz et nettoyez le bac à capsules usagées, le bac d'égouttage et le bac de récupération d'eau.



Set up your One-Touch Order/ Programmation de vos commandes en une touche

The One-Touch Order button allows you to order your predefined capsules basket directly from your machine each time you press the button. **To set it up:**

Le bouton de commandes en une touche vous permet de programmer vos commandes de capsules depuis votre machine en appuyant simplement sur ce bouton. **Réglage de cette fonctionnalité :**

1 Connect your machine, following the instructions in sections "Get the App" and "Pairing" on page 12. Multiple devices can be connected to your Essenza Plus machine only if using a unique Club Members number. To pair these additional devices, please follow the instructions in the sections "Get the App" and "Pairing".

Connectez votre machine en suivant les instructions des sections « Obtenir l'Application » et « Jumelage » à la page 12. Pour connecter plusieurs appareils mobiles à votre machine Essenza Plus, vous devez utiliser un seul et même numéro de Membre du Club. Pour jumeler d'autres appareils, veuillez suivre les mêmes instructions que celles figurant dans les sections « Obtenir l'Application » et « Jumelage ».

2 Configure an order template via the App to activate the One-Touch Order button.

Configurez un modèle de commande via l'Application pour activer le bouton de commandes en une touche.

- 3 Press the One-Touch Order button if you want to order capsules.
 Order confirmed: WHITE LED steady
 Order failed: ORANGE LED
 If order confirmed, the WHITE LED will remain steady for 2 hours.
 During this time, you can cancel your order if needed via the App.
 The One-Touch Order button will be active again once your current order is shipped.
 You can manage and follow your order via the App.
 In case of questions, call **Nespresso**.

Appuyez sur le bouton de commandes en une touche pour commander des capsules.
 La commande est confirmée : Voyant BLANC fixe
 Échec de la commande : Voyant ORANGE
 Commande confirmée, le voyant BLANC (fixe) reste allumé pendant 2 heures.
 Pendant ce délai, vous avez la possibilité d'annuler votre commande, au besoin, via l'Application.
 Le bouton de commandes en une touche deviendra à nouveau disponible dès que votre commande aura été expédiée.
 Vous pouvez gérer et suivre votre commande depuis l'Application.
 En cas de questions, appelez **Nespresso**.

Connectivity Activation/Deactivation/ Activation / désactivation de la connectivité

i Note the *Bluetooth®* and Wi-Fi are activated by default on the machine.
 Remarque : les fonctions *Bluetooth®* et Wi-Fi sont activées par défaut sur la machine.

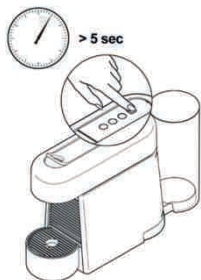

- **To deactivate the *Bluetooth®* and Wi-Fi functions** from your machine:
- With machine turned off, press and hold the One-Touch Order button for 5 seconds.
- LED will blink 3 times in ORANGE to confirm that connectivity has been deactivated.

- **To reactivate the *Bluetooth®* and Wi-Fi functions:**
- With the machine turned off, press and hold the One-Touch Order button again for 5 seconds.
- LED will blink 3 times in WHITE to confirm that connectivity has been activated.

- **Pour désactiver les fonctions *Bluetooth®* et Wi-Fi** depuis votre machine :
- Éteignez la machine et appuyez et maintenez le bouton de commandes en une touche pendant 5 secondes.
- Un voyant ORANGE clignotera 3 fois pour confirmer que la connectivité est désactivée.

- **Pour réactiver les fonctions *Bluetooth®* et Wi-Fi :**
- Éteignez la machine et appuyez et maintenez à nouveau le bouton de commandes en une touche pendant 5 secondes.
- Un voyant BLANC clignotera 3 fois pour confirmer que la connectivité est activée.



Videos are available on the App and on www.nespresso.com - Go to section "services".

Pairing has not succeeded.	<ul style="list-style-type: none"> - Check that the Bluetooth® on the smartphone or tablet is activated. - Check the compatibility of your smartphone or tablet with the machine (see page 12). - Ensure the smartphone or tablet is placed next to the machine (max distance 20 cm) during the pairing. - Make sure to not turn on any microwave close to the machine during pairing.
If you want to unpair your machine, via the App.	<ul style="list-style-type: none"> - Go on the App "Name", click on "Machine status", then click on "Unpair this machine". - Click on "unpair this device" to confirm the unpairing. - Note: In case of an unpairing, all the setups and specifications will be lost and the machine will be reset to factory settings.
No light indicator.	<ul style="list-style-type: none"> - Check the power outlet, plug, voltage, and fuse. In case of problems, call Nespresso.
No coffee, no water.	<ul style="list-style-type: none"> - First use: fill water tank with warm water (max. 55° C) and run through machine according to instructions on page 13. - Water tank is empty. Fill water tank. - Descale if necessary; see Descaling section.
Coffee comes out very slowly.	<ul style="list-style-type: none"> - Flow speed depends on the coffee variety. - Descale if necessary; see Descaling section.
Coffee is not hot enough.	<ul style="list-style-type: none"> - Preheat cup. - Descale if necessary.
Capsule area is leaking (water in capsule container).	<ul style="list-style-type: none"> - Position capsule correctly. If leakages occur, call Nespresso.
All 3 beverage buttons blinking fast.	<ul style="list-style-type: none"> - Machine is in error, overheating or in an environment below 0°C / 32°F. Please wait for all buttons to stop blinking, this may take a few minutes. - If buttons still blink after a few minutes, unplug and replug the machine. - If problem persists, call Nespresso.
Descaling alert blinking (descaling alert level 1).	<ul style="list-style-type: none"> - Machine triggers descaling alert according beverages consumption usage. Descale machine.
Descaling alert steady light (descaling alert level 2).	<ul style="list-style-type: none"> - Machine triggers descaling alert according beverages consumption usage. Descale machine immediately to avoid machine performance and coffee quality decrease.
One-Touch Order button ORANGE LED.	<ul style="list-style-type: none"> - Check that the machine is paired with your smartphone or tablet and that the Wi-Fi is connected to the machine. You can check the connectivity status of the machine via the App. - Check that an order is configured and linked to the machine via the App. - Check if an order is already ongoing. The One-Touch Order button will be active again once your current order is shipped.
Irregular blinking.	<ul style="list-style-type: none"> - Send appliance to repair or call Nespresso.
No coffee, just water runs out (despite inserted capsule).	<ul style="list-style-type: none"> - In case of problems, call Nespresso.
All 4 buttons blinking alternatively (from front to back).	<ul style="list-style-type: none"> - Firmware update in progress. Please wait a few minutes until the update has been completed. During this time the machine cannot be used. Once update has been completed, blinking will stop and machine will switch off.



Des vidéos sont disponibles sur l'Application Mobile Nespresso et sur www.nespresso.com - Consultez la section « Services ».

Échec du jumelage.	<ul style="list-style-type: none"> - Vérifiez que la fonctionnalité Bluetooth® est activée sur le smartphone ou la tablette. - Vérifiez la compatibilité de votre smartphone ou de votre tablette avec la machine (voir page 12). - Vérifiez que le smartphone ou la tablette se trouve à moins de 20 cm de la machine pendant le processus de jumelage. - Veillez à n'utiliser aucun appareil à micro-ondes à proximité de la machine pendant le jumelage.
Pour désactiver le jumelage de votre machine à partir de l'Application :	<ul style="list-style-type: none"> - Dans l'Application Nespresso, cliquez sur « Machine », puis sur « Désactiver le jumelage de cette machine ». - Cliquez sur « Désactiver le jumelage de cette machine » pour confirmer la désactivation du jumelage. - Remarque : si vous procédez à la désactivation du jumelage de cette machine, toutes les configurations et les spécifications seront perdues.
Les voyants de la machine ne s'allument pas.	- Vérifiez l'alimentation secteur : prise, tension et fusible. En cas de problèmes, appelez Nespresso .
Aucun écoulement de café ou d'eau.	<ul style="list-style-type: none"> - Première utilisation : Remplissez le réservoir avec de l'eau chaude (à 55 °C maximum) et faites-la couler dans la machine conformément aux instructions de la page 13. - Le réservoir d'eau est vide. Remplissez le réservoir d'eau. - Détartrez la machine si nécessaire ; voir la section Détartrage.
Écoulement très lent du café.	<ul style="list-style-type: none"> - La vitesse d'écoulement dépend de la variété du café. - Détartrez la machine si nécessaire ; voir la section Détartrage.
Le café n'est pas assez chaud.	<ul style="list-style-type: none"> - Préchauffez la tasse. - Détartrez la machine si nécessaire.
Fuite autour de la capsule (présence d'eau dans le bac à capsules).	- Insérez correctement la capsule. En cas de fuite, appelez Nespresso .
Les voyants des 3 boutons de préparation clignotent rapidement.	<ul style="list-style-type: none"> - La machine a rencontré une erreur, surchauffe ou se trouve dans un environnement présentant une température inférieure à 0 °C. Attendez que tous les boutons arrêtent de clignoter. Ceci peut prendre quelques minutes. - Si les boutons continuent de clignoter au bout de quelques minutes, débranchez et rebranchez la machine. - Si le problème persiste, appelez Nespresso.
L'alerte de détartrage clignote (Alerte de détartrage de Niveau 1).	- La machine déclenche une alerte de détartrage basée sur votre consommation de boissons. Détartrez la machine
Alerte de détartrage - Le voyant reste allumé : (Alerte de détartrage de Niveau 2).	- La machine déclenche une alerte de détartrage basée sur votre consommation de boissons. Détartrez immédiatement la machine pour éviter d'entraver ses performances et nuire à la qualité du café.
Voyant ORANGE de commandes en une touche.	<ul style="list-style-type: none"> - Vérifiez que la machine est jumelée à votre smartphone ou votre tablette et qu'elle est connectée au réseau Wi-Fi. Vous pouvez vérifier la connectivité de votre machine à partir de l'Application. - Vérifiez qu'une commande est configurée et reliée à la machine via l'Application. - Vérifiez si une commande est en cours de traitement. Le bouton de commandes en une touche deviendra à nouveau disponible dès que votre commande aura été expédiée.
Clignotement intermittent.	- Envoyez la machine au service réparation ou appelez Nespresso .
Aucun écoulement de café, distribution d'eau uniquement (malgré la présence d'une capsule).	- En cas de problèmes, appelez Nespresso .
Les 4 voyants clignotent alternativement (de l'avant vers l'arrière).	- Mise à jour du logiciel. Veuillez patienter quelques minutes pendant que la mise à jour se termine . N'utilisez pas la machine pendant ce temps. Dès que la mise à jour sera terminée, les voyants cesseront de clignoter et la machine s'éteindra automatiquement.

EN

Disposal and Environmental Protection/

FR

Recyclage et protection de l'environnement



Your appliance contains valuable materials that can be recovered or recycled. Separation of the remaining waste materials into different types facilitates the recycling of valuable raw materials. Leave the appliance at a collection point. You can obtain information on disposal from your local authorities.

Votre machine a été conçue à partir de matériaux de valeur pouvant être récupérés ou recyclés. Le tri des déchets restants en différentes catégories facilite le recyclage de ces matières premières. Déposez votre machine dans un point de collecte. Renseignez-vous auprès de vos institutions locales sur les modes de collecte.

Limited Guarantee/Garantie

Nespresso guarantees this product against defects in materials and workmanship for a period of 2 years. The warranty period begins on the date of purchase and **Nespresso** requires presentation of the original proof of purchase to ascertain the date. During the warranty period, **Nespresso** will either repair or replace, at its discretion, any defective product at no charge to the owner. Replacement products or repaired parts will be warranted only for the unexpired portion of the original warranty or six months, whichever is greater. This limited warranty does not apply to any defect resulting from negligence, accident, misuse, or any other reason beyond **Nespresso's** reasonable control, including but not limited to: normal wear and tear, negligence or failure to follow the product instructions, improper or inadequate maintenance, calcium deposits or descaling, connection to improper power supply, unauthorized product modification or repair, use for commercial purposes, fire, lightning, flood or other external causes. This warranty is valid only in the country of purchase or in such other countries where **Nespresso** sells or services the same model with identical technical specifications. Warranty service outside the country of purchase is limited to the terms and conditions of the corresponding warranty in the country of service. Should the cost of repairs or replacement not be covered by this warranty, **Nespresso** will advise the owner and the cost shall be charged to the owner. This limited warranty shall be the full extent of **Nespresso's** liability however caused. Except to the extent allowed by applicable law, the terms of this limited warranty do not exclude, restrict or modify the mandatory statutory rights applicable to the sale of this product and are in addition to those rights. If you believe your product is defective, contact **Nespresso** for instructions on how to proceed with a repair. Please visit our website at www.nespresso.com for contact details.

Nespresso garantit ce produit contre les défauts de matériels et de fabrication pour une période de deux années. La période de garantie commence à la date d'achat et **Nespresso** exige la présentation de la preuve originale d'achat pour en constater la date. Durant la période de garantie, **Nespresso** réparera ou remplacera, à sa discrétion, tout produit défectueux sans frais pour le propriétaire. Les produits échangés et les pièces réparées seront garantis uniquement pendant la durée restante de la garantie originale ou durant six mois, l'échéance la plus lointaine s'appliquant. Cette garantie limitée ne s'applique pas à tout défaut résultant d'une négligence, d'un accident, d'une utilisation inadaptée ou de toute autre raison hors du contrôle raisonnable de **Nespresso** y compris, mais sans s'y limiter : l'usage normale, la négligence ou le non-respect du mode d'emploi du produit, l'entretien inadapté ou inadéquat, les dépôts calcaires ou le détartrage, le branchement à une sortie électrique inadaptée, la modification ou la réparation non autorisée du produit, l'utilisation à des fins commerciales, les dommages causés par le feu, la foudre, les inondations ou toute autre cause extérieure. Cette garantie n'est valable que dans le pays où la machine a été achetée et dans les pays où **Nespresso** vend ou assure l'entretien du même modèle avec des caractéristiques techniques identiques. Le service de garantie hors du pays d'achat se limite aux conditions de la garantie correspondante dans le pays où l'entretien est effectué. Si le coût des réparations ou de remplacement n'est pas couvert par cette garantie, **Nespresso** informera le propriétaire qui devra honorer ces frais. Cette garantie limitée constituera l'intégralité de la responsabilité de **Nespresso**, quelque soit la cause. Les conditions de la présente garantie limitée s'ajoutent aux droits statutaires obligatoires applicables à la vente du produit et ne les excluent, ni ne les restreignent ou modifient en rien, sauf dans les limites autorisées par la loi. Si vous pensez que votre produit est défectueux, veuillez contacter **Nespresso** pour obtenir des renseignements concernant la marche à suivre pour le faire réparer. Veuillez consulter notre site Internet www.nespresso.com pour obtenir les informations de contact.

Contact Nespresso/Contact Nespresso

As we may not have foreseen all uses of your appliance, should you need any additional information, in case of problems or simply to seek advice, call **Nespresso** or your **Nespresso** authorized representative. Contact details for your nearest **Nespresso** or your **Nespresso** authorized representative can be found in the «Welcome to **Nespresso**» folder in your machine box or at www.nespresso.com

N'ayant pas envisagé toutes les conditions d'utilisation de votre machine, appelez **Nespresso** ou votre revendeur **Nespresso** agréé si vous avez besoin d'informations supplémentaires, en cas de problème ou tout simplement pour obtenir un conseil. Les coordonnées de votre boutique **Nespresso** ou de votre revendeur **Nespresso** agréé le plus proche se trouvent dans la pochette « Bienvenue chez **Nespresso** » glissée dans l'emballage de votre machine ou disponible sur www.nespresso.com

Spezifikationen/ Specifiche tecniche

D45

	220-240 V~, 50-60 Hz, 1260 W
Frequenz/ Frequenza	2,402 - 2,480 GHz Max. Sendeleistung 4dBm/ Potenza massima di trasmissione: 4dBm
Pmax	19 bar / 1,9 MPa / 19 bar / 1,9 MPa
	~3,6 kg / ~3,6 kg /
	1 l
	 118 mm  256 mm  400 mm

Inhalt/Contenuto

Spezifikationen/ Specifiche tecniche	27
Sicherheitsvorkehrungen/ Precauzioni di sicurezza	28-33
Verpackungsinhalt/ Contenuto della confezione	34
Essenza Plus/ Essenza Plus	34
Maschinenübersicht/ Panoramica della macchina	35
App installieren/ Scaricare l'App	36
Verbindung herstellen/ Sincronizzazione	36
Verbindungsfunktionen/ Funzioni di connettività	36
Erste Inbetriebnahme (oder nach einer längeren Zeit von Nichtgebrauch)/ Primo utilizzo (o dopo un lungo periodo di inutilizzo)	37-38
Kaffeezubereitung/ Preparazione del caffè	38-39
Programmierung der Tassenfüllmenge/ Programmazione della quantità di acqua	40
Energiesparen/ Risparmio energetico	41
Wiederherstellen der Werkseinstellungen/ Ripristino delle impostazioni di fabbrica	41
Pflege/ Pulizia	19
Entkalkung/ Decalcificazione	42-44
Einstellung der Wasserhärte/ Impostazioni per la durezza dell'acqua	45
Entleerung der Maschine vor längerer Nichtbenutzung, zum Schutz vor Frostschäden oder vor einer Service/ Svuotamento del sistema prima di lunghi periodi di inutilizzo, per la protezione antigelo o prima di una riparazione	46
One-Touch Order einrichten/ Impostare il Riordino Automatico	46-47
Verbindung aktivieren/deaktivieren/ Attivazione/disattivazione connettività	47
Fehlerbehebung/ Ricerca e risoluzione guasti	48-49
Entsorgung und Umweltschutz/ Smaltimento e protezione ambientale	50
Gewährleistung/ Garanzia limitata	50
Kontaktieren Sie Nespresso / Contattare Nespresso	50

DE Sicherheitsvorkehrungen

 **ACHTUNG / WARNUNG**

 **STROMSCHLAGGEFAHR**

 **NETZKABEL BEI
BESCHÄDIGUNG VOM
STROMNETZ TRENNEN**

 **ACHTUNG: HEISSE
OBERFLÄCHE**

 **ACHTUNG: Wenn Sie
dieses Zeichen sehen,
halten Sie sich bitte an die
Sicherheitshinweise, um
mögliche Gefahren und
Schäden zu vermeiden.**

 **INFORMATION: Wenn
Sie dieses Zeichen sehen,
befolgen Sie den Rat
für einen sicheren und
einwandfreien Betrieb Ihrer
Kaffeemaschine.**

 **ACHTUNG: Die
Sicherheitsvorkehrungen
sind Bestandteil des
Gerätes. Bitte lesen Sie
die Anweisungen und
Sicherheitshinweise vor**

**der Inbetriebnahme des
Gerätes. Bewahren Sie die
Sicherheitshinweise auf,
um diese bei Bedarf schnell
einsehen zu können.**

- Das Gerät ist dazu bestimmt, Getränke nach diesen Anweisungen zuzubereiten. Benutzen Sie das Gerät ausschließlich für den bestimmungsgemäßen Gebrauch.
- Dieses Gerät wurde ausschließlich für die Nutzung innerhalb von Gebäuden und unter normalen Temperaturbedingungen entwickelt.
- Schützen Sie das Gerät vor direktem Sonnenlicht, Spritzwasser und Feuchtigkeit.
- Dieses Gerät ist für den Gebrauch im Haushalt und in ähnlichen Anwendungen, wie z. B.: in Mitarbeiterküchen, in Geschäften, Büros und anderen Arbeitsumgebungen, Bauernhöfen, für den Gebrauch durch Gäste in Hotels, Motels und anderen Unterkunfts- und Übernachtungs-Einrichtungen bestimmt.

- Dieses Gerät kann von Kindern ab einem Alter von mindestens 8 Jahren verwendet werden, wenn sie bei der Verwendung beaufsichtigt werden sowie die Anweisung zum sicheren Gebrauch des Gerätes erhalten und die damit verbundenen Gefahren verstanden haben. Reinigung und Wartung der Maschine sollten nicht von Kindern durchgeführt werden, es sei denn, sie sind älter als 8 Jahre und werden von einem Erwachsenen beaufsichtigt.
- Halten Sie das Gerät und das Kabel außerhalb der Reichweite von Kindern unter 8 Jahren.
- Dieses Gerät kann von Personen mit eingeschränkten physischen, sensorischen oder psychischen Fähigkeiten oder Mangel an Erfahrung und Kenntnis verwendet werden, wenn sie bei der Verwendung beaufsichtigt werden sowie die Anweisung zum sicheren Gebrauch des Gerätes erhalten und die damit verbundenen Gefahren verstanden haben.
- Kinder dürfen das Gerät nicht als Spielzeug verwenden.
- Bei kommerziellem Gebrauch,

bei Zweckentfremdung, falscher Bedienung, unsachgemäßem Gebrauch, nicht fachgerechter Reparatur oder bei Nichtbeachtung der Anweisungen übernimmt der Hersteller keine Haftung für eventuelle Schäden. Ebenso sind Gewährleistungen in solchen Fällen ausgeschlossen.

 **Vermeiden Sie Risiken
wie Stromschlag und Feuer.**

- Im Notfall: Trennen Sie das Gerät sofort vom Stromnetz.
- Schließen Sie das Gerät nur an eine geeignete, geerdete Netzsteckdose an. Vergewissern Sie sich, dass die Netzspannung dieselbe ist wie auf dem Typenschild angegeben. Bei falschem Anschluss verfällt die Gewährleistung.

**Das Gerät darf erst nach der
Installation angeschlossen
werden.**

- Ziehen Sie das Kabel nicht über scharfe Kanten. Befestigen Sie es oder lassen Sie es hängen.
- Halten Sie das Kabel von Hitze und Feuchtigkeit fern.
- Wenn das Netzkabel oder

der Stecker beschädigt sind, müssen sie vom Hersteller, seinem Kundendienst oder einer ähnlich qualifizierten Person ersetzt werden, um Risiken zu verhindern.

- Das Gerät nicht in Betrieb nehmen, wenn das Netzkabel oder der Stecker beschädigt sind. Sollte Ihr Gerät einen Defekt aufweisen, wenden Sie sich an **Nespresso** oder an einen von **Nespresso** bevollmächtigten Vertreter.
- Falls Sie ein Verlängerungskabel benötigen, verwenden Sie nur ein geerdetes Kabel mit einem Leitungsdurchmesser von mindestens 1,5 mm² bzw. passend für die Eingangsleistung.
- Um gefährlichen Schaden zu vermeiden, platzieren Sie das Gerät nie auf heißen Oberflächen wie Kühlern, Öfen, Gasanlagen oder Ähnlichem.
- Stellen Sie das Gerät immer auf eine waagerechte, stabile und ebene Oberfläche. Die Oberfläche muss gegen Hitze und Flüssigkeiten wie Wasser, Kaffee, Entkalkertlösung o.ä.

resistent sein.

- Das Gerät nicht in einen Schrank stellen, wenn es sich im Einsatz befindet.
- Ziehen Sie den Netzstecker, falls Sie das Gerät für längere Zeit nicht benutzen. Beim Trennen vom Netz ziehen Sie den Stecker und zerren Sie nicht am Kabel, das Kabel könnte sonst beschädigt werden.
- Ziehen Sie vor der Reinigung den Netzstecker und lassen Sie das Gerät abkühlen.
- Um das Gerät vom Netz zu trennen, beenden Sie ggf. den Zubereitungsvorgang und ziehen dann den Netzstecker aus der Steckdose.
- Berühren Sie das Kabel nie mit feuchten Händen.
- Tauchen Sie das Gerät oder Teile davon niemals in Wasser oder andere Flüssigkeiten.
- Stellen Sie das Gerät oder Teile davon niemals in die Spülmaschine.
- Die Verbindung von Elektrizität und Wasser ist gefährlich und kann zu tödlichen Stromschlägen führen.

- Öffnen Sie das Gerät nicht. Die im Inneren vorhandene Spannung ist gefährlich!
- Stecken Sie nichts in die Öffnungen. Dies kann zu einem Brand oder einem Stromschlag führen!
- Die Verwendung von Zubehör, das vom Hersteller nicht empfohlen wird, birgt das Risiko von Feuer, elektrischem Schock oder Verletzungen.

Vermeiden Sie mögliche Schäden beim Betrieb des Gerätes.

- Lassen Sie das Gerät während der Zubereitung nie unbeaufsichtigt.
- Nehmen Sie das Gerät nicht in Betrieb, wenn es beschädigt ist, fallen gelassen wurde oder nicht ordnungsgemäß funktioniert. Ziehen Sie sofort den Stecker aus der Steckdose. Wenden Sie sich zur Prüfung, Reparatur oder Einstellung des Gerätes an **Nespresso** oder an einen von **Nespresso** bevollmächtigten Vertreter.

-  Ein beschädigtes Gerät kann zu Stromschlag, Verbrennungen und Brand führen.
- Schließen Sie immer den Hebel und öffnen Sie diesen niemals, wenn das Gerät in Betrieb ist. Dies könnte zu Verbrühungen führen.
- Halten Sie den Finger nicht unter den Kaffeeauslauf – Verbrühungsgefahr!
- Stecken Sie den Finger nicht in das Kapselfach oder den Kapselgang. Verletzungsgefahr!
- Wasser könnte um die Kapsel fließen, falls sie nicht von den Klingen durchstochen wurde, und das Gerät beschädigen.
- Benutzen Sie keine bereits verwendete, beschädigte oder verformte Kapsel.
- Sollte eine Kapsel im System feststecken, schalten Sie die Maschine aus und ziehen Sie den Netzstecker. Kontaktieren Sie **Nespresso** oder einen von **Nespresso** bevollmächtigten Vertreter.
- Füllen Sie den Wassertank stets mit kaltem, frischem

DE Sicherheitsvorkehrungen

Trinkwasser.

- Leeren Sie den Wassertank, wenn Sie das Gerät für einen längeren Zeitraum nicht benutzen (z. B. Urlaub).
- Ersetzen Sie das Wasser im Wassertank, wenn Sie das Gerät während des Wochenendes oder eines längeren Zeitraumes nicht benutzt haben.
- Verwenden Sie das Gerät nicht ohne die Abtropfschale und Restwasserschale, um ein Verschütten von Flüssigkeiten auf umliegende Oberflächen zu verhindern.
- Verwenden Sie keine starken Reinigungs- oder Lösungsmittel. Benutzen Sie ein weiches, feuchtes Tuch zur Reinigung der Geräteoberfläche.
- Zur Reinigung Ihrer Maschine verwenden Sie bitte lediglich saubere Reinigungsmaterialien.
- Wenn Sie die Maschine auspacken, entfernen Sie die Kunststoffolie und entsorgen Sie diese.
- Diese Maschine wurde speziell für die Verwendung von **Nespresso** Kapseln entwickelt, die nur über **Nespresso** oder

von **Nespresso** bevollmächtigte Vertreter erhältlich sind.

- Alle **Nespresso** Maschinen durchlaufen strenge Qualitätskontrollen. Belastungstests unter realen Bedingungen werden im Zufallsbetrieb mit ausgewählten Produktionseinheiten durchgeführt. Einige Geräte können daher Spuren eines vorherigen Gebrauchs aufweisen.
- **Nespresso** behält sich das Recht vor, Anweisungen ohne vorherige Ankündigung zu ändern.

Entkalkung

- Das **Nespresso** Entkalkerset hilft bei korrekter Anwendung, die einwandfreie Funktion Ihrer Maschine und ein perfektes Kaffee-Erlebnis wie am ersten Tag während ihrer gesamten Lebensdauer zu erhalten.
- Verwenden Sie ausschließlich das **Nespresso** Entkalkermittel, welches speziell für **Nespresso** Maschinen entwickelt wurde. Die Verwendung eines ungeeigneten Entkalkermittels

kann zur Beschädigung von Maschinenteilen oder zu einer unvollständigen Entkalkung der Maschine führen.

- Ihre **Nespresso** Maschine berechnet automatisch den optimalen Zeitpunkt für eine Entkalkung, basierend auf dem Wasserverbrauch und der von Ihnen eingestellten Wasserhärte. Die Wasserhärte sollten Sie bei Erstinbetriebnahme der Maschine, mit Hilfe des beiliegenden Wasserhärte-Teststreifens, ermitteln und einstellen. Bei Änderungen des verwendeten Wassers (z. B. Nutzung der Maschine in einer anderen Region/in einem anderen Land), prüfen Sie bitte die Wasserhärte erneut und stellen diese ggf. neu ein.
- Bitte entkalken Sie Ihre Maschine immer, sobald der Entkalkungsalarm erscheint; andernfalls kann es sein, dass die Entkalkung nicht effizient ist.
- Befolgen Sie zur Entkalkung bitte stets die Anweisungen in dieser Bedienungsanleitung.

BEWAHREN SIE DIESE BEDIENUNGSANLEITUNG AUF Geben Sie sie an alle weiteren Benutzer weiter. Diese Bedienungsanleitung ist ebenfalls als PDF-Datei auf www.nespresso.com verfügbar.

Precauzioni di sicurezza

ATTENZIONE

PERICOLO DI SCARICHE ELETTRICHE

SCOLLEGARE IL CAVO DI ALIMENTAZIONE DANNEGGIATO

ATTENZIONE: SUPERFICI CALDE

⚠ ATTENZIONE: in presenza di questo simbolo, leggere le precauzioni di sicurezza per evitare eventuali danni.

ℹ INFORMAZIONI: in presenza di questo simbolo, leggere le indicazioni per un uso sicuro e adeguato dell'apparecchio.

⚠ AVVERTENZA: le precauzioni di sicurezza sono parte integrante dell'apparecchio. Leggere attentamente le precauzioni di sicurezza prima di utilizzare l'apparecchio per la prima volta. Conservare le presenti istruzioni in un luogo

facilmente accessibile per poterle consultare quando necessario.

- L'apparecchio è destinato alla preparazione di bevande secondo le presenti istruzioni. Non utilizzare l'apparecchio per un uso diverso da quello previsto.
- L'apparecchio è stato concepito per uso in spazi interni e in condizioni termiche non estreme.
- Proteggere l'apparecchio dalla luce diretta del sole, da schizzi d'acqua e dall'umidità.
- L'apparecchio è destinato a un uso esclusivamente domestico o in ambienti simili: cucine di negozi, uffici e altri ambienti lavorativi; agriturismi; per clienti di alberghi, motel, B&B e altri tipi di strutture d'accoglienza.
- Il presente apparecchio può essere utilizzato da bambini di almeno 8 anni, purché siano controllati, abbiano ricevuto istruzioni per un uso sicuro e siano pienamente consapevoli dei pericoli inerenti. La pulizia e la manutenzione non devono essere effettuate da bambini

a meno che non abbiano un'età superiore agli 8 anni e non siano controllati da un adulto.

- Tenere l'apparecchio e il cavo fuori dalla portata dei bambini sotto gli 8 anni di età.
- Il presente apparecchio può essere utilizzato da persone con ridotte capacità fisiche, sensoriali o mentali o da coloro privi di una sufficiente conoscenza o esperienza, purché siano controllati o abbiano ricevuto istruzioni sull'utilizzo sicuro dell'apparecchio e abbiano compreso i pericoli inerenti.
- I bambini non devono utilizzare questo apparecchio come un giocattolo.
- In caso di uso commerciale, di uso non conforme alle istruzioni, di eventuali danni derivanti dall'uso per altri scopi, di cattivo funzionamento, di riparazione non professionale o di inosservanza delle istruzioni, il produttore declina qualsiasi responsabilità ed è autorizzato a non applicare i termini di garanzia.

Evitare rischi di scosse elettriche letali e incendi.

- In caso di emergenza: scollegare l'apparecchio dalla presa di alimentazione.
- Collegare l'apparecchio solo a prese con messa a terra adeguate e facilmente accessibili. Verificare che la tensione riportata sull'apparecchio corrisponda alla tensione di alimentazione utilizzata. L'uso di collegamenti errati rende nulla la garanzia.

L'apparecchio deve essere collegato solo dopo l'installazione.

- Non accostare il cavo a bordi taglienti; evitare inoltre di fissarlo o lasciarlo pendere.
- Tenere il cavo lontano da fonti di calore e umidità.
- Se il cavo di alimentazione o la presa risultano danneggiati, devono essere sostituiti dal produttore o da personale qualificato, in modo da evitare qualunque rischio.
- Se il cavo o la presa sono danneggiati, non utilizzare l'apparecchio. Portare

Ⓜ Precauzioni di sicurezza

l'apparecchio presso un centro **Nespresso** oppure consegnarlo a un rappresentante autorizzato **Nespresso**.

- Nel caso in cui occorra una prolunga, utilizzare solo un cavo con conduttore di messa a terra con sezione di almeno 1,5 mm² o potenza di ingresso corrispondente.
- Per evitare eventuali danni, non posizionare mai l'apparecchio accanto a o su ripiani caldi come caloriferi, piani cottura, fiamme o simili.
- Posizionare l'apparecchio su una superficie orizzontale, piana e stabile. La superficie deve essere resistente al calore e a liquidi come acqua, caffè, decalcificanti e simili.
- Non posizionare l'apparecchio all'interno di mobili quando in uso.
- Durante lunghi periodi di non utilizzo, scollegare l'apparecchio dalla presa di alimentazione. Per evitare di provocare danni al cavo, scollegare l'apparecchio tirando la spina e non il cavo stesso.
- Prima della pulizia e della

manutenzione, togliere la spina dalla presa di corrente e lasciare raffreddare l'apparecchio.

- Per scollegare l'apparecchio, interrompere eventuali preparazioni in corso, quindi rimuovere la spina dalla presa.
- Non toccare mai la spina con le mani bagnate.
- Non immergere mai l'apparecchio, o parti di esso, in acqua o altri liquidi.
- Non mettere mai l'apparecchio o parti di esso in lavastoviglie.
- L'acqua in presenza di elettricità genera pericolo e può essere causa di scariche elettriche.
- Non aprire l'apparecchio. Pericolo di scariche elettriche!
- Non inserire alcun oggetto nelle aperture dell'apparecchio. Pericolo d'incendio o di scariche elettriche!
- L'uso di accessori non raccomandati dal produttore potrebbe causare incendi, scariche elettriche e lesioni.

Evitare possibili danni durante il funzionamento dell'apparecchio.

- Non lasciare mai l'apparecchio

incustodito durante il funzionamento.

- Non usare l'apparecchio in caso di danni, cadute o funzionamento anomalo. Staccare subito la spina dalla presa di corrente. Contattare **Nespresso** o un rappresentante autorizzato **Nespresso** affinché l'apparecchio sia esaminato, riparato o regolato.
-  Un apparecchio danneggiato può causare scariche elettriche, ustioni e incendi.
- Chiudere sempre la leva e non aprirla quando l'apparecchio è in funzione. Rischio di scottature.
- Non inserire le dita sotto l'erogatore di caffè. Rischio di scottature.
- Non inserire le dita all'interno della vaschetta e del contenitore di capsule. Rischio di lesioni!
- Qualora la capsula non sia correttamente perforata, l'acqua potrebbe scorrere attorno a essa e causare danni all'apparecchio.
- Non utilizzare capsule usate, danneggiate o deformate.

- Se una capsula fosse bloccata nell'apposito vano, spegnere la macchina e staccare la spina prima di qualsiasi operazione. Contattare **Nespresso** o un rappresentante autorizzato **Nespresso**.
- Riempire il serbatoio dell'acqua solo con acqua fresca e potabile.
- Svuotare il serbatoio dell'acqua se l'apparecchio non verrà utilizzato per un periodo prolungato (vacanze, ecc.).
- Cambiare l'acqua del serbatoio se la macchina non viene utilizzata per più di due giorni.
- Non utilizzare l'apparecchio senza il vassoio e la griglia raccogliocce, per evitare fuoriuscite di liquidi sulle superfici circostanti.
- Non utilizzare detersivi abrasivi o solventi. Utilizzare un panno umido e un detergente delicato per pulire la superficie della macchina.
- Per pulire la macchina, usare solo appositi accessori puliti.
- Quando si apre l'imballo della macchina, rimuovere la pellicola di plastica presente sulla griglia.

Precauzioni di sicurezza

- Questo apparecchio è progettato per capsule **Nespresso** disponibili esclusivamente presso **Nespresso** o presso i rappresentanti autorizzati **Nespresso**.
- Tutti gli apparecchi **Nespresso** sono sottoposti a severi controlli. Devono superare test rigorosi in condizioni reali, eseguiti in modo casuale su unità selezionate. Per questo motivo, possono essere presenti tracce di utilizzo.
- **Nespresso** si riserva il diritto di modificare le presenti istruzioni senza alcun preavviso.

Decalcificazione

- La soluzione decalcificante **Nespresso**, se usata correttamente, contribuisce a garantire il corretto funzionamento della macchina e un'esperienza di degustazione sempre straordinaria come il primo giorno.
- La soluzione decalcificante **Nespresso** è stata appositamente realizzata per le macchine **Nespresso**. L'uso di soluzioni decalcificanti non

idonee potrebbe causare danni ai componenti della macchina o risultare in un'insufficiente decalcificazione.

- Questa macchina **Nespresso** calcola la frequenza ideale di decalcificazione in base alla quantità di acqua utilizzata e alla durezza dell'acqua, determinata durante il primo utilizzo dalla striscia reattiva. Assicurarsi di verificare nuovamente la durezza dell'acqua se si usa la macchina in un altro paese o un'altra regione.
- Assicurarsi di decalcificare la macchina non appena l'apparecchio lo richiede. Una decalcificazione posticipata potrebbe non essere completamente efficace.
- Decalcificare seguendo quanto indicato nel manuale d'uso.

CONSERVARE LE PRESENTI ISTRUZIONI

Consegnarle a qualsiasi consumatore utilizzi la macchina in futuro.

Le presenti istruzioni per l'uso sono disponibili anche in formato PDF su www.nespresso.com

DE Verpackungsinhalt/
IT Contenuto della confezione



- 1 Kaffeemaschine
Macchina da caffè



- 2 Nespresso Kapselset
Set degustazione di capsule Nespresso



- 3 Nespresso Broschüre «Herzlich Willkommen»
Brochure di benvenuto Nespresso



- 4 Bedienungsanleitung
Istruzioni per l'uso



- 5 1 x Wasserhärte-Teststreifen in der
Bedienungsanleitung
1 x striscia reattiva per determinare la durezza
dell'acqua, nel manuale d'uso

Essenza Plus/ Essenza Plus

Nespresso ist ein exklusives System, das zu jeder Zeit den perfekten Espresso zubereitet. Jeder einzelne Parameter wurde strengen Kontrollen unterzogen, um die Aromenvielfalt, den Körper sowie die unvergleichbare Crema zum Ausdruck zu bringen.

Nespresso è un sistema esclusivo per la preparazione di un Espresso eccezionale, tazzina dopo tazzina. Ogni parametro è stato calcolato con la massima precisione affinché siano estratti tutti gli aromi da ogni capsula, per dare corposità al caffè e ottenere una crema particolarmente densa e morbida.

⚠ ACHTUNG: Wenn Sie dieses Zeichen sehen, halten Sie sich bitte an die Sicherheitshinweise, um mögliche Gefahren und Schäden zu vermeiden.

⚠ ATTENZIONE: in presenza di questo simbolo, leggere le precauzioni di sicurezza per evitare eventuali danni.

i INFORMATIONEN: Wenn Sie dieses Zeichen sehen, befolgen Sie den Rat für einen sicheren und einwandfreien Betrieb Ihrer Kaffeemaschine.

i INFORMAZIONI: in presenza di questo simbolo, leggere le indicazioni per un uso sicuro e adeguato dell'apparecchio.



HINWEIS: Wenn Sie dieses Zeichen sehen, können Sie ebenfalls die App für diese Funktion nutzen. Mehr Informationen erhalten Sie über die App.



NOTA: la presenza di questo simbolo indica che è possibile usare anche l'App per questa funzione. Per ulteriori informazioni, consultare l'App.

Maschinenübersicht/ Panoramica della macchina

DE

IT

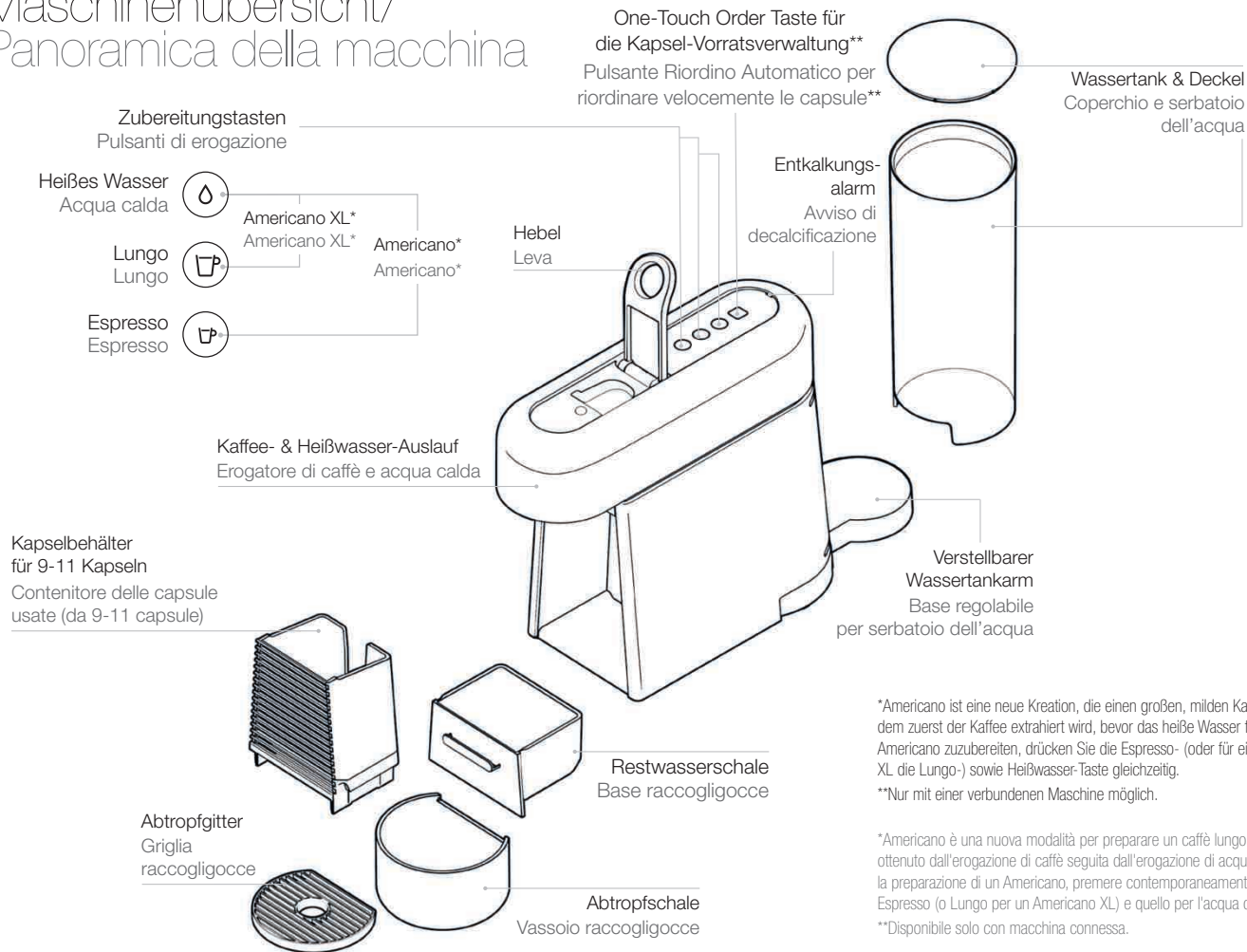

One-Touch Order Taste für
die Kapsel-Vorratsverwaltung**
Pulsante Riordino Automatico per
riordinare velocemente le capsule**

*Americano ist eine neue Kreation, die einen großen, milden Kaffee bereitet, bei dem zuerst der Kaffee extrahiert wird, bevor das heiße Wasser folgt. Um einen Americano zuzubereiten, drücken Sie die Espresso- (oder für einen Americano XL die Lungo-) sowie Heißwasser-Taste gleichzeitig.

**Nur mit einer verbundenen Maschine möglich.

*Americano è una nuova modalità per preparare un caffè lungo e delicato, ottenuto dall'erogazione di caffè seguita dall'erogazione di acqua calda. Per la preparazione di un Americano, premere contemporaneamente il pulsante Espresso (o Lungo per un Americano XL) e quello per l'acqua calda.

**Disponibile solo con macchina connessa.

DE App installieren/ IT Scaricare l'App

1 Laden Sie die Nespresso App herunter.

Wenn Sie diese schon heruntergeladen haben, führen Sie bitte ein Update der App durch.

Scaricare l'App Nespresso.

Invitiamo gli utenti che già possiedono l'App ad aggiornarla



Um zu prüfen, ob Ihr Endgerät kompatibel ist, besuchen Sie www.nespresso.com

Per verificare la compatibilità del dispositivo, controllare su www.nespresso.com

2 Starten Sie die App.

Aprire l'Applicazione.

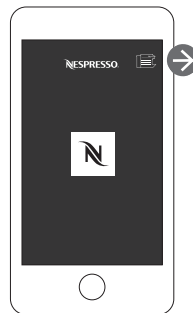

3 Klicken Sie auf das Maschinensymbol.

Selezionare l'icona della macchina.

Verbindung herstellen/ Sincronizzazione

i Bitte stellen Sie sicher, dass der *Bluetooth*[®]-Modus auf Ihrem Smartphone oder Tablet bereits aktiviert ist. Um von allen Funktionen profitieren zu können, verbinden Sie Ihre Maschine mit Ihrem Smartphone oder Tablet via WLAN. Befolgen Sie dazu die Anleitung in der App.

i Ricordiamo che è necessario attivare prima la modalità *Bluetooth*[®] sullo smartphone o sul tablet. Per trarre vantaggio da tutte le funzionalità a disposizione, sincronizzare la macchina con lo smartphone o il tablet e collegarla a una connessione Wi-Fi seguendo le istruzioni illustrate nell'App.

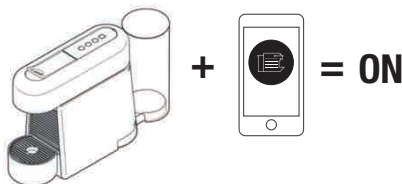

Wenn die Verbindung hergestellt ist, blinkt die One-Touch Order Taste dreimal. Verbindung bestätigt: WEISSE LED blinkt; Verbindung fehlgeschlagen: ORANGE LED blinkt.

Quando la sincronizzazione è completata, la spia Riordino Automatico lampeggerà per 3 volte. Sincronizzazione effettuata correttamente: lampeggerà la spia LED BIANCA. Sincronizzazione non riuscita: lampeggerà la spia LED ARANCIONE.

Verbindungsfunktionen/ Funzioni di connettività

- Rezeptmanagement
- Kapsel-Vorratsverwaltung
- Wartungsbenachrichtigungen
- Entkalkungsalarm
- Erfahren Sie mehr direkt in der App

- Gestione delle ricette
- Nuovo ordine di capsule
- Notifiche sulla manutenzione
- Avviso di decalcificazione
- Altre funzioni da visualizzare tramite l'App

Erste Inbetriebnahme (oder nach einer längeren Zeit von Nichtgebrauch)/ Primo utilizzo (o dopo un lungo periodo di inutilizzo)

DE

IT

⚠ Lesen Sie zunächst die Sicherheitshinweise, um Risiken wie Stromschlag oder Feuer zu vermeiden.

⚠ Leggere prima le precauzioni di sicurezza per evitare rischi di scariche elettriche e incendi.

i Werkseinstellungen: Espresso: 40 ml, Lungo: 110 ml, Americano: 150 ml (25 ml Kaffee, 125 ml heißes Wasser), Americano XL: 200 ml (40 ml Kaffee, 160 ml heißes Wasser), heißes Wasser: 200 ml.

i Impostazioni di fabbrica: Espresso: 40 ml, Lungo: 110 ml, Americano: 150 ml (25 ml caffè, 125 ml acqua calda), Americano XL: 200 ml (40 ml caffè, 160 ml acqua calda), Acqua calda: 200 ml.

- 1 Entfernen Sie** den Wassertank und Kapselbehälter, um sie zu reinigen (siehe Pflege).

Rimuovere il serbatoio dell'acqua e il contenitore delle capsule per pulirli (consultare la sezione "Pulizia").

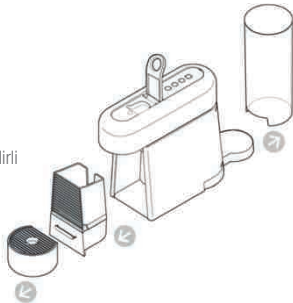

- 2 Passen Sie die Kabellänge an** und verstauen Sie die Überlänge in der Kabelaufwicklung unter der Maschine. Führen Sie das restliche Kabel links oder rechts durch die Kabelführung, je nach gewählter Wassertankposition. Stellen Sie sicher, dass sich die Maschine in aufrechter Position befindet.

Regolare la lunghezza del cavo e fissare la porzione in eccesso sotto la macchina. Inserire la parte di cavo rimanente nel passacavo sotto il serbatoio dell'acqua, alla destra o alla sinistra della presa, a seconda della posizione scelta per il serbatoio. Assicurarsi che la macchina sia in posizione verticale.

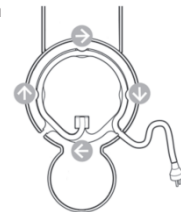

- 3 Schließen Sie das Gerät an** das Stromnetz an.

Collegare alla rete elettrica.

- 4 Füllen Sie den Wassertank** mit frischem Trinkwasser.

Riempire il serbatoio dell'acqua con acqua potabile.

- 5 Platzieren Sie den Wassertank** auf dem dafür vorgesehenen Arm, bis er einrastet. Bringen Sie die Restwasserschale und den Kapselbehälter in die richtige Position.

Posizionare il serbatoio dell'acqua sull'apposita base e inserire il vassoio raccogli gocce e il contenitore delle capsule nella giusta posizione.



DE Erste Inbetriebnahme (oder nach einer längeren Zeit von Nichtgebrauch)/

IT Primo utilizzo (o dopo un lungo periodo di inutilizzo)

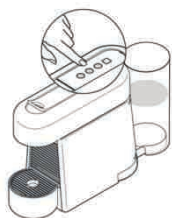

- 6 Um die Maschine einzuschalten**, drücken Sie entweder die Espresso-, Lungo- oder Heißwasser-Taste.
- Blinkende LED: Aufheizen (ca. 30 Sekunden)
 - Leuchtende LED: betriebsbereit

Per accendere la macchina, premere il pulsante Espresso, Lungo o Acqua calda.

- Luci intermittenti: riscaldamento (circa 30 secondi)
- Luci fisse: macchina pronta



- 7 Um die Maschine zu spülen**, platzieren Sie einen Behälter (min. 1 l) unter den Kaffeeauslauf. Drücken Sie die Lungo-Taste. Vorgang dreimal wiederholen. Drücken Sie die Heißwasser-Taste. Vorgang zweimal wiederholen.

Per risciacquare la macchina, posizionare un contenitore (capacità min. 1 l) sotto l'erogatore di caffè. Premere il pulsante Lungo. Ripetere 3 volte. Premere il pulsante di erogazione dell'acqua calda. Ripetere 2 volte.

- 8 Um die Maschine mit der App zu verbinden**, folgen Sie bitte den Anweisungen unter «App installieren» und «Verbindung herstellen» auf Seite 36. Mit Ihrer Nespresso Mitgliedsnummer haben Sie die Möglichkeit, mehrere Geräte mit Ihrer Essenza Plus Maschine zu verbinden. Um zusätzliche Geräte zu verbinden, folgen Sie bitte den gleichen Anweisungen unter Punkt «App installieren» und «Verbindung herstellen».

Per connettere la macchina, seguire le istruzioni nelle sezioni "Scaricare l'App" e "Sincronizzazione" a pagina 36. È possibile connettere più dispositivi alla propria macchina Essenza Plus solo se si utilizza un Codice Cliente univoco. Per sincronizzare ulteriori dispositivi, seguire le istruzioni nelle sezioni "Scaricare l'App" e "Sincronizzazione".

- 9 Sie können die Maschine manuell ausschalten**, indem Sie gleichzeitig die Espresso- und Lungo-Taste kurz drücken (weniger als 1 Sekunde lang).

Per spegnere la macchina prima dello spegnimento automatico, premere contemporaneamente i pulsanti Espresso e Lungo (premere brevemente, per meno di 1 secondo).

i Die Maschine schaltet automatisch in den Power-Off-Modus, wenn sie 9 Minuten lang nicht genutzt wurde.

i La macchina si spegnerà automaticamente dopo 9 minuti di inutilizzo.

Kaffeezubereitung/ Preparazione del caffè

- 1 Um die Maschine einzuschalten**, drücken Sie entweder die Espresso-, Lungo- oder Heißwasser-Taste. Blinkende LED: Aufheizen (ca. 30 Sekunden)
Leuchtende LED: betriebsbereit

Per accendere la macchina, premere il pulsante Espresso, Lungo o Acqua calda.
Spie intermittenti: riscaldamento (circa 30 secondi)
Spie fisse: macchina pronta



- 2 Öffnen Sie den Hebel** vollständig und legen Sie die Kapsel ein.

Sollevare completamente la leva e inserire la capsula.



- 3 Schließen Sie den Hebel** und stellen Sie eine Tasse unter den Kaffeeauslauf. **Für Rezepte, die höhere Tassen/ Gläser erfordern**, entfernen Sie die Abtropfschale.

Chiudere la leva e posizionare la tazzina sotto l'erogatore di caffè. **In caso venga utilizzato un bicchiere da ricetta grande**, rimuovere il vassoio raccogliogocce.

Kaffe Zubereitung/ Preparazione del caffè

DE

IT

⚠ Betätigen Sie den Hebel nie während der Zubereitung und halten Sie sich an die wichtigen Sicherheitshinweise, um etwaigen Verletzungen bei der Verwendung des Gerätes vorzubeugen.

⚠ Non sollevare mai la leva quando la macchina è in uso e leggere le precauzioni di sicurezza per evitare possibili lesioni durante il funzionamento dell'apparecchio.

i Während des Aufheizvorganges können Sie eine beliebige Zubereitungstaste drücken, wenn die LED blinkt. Der Kaffee wird automatisch zubereitet, wenn die Maschine einsatzbereit ist. Durante il riscaldamento, è possibile premere qualsiasi pulsante di erogazione mentre la spia lampeggia. Il caffè sarà automaticamente erogato quando la macchina è pronta.

i Für die Zubereitung von Heißwasser wird empfohlen, eine etwaige gebrauchte Kapsel in den Kapselbehälter auszuwerfen, bevor Sie die Heißwasser-Taste betätigen. Per l'erogazione di sola acqua calda, si consiglia di rimuovere le capsule usate dall'unità di erogazione prima di selezionare il relativo pulsante.

4 ☞	Espresso (40 ml)
☞	Lungo (110 ml)
☞ + ☹	(gleichzeitig) Americano (25 ml Kaffee, 125 ml heißes Wasser)
☞ + ☹	(gleichzeitig) Americano XL (40 ml Kaffee, 160 ml heißes Wasser)
☹	Heißes Wasser (200 ml)

Drücken Sie die gewünschte Zubereitungstaste. Der Kaffee wird dann zubereitet. Die Zubereitung stoppt automatisch. Um den Kaffeefluss frühzeitig zu beenden, drücken Sie eine beliebige Zubereitungstaste.

☞	Espresso (40 ml)
☞	Lungo (110 ml)
☞ + ☹	(premere contemporaneamente) Americano (25 ml caffè, 125 ml acqua calda)
☞ + ☹	(premere contemporaneamente) Americano XL (40 ml caffè, 160 ml acqua calda)
☹	Acqua calda (200 ml)

Premere il pulsante della bevanda desiderata per avviare l'erogazione. L'erogazione terminerà automaticamente. Per interrompere l'erogazione del caffè, premere uno dei pulsanti per la preparazione di bevande.



5 Entnehmen Sie die Tasse. Öffnen und schließen Sie den Hebel, um die Kapsel in den Kapselbehälter auszuwerfen.

Togliere la tazzina. Sollevare e chiudere la leva per espellere la capsula usata nell'apposito contenitore.

Programmierung der Tassenfüllmenge/ Programmazione della quantità di acqua

Jede Zubereitungstaste ist programmierbar:

Qualunque tipo di caffè può essere programmato:

☐	Espresso: von 20 bis 70 ml
☐	Lungo: von 70 bis 130 ml
☐ + ☐	Americano und Americano XL:
☐ + ☐	Kaffee von 20 bis 110 ml, heißes Wasser von 25 bis 300 ml
☐	Heißes Wasser: von 50 bis 300 ml
☐	Espresso: da 20 a 70 ml
☐	Lungo: da 70 a 130 ml
☐ + ☐	Americano e Americano XL:
☐ + ☐	caffè da 20 a 110 ml, acqua calda da 25 a 300 ml
☐	Acqua calda: da 50 a 300 ml



- 1 **Schalten Sie die Maschine ein** und warten Sie, bis sie einsatzbereit ist (leuchtende LED). Füllen Sie den Wassertank mit frischem Trinkwasser und legen Sie die Kapsel ein.

Accendere la macchina e attendere che sia pronta per l'erogazione (spie fisse). Riempire il serbatoio dell'acqua con acqua potabile e inserire la capsula.

- 2 **Stellen Sie eine Tasse** unter den Kaffeeauslauf.

→ Espresso- und Lungo-Füllmengen

programmieren: Halten Sie die Espresso- oder Lungo-Taste gedrückt. Lassen Sie die Taste los, wenn die gewünschte Tassenfüllmenge erreicht ist. Die LED blinkt dreimal kurz zur Bestätigung der neuen Einstellung. Die Wasserfüllmenge ist jetzt gespeichert.

→ Americano- und Americano XL-Füllmengen

programmieren: Halten Sie gleichzeitig die Espresso- (für einen Americano) / oder Lungo- (für einen Americano XL) und die Heißwasser-Taste gedrückt. Lassen Sie beide Tasten los, wenn die gewünschte Tassenfüllmenge erreicht ist. Die Heißwasserzufuhr erfolgt automatisch. Drücken Sie die Heißwasser-Taste, wenn die gewünschte Füllmenge erreicht ist. Die LED blinkt dreimal kurz zur Bestätigung der neuen Einstellung.

→ Heißwasser-Füllmenge programmieren:

Halten Sie die Heißwasser-Taste gedrückt, bis die gewünschte Füllmenge erreicht ist. Die LED blinkt dreimal kurz zur Bestätigung der neuen Einstellung.

Positionieren eine Tazzina unter der erogatore di caffè.

→ Per programmare la lunghezza dei caffè

Espresso e Lungo: tenere premuto il pulsante Espresso o Lungo. Rilasciare il pulsante una volta raggiunta la lunghezza desiderata. Le spie LED lampeggeranno velocemente per 3 volte per confermare la nuova impostazione. Il livello di acqua è stato memorizzato.

→ Per programmare la lunghezza dei caffè

Americano e Americano XL: premere contemporaneamente il pulsante Espresso (per Americano) o Lungo (per Americano XL*) e quello per l'acqua calda. Rilasciare entrambi i pulsanti una volta raggiunta la lunghezza desiderata. L'erogazione dell'acqua calda inizierà automaticamente. Premere il pulsante Acqua calda una volta raggiunta la quantità di acqua desiderata. Le spie LED lampeggeranno velocemente per 3 volte per confermare la nuova impostazione.

→ Per programmare la quantità di acqua calda:

tenere premuto il pulsante Acqua calda fino al raggiungimento della quantità desiderata. Le spie LED lampeggeranno velocemente per 3 volte per confermare la nuova impostazione.

Energiesparen/ Risparmio energetico

DE

IT



Die Maschine ist mit einer Energiesparfunktion ausgestattet.
La macchina è dotata della modalità risparmio energetico.



Das Gerät schaltet sich 9 Minuten nach dem letzten Gebrauch automatisch aus.
La macchina entrerà automaticamente in modalità spegnimento automatico dopo 9 minuti.

- 1 Energieeffizient:** Die Maschine verbraucht nur minimal Strom, wenn kein Getränk zubereitet wird. Bei Nichtbenutzung schaltet das Gerät nach 2 Minuten in den Niedrigenergie-Modus. 9 Minuten nach dem letzten Gebrauch schaltet die Maschine automatisch in den Power-Off-Modus.
- 1 Efficienza energetica:** la macchina riduce al minimo il consumo energetico quando non è in uso per la preparazione di bevande. Entrerà in modalità risparmio energetico dopo 2 minuti di inutilizzo. Dopo 9 minuti, entrerà in modalità spegnimento automatico.

Wiederherstellen der Werkseinstellungen/ Ripristino delle impostazioni di fabbrica

- i** **Durch das Zurücksetzen der Maschine auf die Werkseinstellungen** werden die *Bluetooth*[®]- und WLAN-Verbindungen getrennt und die eingestellte Wasserhärte zurückgesetzt.
Werkseinstellungen: Espresso: 40 ml, Lungo: 110 ml, Americano: 150 ml (25 ml Kaffee, 125 ml heißes Wasser), Americano XL: 200 ml (40 ml Kaffee, 160 ml heißes Wasser), heißes Wasser: 200 ml. Die Wasserhärte ist auf «hart» eingestellt.
- i** **Il ripristino dell'apparecchio in base alle impostazioni di fabbrica** annullerà la sincronizzazione a *Bluetooth*[®] e Wi-Fi e resetterà il livello di durezza dell'acqua.
Le impostazioni di fabbrica sono: Espresso: 40 ml, Lungo: 110 ml, Americano: 150 ml (25 ml caffè, 125 ml acqua calda), Americano XL: 200 ml (40 ml caffè, 160 ml acqua calda), Acqua calda: 200 ml. La durezza dell'acqua è impostata automaticamente su "dura".

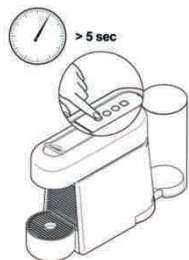

Um die Werkseinstellungen an der Maschine wiederherzustellen:
Per farlo tramite la macchina:

- 1 Bei ausgeschalteter Maschine** die Espresso-Taste 5 Sekunden lang gedrückt halten.

A macchina spenta, tenere premuto il pulsante Espresso per 5 secondi.



- 2 Die LEDs blinken dreimal kurz zur Bestätigung,** dass die Maschine auf die Werkseinstellungen zurückgesetzt wurde. Das Gerät schaltet sich danach automatisch aus.

Le spie LED lampeggeranno velocemente per 3 volte per confermare il ripristino alle impostazioni di fabbrica. Dopodiché, la macchina si spegnerà automaticamente.

DE Pflege/Pulizia

IT

⚠ Stromschlag- und Feuergefahr. Tauchen Sie die Maschine oder Teile davon niemals in Wasser oder andere Flüssigkeiten. / Ziehen Sie vor der Reinigung den Netzstecker. / Verwenden Sie keine aggressiven Reinigungs- und Lösungsmittel. / Benutzen Sie keine scharfen Gegenstände, Bürsten oder Schleifmittel. / Stellen Sie das Gerät nicht in die Spülmaschine.

⚠ Rischio di scosse elettriche letali e incendi. Non immergere mai l'apparecchio, o parti di esso, in acqua. / Assicurarasi di scollegare la spina prima della pulizia. / Non utilizzare detersivi abrasivi o solventi. / Non usare prodotti abrasivi, oggetti appuntiti o spazzole. / Non lavare in lavastoviglie.



1 Leeren Sie die Abtropfschale, die Restwasserschale und den Kapselbehälter täglich. Entfernen Sie auch Wassertank und Deckel, reinigen Sie sie mit einem geruchsfreien Reinigungsmittel und spülen Sie sie mit warmem/heißen Wasser aus.

Svuotare il vassoio raccogli gocce, la base raccogli gocce e il contenitore delle capsule usate ogni giorno. Rimuovere il serbatoio dell'acqua e il relativo coperchio e pulirli con detersivi inodore. Risciacquare con acqua tiepida o calda.



2 Trocknen Sie alle Teile mit einem sauberen Tuch, einem Stück Stoff oder Küchenpapier und setzen Sie alle Komponenten wieder zusammen. Reinigen Sie den Kaffeeauslauf und alle zugänglichen Stellen an der Innenseite der Maschine regelmäßig mit einem feuchten Tuch.

Asciugare tutti i componenti con un panno pulito, un asciugamano asciutto o della carta assorbente, poi assemblarli di nuovo. Pulire regolarmente l'erogatore di caffè e l'interno della macchina con un panno umido.

Entkalkung/Decalcificazione

www.nespresso.com/descaling

⚠ Bitte beachten Sie die Sicherheitshinweise auf dem Entkalkerset und der Entkalkungstabelle. Die Entkalkertlösung kann schädlich sein. Vermeiden Sie Kontakt mit Augen, Haut und Oberflächen. Die unten stehende Tabelle bestimmt die nötige Entkalkungshäufigkeit für einen optimalen Betrieb Ihrer Maschine basierend auf der Wasserhärte. Für zusätzliche, weiterführende Informationen bezüglich der Entkalkung wenden Sie sich bitte an **Nespresso**.

⚠ Leggere le precauzioni di sicurezza sul kit di decalcificazione e consultare la tabella della frequenza d'uso. La soluzione decalcificante può essere nociva. Evitare il contatto con gli occhi, la pelle e altre superfici. Consultare la sezione "durezza dell'acqua" della tabella, che indica, in base alla durezza dell'acqua, la frequenza di decalcificazione necessaria per un funzionamento ottimale della macchina. Per ulteriori informazioni sulla decalcificazione, contattare **Nespresso**.

Entkalkung/Decalcificazione

www.nespresso.com/descaling

DE

IT

i Dauer: ca. 15 Minuten.
Durata: circa 15 minuti.



- 1** Entkalken Sie die Maschine, wenn im Bereitschaftsmodus der Entkalkungsalarm blinkt.

Eseguire il ciclo di decalcificazione della macchina quando l'avviso di decalcificazione lampeggia per indicare che l'apparecchio è pronto per l'operazione.



- 2** Öffnen und schließen Sie den Hebel, um die Kapsel in den Kapselbehälter auszuwerfen.

Sollevare e chiudere la leva per espellere la capsula usata nell'apposito contenitore.

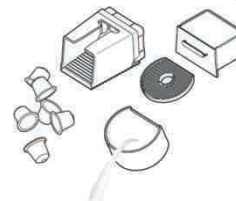

- 3** Leeren Sie die Abtropfschale, Restwasserschale und den Kapselbehälter.

Svuotare il vassoio raccogli gocce, la base raccogli gocce e il contenitore delle capsule usate.



- 4** Füllen Sie den Wassertank zur Hälfte mit frischem Trinkwasser (ca. 0,5 l). Gießen Sie 1 Beutel Nespresso Entkalkermittel in den Wassertank.

Riempire metà del serbatoio dell'acqua con dell'acqua potabile (circa 0,5 L). Versare nel serbatoio 1 bustina di soluzione decalcificante Nespresso.

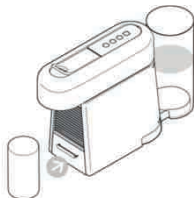

- 5** Platzieren Sie ein Gefäß (min. 1 l) unter den Kaffeeauslauf.

Posizionare un contenitore (capacità min. 1 L) sotto l'erogatore di caffè.



- 6** Um in den Entkalkungsmodus zu wechseln, während die Maschine eingeschaltet ist, drücken Sie die Espresso-, Lungo- und Heißwasser-Taste 5 Sekunden lang.

Per entrare in modalità decalcificazione, premere i pulsanti Espresso, Lungo e Acqua calda per 5 secondi a macchina accesa.



- 7** Alle drei LEDs blinken. Der Entkalkungsalarm leuchtet während der Dauer des Entkalkungsvorganges auf.

Um den Entkalkungsmodus an dieser Stelle zu verlassen, drücken Sie entweder die Espresso- oder Lungo-Taste.

Tutte e tre le spie LED lampeggeranno. L'avviso di decalcificazione rimarrà acceso per tutta la durata del ciclo.

Per uscire dalla modalità decalcificazione in questa fase, premere il pulsante Espresso o Lungo.



- 8** Um den Entkalkungsvorgang zu starten, drücken Sie die Heißwasser-Taste und warten Sie, bis der Wassertank leer ist.

Per avviare il ciclo di decalcificazione, premere il pulsante Acqua calda e attendere finché il serbatoio dell'acqua non sarà vuoto.



- 9** Leeren Sie den Wassertank und spülen Sie ihn aus. Füllen Sie ihn bis zur max. Füllmenge mit frischem Trinkwasser.

Svuotare e risciacquare il serbatoio dell'acqua. Riempire con acqua potabile fino al livello massimo.

- 10** Leeren Sie das 1-Liter-Gefäß und stellen Sie es zurück unter den Kaffeeauslauf. Drücken Sie die Heißwasser-Taste. Wenn der Wassertank leer ist, wiederholen Sie die Schritte 9 und 10 noch einmal.

Svuotare il contenitore da 1 L e riposizionarlo. Premere il pulsante Acqua calda. Una volta che il serbatoio dell'acqua è vuoto, ripetere i passi 9 e 10 una sola volta.

- 11** Nach erfolgtem Spülvorgang schaltet sich die Maschine automatisch aus.

La macchina si spegnerà automaticamente quando il ciclo di risciacquo sarà terminato.



- 12** Leeren Sie die Restwasserschale.

Svuotare la base raccogliocce.



Einstellung der Wasserhärte/ Impostazioni per la durezza dell'acqua

DE

IT

Die Wasserhärte kann jederzeit mithilfe des Wasserhärte-Teststreifens getestet werden, den Sie auf der ersten Seite dieser Bedienungsanleitung finden.
Um die Wasserhärte an Ihrer Maschine einzustellen, gehen Sie wie folgt vor:

Il livello di durezza dell'acqua può essere misurato con la striscia reattiva presente sulla prima pagina del manuale d'uso.
Per entrare in modalità durezza dell'acqua:

- 1 Halten Sie bei ausgeschalteter Maschine die Heißwasser-Taste 5 Sekunden lang gedrückt. Die Zubereitungstasten blinken je nach aktueller Einstellung.

A macchina spenta, tenere premuto il pulsante Acqua calda per 5 secondi. I pulsanti di erogazione lampeggeranno per indicare l'attuale impostazione.

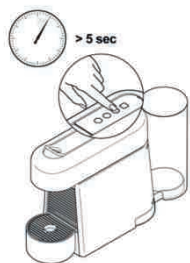

- 2 Um die Wasserhärte-Einstellung zu ändern, drücken Sie die Heißwasser-Taste wiederholt, bis der gewünschte Grad erreicht wird:

Per modificare le impostazioni per la durezza dell'acqua, premere il pulsante Acqua calda più volte fino al raggiungimento del livello appropriato



Espresso, Lungo, heißes Wasser blinken: hart
Lampeggiamento pulsanti Espresso, Lungo, Acqua calda: dura



Espresso, Lungo blinken: mittel
Lampeggiamento pulsanti Espresso, Lungo: media



Espresso blinkt: weich
Lampeggiamento pulsante Espresso: bassa

- 3 Um die Einstellung zu übernehmen und den Wasserhärte-Modus zu verlassen, drücken Sie entweder die Espresso- oder die Lungo-Taste.

Per convalidare e uscire dalla modalità di impostazione della durezza dell'acqua, premere il pulsante Espresso o Lungo.

Wasserhärte* / Durezza dell'acqua*

	App.	fH	dH	CaCO ₃	Entkalken nach:*/ Decalcificare dopo:*	
					Tassen/ Tazzine (40 ml)	
Weich/Bassa		Härtegrad 0/ Livello 0	< 5	< 3	< 50 mg/l	4000
Mittel/Media		Härtegrad 1/ Livello 1	> 7	> 4	> 70 mg/l	3000
		Härtegrad 2/ Livello 2	> 13	> 7	> 130 mg/l	2000
Hart/Dura		Härtegrad 3/ Livello 3	> 25	> 14	> 250 mg/l	1500
		Härtegrad 4/ Livello 4	> 38	> 21	> 380 mg/l	1000

fH französische Härte
Livello francese

dH deutsche Härte
Livello tedesco

CaCO₃ Kalziumkarbonat
Carbonato di calcio

* In der App kann die Wasserhärte jederzeit unter «Wasserstatus» angepasst werden.

* Sull'App è possibile regolare la durezza dell'acqua in ogni momento nella sezione "Stato dell'acqua".



Häufiges Beziehen von Americano oder heißem Wasser kann zu einem früheren Entkalkungsalarm führen.

L'uso frequente delle funzioni Americano e Acqua calda potrebbe portare a un avviso di decalcificazione anticipato.

DE Entleerung der Maschine vor längerer Nichtbenutzung, zum Schutz vor Frostschäden oder vor einem Service/
 IT Svuotamento del sistema prima di lunghi periodi di inutilizzo, per la protezione antigelo o prima di una riparazione.



1 Entfernen Sie den Wassertank, öffnen und schließen Sie den Hebel. Platzieren Sie ein Gefäß unter dem Kaffeeauslauf.

Rimuovere il serbatoio dell'acqua e sollevare e abbassare la leva. Posizionare un contenitore sotto l'erogatore di caffè.



2 Halten Sie bei ausgeschalteter Maschine gleichzeitig die Espresso- und die Lungo-Taste 5 Sekunden lang gedrückt. Alle drei LEDs blinken abwechselnd.

A macchina spenta, tenere premuti insieme i pulsanti Espresso e Lungo per 5 secondi. Tutte e tre le spie LED lampeggeranno in alternanza.

Aus dem Auslauf kann Dampf entweichen. Die Maschine bleibt nach der Entleerung 10 Minuten lang blockiert.

L'erogatore potrebbe emettere del vapore. La macchina rimarrà bloccata per 10 minuti dopo lo svuotamento.

3 Der Entleervorgang wird gestartet. Die Maschine schaltet sich nach Ende des Vorganges automatisch aus.

Inizia lo svuotamento. La macchina si spegnerà automaticamente a serbatoio vuoto.

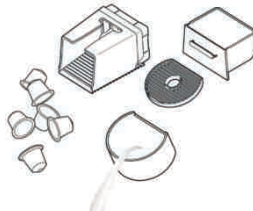

4 Leeren und reinigen Sie den Kapselbehälter, die Abtropfschale und die Restwasserschale.

Svuotare e pulire il contenitore delle capsule usate, il vassoio raccogliogocce e la base raccogliogocce.

One-Touch Order einrichten/Impostare il Riordino Automatico

Mit der One-Touch Order Taste können Sie eine vorher festgelegte Kapselbestellung bequem per Tastendruck von der Maschine aus tätigen. **Einrichten:**

Il pulsante Riordino Automatico consente di ordinare una selezione di capsule predefinita direttamente dalla macchina, ogni volta che viene premuto. **Per impostare la funzione:**

1 Verbinden Sie Ihre Maschine, wie in den Abschnitten «App installieren» und «Verbindung herstellen» auf Seite 36 beschrieben. Sie benötigen eine Mitgliedsnummer, wenn Sie mehrere Geräte mit Ihrer Essenza Plus Maschine verbinden möchten. Um weitere Geräte zu verbinden, folgen Sie bitte den Anweisungen in den Abschnitten «App installieren» und «Verbindung herstellen».

Connettere la macchina secondo le istruzioni nelle sezioni "Scaricare l'App" e "Sincronizzazione" a pagina 36. È possibile connettere più dispositivi alla propria macchina Essenza Plus solo se si utilizza un Codice Cliente univoco. Per sincronizzare ulteriori dispositivi, seguire le istruzioni nelle sezioni "Scaricare l'App" e "Sincronizzazione".

2 Konfigurieren Sie eine Bestellvorlage innerhalb der App, um die One-Touch Order Taste zu aktivieren.

Impostare tramite l'App la selezione di capsule da associare alla funzione di Riordino Automatico.

- 3 **Drücken Sie** die One-Touch Order Taste, wenn Sie weitere Kapseln bestellen möchten.
Bestellung bestätigt: WEISSE LED leuchtet.
Bestellung fehlgeschlagen: ORANGE LED.
Wurde die Bestellung bestätigt, leuchtet die WEISSE LED noch weitere 2 Stunden lang.
Während dieser Zeit haben Sie die Möglichkeit, Ihre Bestellung mithilfe der App nach Bedarf wieder zu stornieren.
Die One-Touch Order Taste wird wieder verfügbar, sobald Ihre aktuelle Bestellung ausgeliefert wurde.
Ihre Bestellung können Sie innerhalb der App verwalten und nachverfolgen.
Wenn Sie Fragen haben, kontaktieren Sie **Nespresso**.

Premere il pulsante Riordino Automatico se si desidera ordinare delle capsule.
Ordine confermato: SPIA LED BIANCA fissa.
Ordine non riuscito: SPIA LED ARANCIONE.
Se l'ordine è confermato, la spia LED BIANCA rimarrà fissa per 2 ore.
Durante questo lasso di tempo, è possibile annullare l'ordine tramite l'App se necessario.
Il pulsante Riordino Automatico sarà nuovamente attivo non appena l'ordine verrà spedito.
È possibile gestire e seguire l'ordine tramite l'App.
In caso di domande, contattare **Nespresso**.

Verbindung aktivieren/deaktivieren/ Attivazione/disattivazione connettività

- i** **Beachten Sie**, dass *Bluetooth®* und WLAN standardmäßig am Gerät aktiviert sind.
Va ricordato che *Bluetooth®* e Wi-Fi vengono automaticamente attivati sulla macchina.

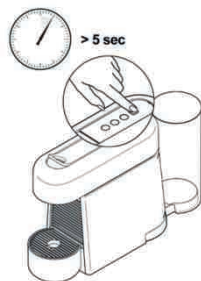

- Um die *Bluetooth®*- und WLAN-Funktionen Ihrer Maschine zu deaktivieren:
- Halten Sie bei ausgeschalteter Maschine die One-Touch Order Taste 5 Sekunden lang gedrückt.
- Die LED blinkt dreimal ORANGE zur Bestätigung, dass die Verbindung deaktiviert wurde.

- Um die *Bluetooth®*- und WLAN-Funktionen wieder zu aktivieren:
- Halten Sie bei ausgeschalteter Maschine die One-Touch Order Taste erneut 5 Sekunden lang gedrückt.
- Die LED blinkt dreimal WEISS zur Bestätigung, dass die Verbindung wieder aktiviert wurde.

- **Per disattivare le funzioni *Bluetooth®* e Wi-Fi** dalla macchina:
- A macchina spenta, tenere premuto il pulsante Riordino Automatico per 5 secondi.
- La spia LED ARANCIONE lampeggerà per 3 volte per confermare la disattivazione della connettività.

- **Per riattivare le funzioni *Bluetooth®* e Wi-Fi:**
- A macchina spenta, tenere nuovamente premuto il pulsante Riordino Automatico per 5 secondi.
- La spia LED BIANCA lampeggerà per 3 volte per confermare l'attivazione della connettività.



Videos sind verfügbar via App oder www.nespresso.com. Gehen Sie zu «Service».

Die Verbindung konnte nicht hergestellt werden.	<ul style="list-style-type: none"> - Prüfen Sie, ob Bluetooth® auf Ihrem Smartphone oder Tablet aktiviert ist. - Prüfen Sie die Kompatibilität von Ihrem Smartphone oder Tablet mit der Maschine (Seite 36). - Stellen Sie sicher, dass Ihr Smartphone oder Tablet während des Verbindungsvorgangs innerhalb des maximalen Abstands neben der Maschine platziert ist (max. Abstand 20 cm). - Vermeiden Sie, dass ein Mikrowellengerät während des Verbindungsversuchs in der Nähe der Maschine eingeschaltet wird.
Trennen Sie die Verbindung Ihrer Maschine mithilfe der App.	<ul style="list-style-type: none"> - Wählen Sie in der App «Name» aus, klicken Sie anschließend auf «Maschinenstatus» und zuletzt auf «Entkoppeln dieser Maschine». - Wählen Sie den Befehl «Entkoppeln dieses Gerätes» aus, um die Trennung der Verbindung zu bestätigen. - Achtung: Durch die Trennung der Verbindung gehen alle gewählten Einstellungen und Spezifikationen verloren und die Maschine wird auf die Werkseinstellungen zurückgesetzt.
Keine der LEDs der Maschine leuchtet.	- Netzstromversorgung, Stecker, Spannung und Sicherung kontrollieren . Bei Problemen kontaktieren Sie bitte Nespresso .
Kein Kaffee, kein Wasser.	<ul style="list-style-type: none"> - Bei Erstgebrauch: Füllen Sie den Wassertank mit warmem Wasser (max. 55 °C) und lassen Sie es durch die Maschine laufen, wie in der Anleitung auf Seite 37 beschrieben. - Wassertank ist leer. Füllen Sie den Wassertank. - Entkalken Sie die Maschine, falls nötig; siehe Abschnitt «Entkalkung».
Kaffeeausgabe erfolgt sehr langsam.	<ul style="list-style-type: none"> - Die Ausgabedauer ist abhängig von der Kaffeesorte. - Entkalken, falls notwendig; siehe Abschnitt «Entkalkung».
Kaffee ist nicht heiß genug.	<ul style="list-style-type: none"> - Tasse vorwärmen. - Entkalken, falls notwendig.
Kapselmechanismus ist undicht (Wasser in Kapselbehälter).	- Setzen Sie die Kapsel korrekt ein. Läuft Flüssigkeit aus, kontaktieren Sie bitte Nespresso .
Alle drei Zubereitungstasten blinken schnell.	<ul style="list-style-type: none"> - Entweder liegt ein Maschinenfehler vor, die Maschine ist überhitzt oder sie arbeitet bei einer Umgebungstemperatur von weniger als 0 °C. Bitte warten Sie so lange, bis alle Tasten aufgehört haben zu blinken. Dies kann einige Minuten dauern. - Sollten die Tasten nach einigen Minuten noch immer blinken, ziehen Sie den Netzstecker und stecken Sie ihn erneut ein. - Besteht das Problem immer noch, kontaktieren Sie bitte Nespresso.
Entkalkungsalarm blinkt (Stufe 1).	- Der Entkalkungsalarm leuchtet je nach Nutzungsverhalten bei Bedarf auf. Entkalken Sie die Maschine.
Entkalkungsalarm leuchtet (Stufe 2).	- Der Entkalkungsalarm leuchtet je nach Nutzungsverhalten bei Bedarf auf. Entkalken Sie die Maschine umgehend, um einer Abnahme der Geräteleistung entgegenzuwirken und eine gleichbleibende Kaffeequalität zu gewährleisten.
One-Touch Order Taste ORANGE LED	<ul style="list-style-type: none"> - Prüfen Sie, ob Ihre Maschine mit Ihrem Smartphone oder Tablet verbunden ist und ans WLAN-Netz angeschlossen ist. Sie können den Verbindungsstatus Ihrer Maschine in der App ermitteln. - Prüfen Sie, ob in der App eine Bestellung für diese Maschine vorbereitet wurde. - Prüfen Sie, ob eine Bestellung bereits aufgegeben wurde. Die One-Touch Order Taste wird wieder verfügbar, sobald Ihre aktuelle Bestellung ausgeliefert wurde.
Unregelmäßiges Blinken.	- Lassen Sie das Gerät reparieren oder kontaktieren Sie Nespresso .
Es wird kein Kaffee ausgegeben, sondern nur Wasser (trotz eingesetzter Kapsel).	- Falls Probleme auftreten, kontaktieren Sie Nespresso .
Alle vier Tasten blinken abwechselnd (von vorne nach hinten).	- Ein Firmware-Update wird durchgeführt. Bitte warten Sie ein paar Minuten, bis der Update-Vorgang abgeschlossen ist . Während dieser Zeit kann die Maschine nicht benutzt werden. Sobald das Update durchgeführt wurde, erlischt das Blinken und die Maschine schaltet sich aus.

Ricerca e risoluzione guasti

IT



Sono disponibili video sull'App e su www.nespresso.com, nella sezione "Macchine - Assistenza macchine".

La sincronizzazione non è andata a buon fine.	<ul style="list-style-type: none">- Controllare che la modalità Bluetooth® sia attivata sullo smartphone o sul tablet.- Verificare la compatibilità dello smartphone o del tablet con la macchina (vedere pagina 36).- Assicurarsi che lo smartphone o il tablet si trovino vicino alla macchina durante la sincronizzazione (distanza massima 20 cm).- Assicurarsi che la macchina non si trovi in prossimità di forni a microonde accessi durante la sincronizzazione.
Se si desidera annullare la sincronizzazione della macchina dall'App.	<ul style="list-style-type: none">- Andare su "Nome", selezionare "Stato della macchina", quindi selezionare "Annullare la sincronizzazione di questa macchina".- Selezionare "Annullare la sincronizzazione del dispositivo" per confermare.- Nota: nel caso si annulli la sincronizzazione, tutte le impostazioni e le specifiche andranno perse e la macchina sarà ripristinata secondo le impostazioni di fabbrica.
Le spie luminose non si accendono.	- Controllare l'alimentazione: presa, tensione, fusibile. In caso di problemi, contattare Nespresso .
Nessuna erogazione di caffè o acqua.	<ul style="list-style-type: none">- Al primo utilizzo: riempire il serbatoio dell'acqua con acqua calda (max. 55°C) e avviare la macchina come da istruzioni a pagina 37.- Il serbatoio dell'acqua è vuoto. Riempire il serbatoio dell'acqua.- Se necessario, eseguire la decalcificazione. Fare riferimento alla sezione "Decalcalcificazione".
Il caffè è erogato molto lentamente.	<ul style="list-style-type: none">- La velocità di erogazione dipende dalla varietà di caffè.- Se necessario, eseguire la decalcificazione. Fare riferimento alla sezione "Decalcalcificazione".
Il caffè non è abbastanza caldo.	<ul style="list-style-type: none">- Preriscaldare la tazzina.- Se necessario, eseguire la decalcificazione.
Perdita nell'area delle capsule (acqua nel contenitore capsule).	- Posizionare la capsula correttamente. Se la perdita persiste, contattare Nespresso .
Tutti e 3 i pulsanti di erogazione lampeggiano velocemente.	<ul style="list-style-type: none">- Errore o surriscaldamento della macchina in corso oppure temperatura esterna al di sotto di 0°C. Attendere che tutti i pulsanti smettano di lampeggiare. L'operazione richiederà alcuni minuti.- Se dopo alcuni minuti i pulsanti continuano a lampeggiare, staccare la spina dalla presa di corrente e ricollegarla.- Se il problema persiste, contattare Nespresso.
L'avviso di decalcificazione lampeggia (avviso di decalcificazione di livello 1).	- L'avviso di decalcificazione viene attivato in base alla frequenza di consumo delle bevande. Eseguire la decalcificazione della macchina.
Spia per avviso di decalcificazione fissa (avviso di decalcificazione di livello 2).	- L'avviso di decalcificazione viene attivato in base alla frequenza di consumo delle bevande. Effettuare subito la decalcificazione per non compromettere le prestazioni della macchina e la qualità del caffè.
SPIA LED ARANCIONE sul pulsante Riordino Automatico.	<ul style="list-style-type: none">- Controllare che la macchina sia sincronizzata con lo smartphone o il tablet e che sia connessa al Wi-Fi. È possibile controllare lo stato di connettività della macchina tramite l'App.- Controllare che l'ordine sia configurato e collegato alla macchina tramite l'App.- Controllare la presenza di un ordine già in corso. Il pulsante Riordino Automatico sarà nuovamente attivo non appena l'ordine verrà spedito.
Spie intermittenti irregolari.	- Inviare l'apparecchio al servizio di riparazione o contattare Nespresso .
Il caffè non viene erogato, l'acqua va direttamente nel vassoio raccogliogocce (anche se la capsula è inserita).	- In caso di problemi, contattare Nespresso .
Tutti e 4 i pulsanti lampeggiano in alternanza (dalla parte anteriore a quella posteriore).	- Aggiornamento del firmware in corso. Attendere alcuni minuti fino al completamento dell'aggiornamento . Durante l'attesa, la macchina non può essere utilizzata. Al completamento dell'aggiornamento, i pulsanti smetteranno di lampeggiare e la macchina si spegnerà



Ihr Gerät enthält wertvolle Materialien, die wiedergewonnen oder recycelt werden können. Die Trennung der Abfallmaterialien nach ihrer Art erleichtert das Recycling des wiederverwertbaren Materials. Bringen Sie das Gerät zu einem Recycling- bzw. Wertstoffhof. Mehr Informationen über deren Wiederverwertung erhalten Sie bei Ihren örtlichen Behörden.

La macchina contiene materiali utili che possono essere recuperati o riciclati. La separazione dei materiali di scarto consente il riciclo di preziose materie prime. Smaltire l'apparecchio in un apposito centro di raccolta. A tal proposito, è possibile ottenere maggiori informazioni contattando le autorità locali.

Gewährleistung/ Garanzia limitata

Nespresso gewährt eine Garantie von 2 Jahren ab dem Kauf des Geräts gegen Materialdefekte und Fehler in der handwerklichen Ausführung. Die Garantieperiode beginnt mit dem Kaufdatum. **Nespresso** benötigt jedes defekte Produkt nach eigenem Ermessen reparieren oder austauschen, ohne Kosten für den Besitzer. Die Austauschprodukte oder reparierten Einzelteile unterstehen der noch verbleibenden Original-Garantiedauer oder einer Garantiedauer von sechs Monaten, je nachdem, was länger ist. Diese eingeschränkte Garantie kommt nicht zur Anwendung bei Beschädigungen, die durch einen Missbrauch, Unfall, unsachgemäße Bedienung oder aus sonstigen Gründen, die sich der zumutbaren Kontrolle von **Nespresso** entziehen, verursacht wurden, einschließlich, jedoch nicht beschränkt auf: normalen Verschleiß, Missbrauch sowie Nichtbeachtung der Produktanleitung, falsche oder unzureichende Wartung, Kalkablagerungen oder Entkalkung, Anschluss an eine ungeeignete Stromquelle, nicht autorisierte Gerätemodifizierung oder -reparatur, kommerzielle Verwendung, Feuer, Blitzschlag, Überschwemmung oder andere äußere Ursachen. Diese Garantie ist nur für das jeweilige Land gültig, in dem das Produkt erworben wurde, oder für jene Länder, in denen **Nespresso** das gleiche Modell mit identischen technischen Merkmalen vertreibt oder Serviceleistungen dafür anbietet. Die Garantieleistung außerhalb des Kauflandes ist auf die Bedingungen der entsprechenden Garantie im Land der Leistungserbringung beschränkt. Sollten die Reparatur- oder Ersatzkosten nicht durch diese Garantie abgedeckt sein, wird **Nespresso** den Eigentümer informieren, und die Kosten werden dem Eigentümer in Rechnung gestellt. Diese eingeschränkte Garantie umfasst den vollen Umfang der von **Nespresso** übernommenen Haftung, wie auch immer ausgelöst. Ausgenommen im durch das anwendbare Recht zulässigen Umfang, nehmen die Bestimmungen dieser eingeschränkten Garantie keine Ausschließungen, Einschränkungen, Änderungen oder Ergänzungen bezüglich des auf Ihren Maschinenkauf zwingend anwendbaren Rechts vor. Wenn Sie der Meinung sind, dass Ihr Produkt fehlerhaft ist, kontaktieren Sie **Nespresso**, um Anweisungen zu erhalten, wohin Sie es senden oder zur Reparatur bringen können. Details zur Kontaktaufnahme finden Sie auf unserer Website unter www.nespresso.com.

Nespresso garantisce questo prodotto in caso di difetti dei materiali e di fabbricazione per un periodo di 2 anni. Il periodo di garanzia decorre a partire dal giorno di acquisto e **Nespresso** richiede la presentazione della prova di acquisto originale per verificare la data. Durante il periodo di garanzia, **Nespresso** eseguirà, a sua discrezione, riparazioni o sostituzioni di qualsiasi prodotto difettoso e senza alcuna spesa a carico del proprietario. Le parti riparate o i prodotti sostituiti saranno coperti da garanzia solo per il periodo rimanente della garanzia originale o per sei mesi, a seconda di quale periodo è superiore. Questa garanzia limitata non è valida in caso di difetti correlati a negligenza, incidenti, uso improprio o qualsiasi altro motivo al di fuori del ragionevole controllo da parte di **Nespresso**, inclusi ma non limitatamente a: normale usura, negligenza o impossibilità di attenersi alle istruzioni del prodotto, manutenzione impropria o inadeguata, depositi di calcio o decalcificazione, collegamento a un'alimentazione non adeguata, modifica o riparazione del prodotto non autorizzata, utilizzo per finalità commerciali, incendi, fulmini, allagamenti o altre cause esterne. Questa garanzia è valida soltanto nel paese di acquisto del prodotto o in altri paesi in cui **Nespresso** vende o offre assistenza per il medesimo modello con identiche specifiche tecniche. Il servizio di garanzia al di fuori del paese di acquisto è limitato ai termini e alle condizioni della garanzia corrispondente nel paese in cui si richiede assistenza. Nel caso in cui il costo delle riparazioni o della sostituzione non sia coperto dalla presente garanzia, **Nespresso** avvertirà il proprietario, che dovrà sostenere tale costo. A eccezione della misura consentita dalla legge vigente, i termini di questa garanzia limitata non escludono, limitano o modificano i diritti legali inalienabili applicabili alla vendita di questo prodotto e si aggiungono pertanto a tali diritti. Se si ritiene che il prodotto sia difettoso, contattare **Nespresso** per richiedere istruzioni su come procedere con la riparazione. Visitare il nostro sito web www.nespresso.com per i dati di contatto.

Kontaktieren Sie Nespresso/ Contattare Nespresso

Da u. U. nicht alle Verwendungsmöglichkeiten Ihres Gerätes in dieser Anleitung berücksichtigt wurden bzw. wenn Sie weitere Informationen benötigen, Probleme auftreten oder Sie Hilfe benötigen, kontaktieren Sie **Nespresso** oder Ihren von **Nespresso** bevollmächtigten Vertreter. Details zur Kontaktaufnahme mit Ihrem nächstgelegenen **Nespresso** Vertreter (oder von **Nespresso** bevollmächtigten Vertreter) finden Sie in der der Geräteverpackung beigelegten **Nespresso** Broschüre «Herzlich Willkommen» oder unter nespresso.com

Potrebbero non essere stati elencati tutti i possibili utilizzi dell'apparecchio. Per ulteriori informazioni, in caso di problemi o per chiedere consigli, contattare **Nespresso** o uno dei rappresentanti autorizzati **Nespresso**. Le informazioni per contattare la sede **Nespresso** più vicina o un rappresentante autorizzato **Nespresso** sono disponibili nella brochure "Benvenuto in **Nespresso**", in dotazione con la macchina, oppure sul sito nespresso.com

Műszaki adatok/ Specifikace

D45

 220–240 V~, 50–60 Hz, 1260 W

Frekvencia/
Frekvence 2,402–2,480 GHz
Sugárzási teljesítmény 4dBm/
Max. végtávkénti teljesítmény 4 dBm

P_{max} 19 bar / 1,9 MPa/
19 bar / 1,9 MPa

 ~3,6 kg/
~3,6 kg/

 1 l

 118 mm  256 mm
 400 mm

Tartalom/ Obsah

Műszaki adatok/Specifikace	51
Biztonsági előírások/Bezpečnostní pokyny	52-57
A csomag tartalma/Obsah balení	58
Essenza Plus/Essenza Plus	58
A készülék áttekintése/Popis kávovarú	59
Az alkalmazás letöltése/Stáhněte si aplikaci	60
Összekapcsolódás/Párování	60
E-funkciók/Funkce konektivity	60
Első használat alkalmával vagy hosszabb használaton kívüli időszak után / První použití nebo použití po delší době nečinnosti	84-85
Kávékészítés/Příprava kávy	85-86
A vízmennyiség programozása/Programování objemu vody	87
Energiatakarékos üzemmód/Úspora energie	88
A gyári értékek visszaállítása/Obnovení továrního nastavení	88
Tisztítás/Čištění	89
Vízkömentesítés/Odvápnění	68-69
A vízkeménység beállítása/Nastavení tvrdosti vody	69
A rendszer ürtése használaton kívüli időszak előtt, fagykár megelőzésére vagy javítás előtt/ Vypouštění systému před delší dobou nepoužívání, jako ochrana před mrazem nebo před opravou	70
A „Rendelés egy érintéssel” funkció beállítása/Nastavení objednávky kávy stisknutím jediného tlačítka	70-71
A kapcsolat aktiválása/inaktiválása/ Aktivace a deaktivace funkce konektivity	72
Hibaelhárítás/Řešení problémů	72-73
Megsemmisítés és környezetvédelem/Likvidace odpadu a ochrana životního prostředí	74
Korlátozott garancia/Omezená záruka	74
Lépjen kapcsolatba a Nespresso-val /Kontaktujte společnost Nespresso	74

HU Biztonsági előírások

FIGYELEM / VIGYÁZAT

ELEKTROMOS VESZÉLY

TÁVOLÍTSA EL A SÉRÜLT TÁPKÁBELT

FIGYELEM: FORRÓ FELÜLET

 FIGYELEM: ha ezt a jelet látja, az esetleges sérülések és károk megelőzése érdekében olvassa el a biztonsági előírásokat.

 INFORMÁCIÓ: ha ezt a jelet látja, a készülék biztonságos és megfelelő használata érdekében vegye figyelembe az adott tanácsot.

 FIGYELEM: a biztonsági előírások a készülék részét képezik. Olvassa el őket figyelmesen az első használat előtt. Tartsa olyan helyen az információkat, ahol később is megtalálja őket, ha utána szeretne nézni valaminek.

- A készülékkel az útmutató előírászerű alkalmazásával különböző italok készíthetők. A készüléket kizárólag rendeltetésének megfelelően használja.
- A készüléket beltéri, nem szélsőséges hőmérsékleti viszonyok melletti használatra tervezték.
- Védje a készüléket a közvetlen napsugárzás hatásától, a ráfröccsenő víztől és a vízpárától.
- A készülék kizárólag háztartási és ahhoz hasonló célú felhasználásra szolgál, mint például: üzletekben, irodákban és egyéb munkahelyeken kialakított dolgozói konyhákban, hotel- és motelvendégek számára, egyéb lakókörnyezetekben és szálláshelyeken.
- A készüléket 8 év feletti gyermekek használhatják, amennyiben ez felnőtt felügyelete alatt történik, illetve ha tájékoztatást kaptak a biztonságos használatról, és teljes mértékben tisztában vannak a használattal kapcsolatos veszélyekkel.

A tisztítást és karbantartást gyermekek ne végezzék, csak akkor, ha idősebbek 8 évesnél, és felnőtt felügyeli őket.

- Tartsa távol a készüléket és annak kábelét a 8 éven aluli gyermekektől.
- A készüléket korlátozott fizikai, érzékszervi vagy szellemi képességekkel rendelkező, vagy kevés tapasztalattal és szakismerettel rendelkező személyek is használhatják, de csak felügyelet mellett vagy ha a biztonságos használatról tájékoztatást kaptak, illetve megértik a használattal kapcsolatos veszélyeket.
- Gyermekek ne használják a készüléket játékszerként.
- A gyártó nem vállal felelősséget a készülék kereskedelmi vagy nem megfelelő használatáért, az előírásoknak nem megfelelő használatból következő károkért, hibás működtetésért, nem szakszerű javításért, illetve az utasítások be nem tartásáért, és ezekben az esetekben a garancia sem érvényes.

- Vészhelyzet esetén haladéktalanul áramtalanítsa a készüléket: húzza ki a konnektorból.
- A készüléket csak megfelelő, könnyen elérhető, földelt elektromos hálózati csatlakozóhoz csatlakoztassa. Győződjön meg arról, hogy a hálózati feszültség megegyezik a készülék adattábláján feltüntetett feszültségértékkel. A nem megfelelő csatlakoztatás érvényteleníti a garanciát.

A készüléket csak a telepítést követően csatlakoztassa.

- Ne vezesse át a kábelt éles felületeken, ne szorítsa össze és ne hagyja lelógni.
- Védje a kábelt a hőhatástól és a nedvességtől.
- A sérült tápkábelt vagy csatlakozót kizárólag a gyártó, annak szervizpartnerre vagy hasonló képesítésű szakember cserélheti ki a kockázatok elkerülése végett.
- Ha a kábel vagy a csatlakozó sérült, ne üzemeltesse a készüléket. Juttassa vissza a készüléket a Nespresso-hoz

 Kerülje az áramütést és tüzet okozó helyzeteket.

vagy a **Nespresso** hivatalos képviselőjéhez.

- Ha szükség van hosszabbítókábelre, kizárólag legalább 1,5 mm² keresztmetszetű vezetővel rendelkező vagy azzal megegyező bemeneti teljesítményű földelt kábelt használjon.
- A veszélyes károk elkerülése érdekében soha ne helyezze a készüléket forró felületre vagy annak közelébe, például radiátor, fűzőlap, sütő, gázégő, nyílt láng vagy hasonló közelébe.
- A készüléket mindig vízszintes, stabil és sima felületre helyezze. A felületnek ellenállónak kell lennie a hővel és folyadékokkal – vízzel, kávéval, vízkőoldóval és hasonlókkal – szemben.
- A készüléket ne használja szekrényben vagy más zárt bútorban.
- Ha hosszabb ideig nem használja a készüléket, húzza ki a tápkábelt a hálózatról. Kihúzáskor mindig a konnektordugót fogja, és soha ne a kábelt húzza, mert

a kábel megsérülhet!

- Tisztítás és javítás előtt húzza ki a csatlakozót a konnektorból, és hagyja kihűlni a készüléket.
- A készülék hálózatról való leválasztásához állítsa le a működést, majd húzza ki a csatlakozót a fali aljzatról.
- Soha ne fogja meg a kábelt nedves kézzel!
- A készüléket vagy alkatrészeit tilos vízbe vagy más folyadékba meríteni.
- A készüléket vagy alkatrészeit soha ne tegye mosogatógépbe.
- A vízzel érintkező elektromos részek veszélyesek lehetnek, mert halálos áramütést okozhatnak.
- Tilos és életveszélyes felnyitni a készüléket, mert feszültség alatt áll!
- Ne dugjon semmit a készülék nyílásába, mert annak tűz vagy áramütés lehet a következménye!
- A gyártó által nem javasolt tartozékok használata tüzet, áramütést, illetve személyi sérülést okozhat.

A készülék használatakor kerülje a lehetséges sérüléseket.

- Működtetés közben soha ne hagyja felügyelet nélkül a készüléket.
- Ne használja a készüléket, ha a készülék sérült, leesett, vagy nem működik megfelelően. Ilyenkor azonnal húzza ki a dugót a konnektorból. Ha ellenőrizni, javítani vagy beállítani szükséges a készüléket, vegye fel a kapcsolatot a **Nespresso-val** vagy a **Nespresso** hivatalos képviselőjével.

-  A sérült készülék áramütést, égési sérülést és tüzet okozhat.
 - Mindig zárja le teljesen a kapszulakart, és a készülék működése közben soha ne nyissa fel. Ellenkező esetben leforrázhatja magát.
 - Ne tegye az ujját a kávékifolyó alá, mert leforrázhatja magát.
 - Ne dugja be az ujját a kapszularekeszbe vagy a kapszulartartóba. Ez sérülést okozhat!
 - Ha a kapszulát a pengék nem
- fűrik át, a víz a kapszula köré folyhat, és a készülék megsérülhet.
- Soha ne használjon sérült, deformálódott vagy használt kapszulát.
 - Ha kapszula szorult a kapszularekeszbe, ne használja a gépet, ehelyett kapcsolja ki, és húzza ki a dugót a konnektorból. Hívja fel a **Nespresso-t** vagy a **Nespresso** hivatalos képviselőjét.
 - A víztartályba kizárólag friss, hideg ivóvizet töltsön.
 - Ha a készüléket huzamosabb ideig nem használja (pl. vakáció idején), ürítse ki a víztartályt.
 - Ha a készüléket a háttégen vagy néhány napig nem használta, cserélje ki a víztartályban lévő vizet.
 - Ne használja a készüléket a csepptálca és a cseppprács nélkül, hogy elkerülje a folyadék kiömlését a környező felületekre.
 - Ne használjon erős tisztító- vagy oldószert. A készüléket nedves ruhával és kímélő tisztítószerrel tisztítsa meg.

HU Biztonsági előírások

- A gép tisztításához csak tiszta eszközöket használjon.
- Amikor kicsomagolja a készüléket, távolítsa el és dobja ki a műanyag fóliát.
- A készüléket **Nespresso** kávékapszulákkal való használatra tervezték, amelyeket kizárólag a **Nespresso-n** keresztül vagy a **Nespresso** hivatalos képviselőjénél lehet beszerezni.
- Minden **Nespresso** készüléknek szigorú követelményeknek kell megfelelnie. A megbízhatóság ellenőrzésére szolgáló tesztek véletlenszerűen kiválasztott készülékeken, valós használati körülmények között hajtjuk végre. Emiatt a készülék korábbi használatra utaló jeleket mutathat.
- A **Nespresso** fenntartja a jogot a használati utasítások előzetes figyelmeztetés nélkül történő megváltoztatására.

Vízkömentesítés

- Helyes használat esetén a **Nespresso** vízköoldó elősegíti a megfelelő működést a készülék élettartama alatt, és gondoskodik arról, hogy az

Ön kávéja mindig ugyanolyan tökéletes legyen, mint az első alkalommal.

- A **Nespresso** vízköoldó folyadékot kifejezetten a **Nespresso** kávégépekhez fejlesztették ki. Bármilyen egyéb vízköoldó szer használata elégtelen vízkömentesítéshez vagy a készülék meghibásodásához vezethet.
- Az Ön **Nespresso** készüléke az elhasznált vízmennyiség és a beállított vízkeménység alapján kiszámolja a vízkömentesítés esedékességét. Ez az első használatkor, a vízkeménységmérő tesztcsík segítségével állítható be. Ha máshol használja a kávégépet, ismét ellenőrizze a víz keménységét.
- Törekedjen rá, hogy a készülék jelzését követően mihamarabb elvégezze a vízkömentesítést. A későn elvégzett vízkömentesítés kevésbé hatékony.
- A vízkömentesítést a használati útmutató leírása alapján végezze.

**ŐRIZZE MEG EZT
A HASZNÁLATI ÚTMUTATÓT!
Adja át a készülék későbbi
használójának.
A használati utasítás
PDF-formátumban letölthető
a www.nespresso.com
oldalról.**

Bezpečnostní pokyny

CZ

UPOZORNĚNÍ / VAROVÁNÍ

NEBEZPEČÍ ÚRAZU ELEKTRICKÝM PROUDEM

ODPOJTE POŠKOZENÝ PŘÍVODNÍ KABEL

POZOR, HORKÝ POVRCH

⚠ UPOZORNĚNÍ: pokud uvidíte tento symbol, přečtěte si bezpečnostní pokyny, abyste předešli možnému úrazu nebo poškození přístroje.

ℹ INFORMACE: pokud uvidíte tento symbol, řiďte se doporučeními pro bezpečné a správné používání přístroje.

⚠ UPOZORNĚNÍ: bezpečnostní pokyny jsou součástí přístroje. Informace o bezpečnostních pokynech jsou součástí balení spotřebiče. Před prvním použitím přístroje si je pozorně přečtěte. Uchovávejte je na

místě, kde budou kdykoli k dispozici.

- Přístroj je určen pro přípravu nápojů v souladu s těmito pokyny. Nepoužívejte přístroj k jiným účelům, než pro které je určený.
- Přístroj byl navržen pouze pro použití v interiéru za standardních teplotních podmínek.
- Chraňte přístroj před přímým slunečním světlem, delším působením vody a vlhkostí.
- Tento přístroj je určen k použití v domácnosti a k podobnému využití, např.: v zaměstnaneckých kuchyňkách obchodů, kanceláří a jiných pracovištích, na chatách a chalupách, v hotelech, motelech a jiných rezidenčních budovách.
- Děti ve věku od 8 let mohou přístroj používat jen pod dohledem dospělé osoby, nebo pokud byly seznámeny s bezpečnostními pokyny a jsou si plně vědomy rizik, která s manipulací s tímto přístrojem souvisí. Čištění a údržbu mohou provádět pouze děti starší 8 let

a pouze pod dohledem dospělé osoby.

- Zajistěte, aby byl přístroj a přívodní kabel mimo dosah dětí mladších 8 let.
- Osoby se sníženými fyzickými, smyslovými či duševními schopnostmi, nebo osoby s nedostatkem znalostí a zkušeností, mohou přístroj používat jen pod dohledem nebo pokud byly seznámeny s bezpečnostními pokyny a jsou si vědomy rizik, která s manipulací s tímto přístrojem souvisí.
- Dohlédněte na děti, aby si s přístrojem nehrály.
- Výrobce nepřebírá žádnou odpovědnost a záruka se nevztahuje na: komerční využití přístroje, nevhodné zacházení či použití, škody způsobené používáním k jiným účelům, nesprávnou činností, neprofesionálními opravami nebo nedodržováním bezpečnostních pokynů.

Ochrana před úrazem elektrickým proudem a proti požáru.

- V případě nebezpečí: okamžitě

vytáhněte zástrčku ze zásuvky.

- Přístroj připojujte pouze do vhodných, snadno dostupných a uzemněných elektrických zásuvek. Ujistěte se, že napětí elektrického zdroje je stejné jako napětí uvedené na štítku přístroje. Nesprávné připojení je důvodem k zániku záruky.

Přístroj může být zapojen do sítě až po kompletní instalaci

- Netahejte kabel přes ostré hrany, přisvorkujte jej nebo nechte volně viset.
- Ujistěte se, že kabel není vystaven nadměrnému žáru ani vlhkosti.
- Pokud jsou kabel nebo zástrčka poškozené, musí být z důvodu bezpečnosti vyměněny výrobcem, jeho servisním střediskem nebo jinou kvalifikovanou osobou.
- Pokud jsou kabel nebo zástrčka poškozené, přístroj nepoužívejte. Obratě se na společnost **Nespresso** nebo autorizovaného zástupce společnosti **Nespresso**.
- Je-li nutné použít prodlužovací kabel, použijte pouze uzemněný kabel s vodičem

o průměru alespoň 1,5 mm² nebo kabel pro odpovídající elektrický příkon.

- Abyste předešli nebezpečí, nikdy neumísťujte přístroj na horké povrchy, jako jsou radiátory, trouby, plynové hořáky, otevřený oheň apod., ani do jejich blízkosti.
- Přístroj postavte na vodorovný, stabilní a rovný povrch. Povrch musí být odolný vůči teple a tekutinám, jakou jsou voda, káva, odvápnovací prostředek apod.
- Pokud přístroj používáte, neumísťujte ho do uzavřené skříně.
- Odpojte přístroj ze sítě, pokud jej nebudete delší dobu používat. Přístroj odpojte vytažením zástrčky, nikoli tahem za kabel, mohlo by dojít k poškození kabelu. Před čištěním a údržbou přístroj odpojte od elektrického proudu a nechte jej vychladnout.
- Před odpojením přístroje zastavte veškerou přípravu kávy, pak vytáhněte zástrčku ze zásuvky.
- Nikdy nesahejte na kabel

mokrýma rukama.

- Nikdy neponořujte přístroj či jeho části do vody ani jiné tekutiny.
- Nikdy nevkládejte přístroj či jeho části do myčky nádobí.
- Elektrický proud je v kombinaci s vodou nebezpečný a může vést ke smrtelnému úrazu.
- Přístroj nerozebírejte. Je pod napětím!
- Do otvorů přístroje nevkládejte žádné předměty. V opačném případě může dojít k požáru či úrazu elektrickým proudem!
- Používání doplňkového příslušenství nedoporučeného výrobcem může způsobit požár, úraz elektrickým proudem či zranění osob.

Ochrana před úrazem během provozu přístroje

- Nikdy nenechávejte přístroj během provozu bez dozoru.
- Nepoužívejte přístroj, pokud je poškozený, spadl na zem nebo nepracuje správně. Okamžitě vytáhněte zástrčku ze zásuvky. Kontaktujte společnost **Nespresso** nebo autorizovaného zástupce společnosti **Nespresso** pro

opravy, servisní zásahy nebo úpravy přístroje.



- Poškozený přístroj může způsobit úraz elektrickým proudem, popálení a požár.
 - Páku přístroje vždy zcela zaklapněte a nezvedejte ji za chodu přístroje. Může dojít k opaření.
 - Nikdy nesahejte pod výpust kávy, hrozí nebezpečí opaření.
 - Nikdy nesahejte do prostoru pro vkládání a odstraňování kapslí. Nebezpečí úrazu!
 - Při neproražení kapsle čepelemi může dojít k protékání vody okolo kapsle a poškození přístroje.
 - Nikdy nepoužívejte již použité, poškozené nebo deformované kapsle.
 - Pokud je kapsle zablokována v prostoru pro kapsle, vypněte přístroj a odpojte jej od elektrického proudu. Kontaktujte společností **Nespresso** nebo autorizovaného zástupce společnosti **Nespresso**.
 - Naplňte nádobu na vodu studenou, čerstvou pitnou vodou.
 - Vyprázdněte nádobu, pokud
- nebudete přístroj delší dobu používat (dovolená atd.).
- Vyměňte vodu v nádobě na vodu, pokud jste přístroj nepoužívali během víkendů či jiného delšího časového úseku.
 - Nepoužívejte přístroj bez odkapávací misky a mřížky, abyste předešli riziku vylití či vystříknutí tekutiny na okolní plochy.
 - Nepoužívejte žádný agresivní čisticí prostředek. Povrch přístroje otřete vlhkým hadříkem a jemným čisticím prostředkem.
 - K čištění kávovaru používejte pouze vhodné čisté pomůcky.
 - Při vybalování přístroje odstraňte plastovou fólii z odkapávací mřížky a vyhodte ji.
 - Tento přístroj je navržen pro kávové kapsle **Nespresso**, které jsou dostupné výhradně v **Nespresso Boutiques** nebo u autorizovaných zástupců společnosti **Nespresso**.
 - Všechny přístroje **Nespresso** procházejí přísnými kontrolními testy. Testy kvality se v praxi provádějí na náhodně vybraných

Bezpečnostní pokyny

kávovarech, proto mohou být patrné stopy předchozího použití.

- **Společnost Nespresso** si vyhrazuje právo na změnu návodu k použití bez předchozího upozornění.

- Zajistěte okamžité odvápnění, kdykoli o něj kávovar požádá; pozdější odvápnění nemusí být zcela účinné.
- Odvápnějte podle instrukcí uvedených v návodu k použití.

Odvápnění

- **Odvápňovací prostředek Nespresso**, je-li používán správně, pomáhá zajistit řádné fungování vašeho přístroje po dobu jeho životnosti a zajistí dokonalý požitek z kávy, den za dnem.
- **Odvápňovací roztok Nespresso** byl vyvinut speciálně pro přístroje **Nespresso**; použití jakéhokoli nevhodného odvápnovacího prostředku může způsobit poškození kávovaru, nebo jeho nedostatečné odvápnění.
- Na základě množství použité vody a tvrdosti vody kávovar **Nespresso** vypočítá, kdy je potřeba přístroj odvápnit. Tato hodnota je nastavena při prvním použití přístroje pomocí testu na tvrdost vody. Otestujte tvrdost vody, pokud kávovar použijete na jiném než obvyklém místě.

**TENTO NÁVOD USCHOVEJTE
Předajte jej ďalšimu užívateľovi.
Tento návod k použití je
k dispozíci také v PDF verzii
na nespresso.com**

Ⓗ⒰ A csomag tartalma/
Ⓒ⒵ Obsah balení



- ❶ Kávéfőző
Kávovar



- ❷ Egy kis ízelítő a Nespresso kapszulák kínálatából
Üvítaci sada kapslí kávy Nespresso



- ❸ Nespresso üdvözlőmappa
Üvítací brožura Nespresso



- ❹ Használati útmutató
Návod k použití



- ❺ 1 db vízkeménységmérő testcsík a használati útmutatóhoz mellékelve
1x test na tvrdost vody umístěný v Návodu k použití

Essenza Plus/ Essenza Plus

A Nespresso exkluzív rendszerével nap mint nap tökéletes eszpresszót készíthet. Minden paramétert a lehető legpontosabban számítottunk ki, hogy a testes kávéban kibontakozhasson a kávéőrlemények összes aromája, a kávé megkoronázó hab pedig páratlanul sűrű és krémes legyen.

Nespresso je exkluzivní systém pro každodenní přípravu výjimečné kávy Espresso. Každý parametr byl vypočítán s vysokou přesností tak, aby bylo možné získat veškeré aroma každé kávy, dodat jí tělo a vytvořit nesrovnatelně hustou a jemnou cremu.

⚠ FIGYELEM: ha ezt a jelet látja, az esetleges sérülések és károk megelőzése érdekében olvassa el a biztonsági előírásokat.

⚠ UPOZORNĚNÍ: pokud uvidíte tento symbol, přečtěte si bezpečnostní pokyny, abyste předešli možnému úrazu nebo poškození přístroje.

i INFORMÁCIÓ: ha ezt a jelet látja, a kávéfőző biztonságos és megfelelő használata érdekében vegye figyelembe az adott tanácsot.

i INFORMACE: pokud uvidíte tento symbol, řiďte se doporučeními pro bezpečné a správné používání kávovaru.



MEGJEGYZÉS: ha ezt a jelet látja, akkor az adott funkciót az alkalmazás segítségével is használhatja. Az alkalmazásban további információk találhatóak.



POZNÁMKA: uvedený symbol znamená, že pro tuto funkci můžete využít aplikaci. Další informace naleznete v aplikaci.

A készülék áttekintése/ Popis kávovaru

HU

CZ

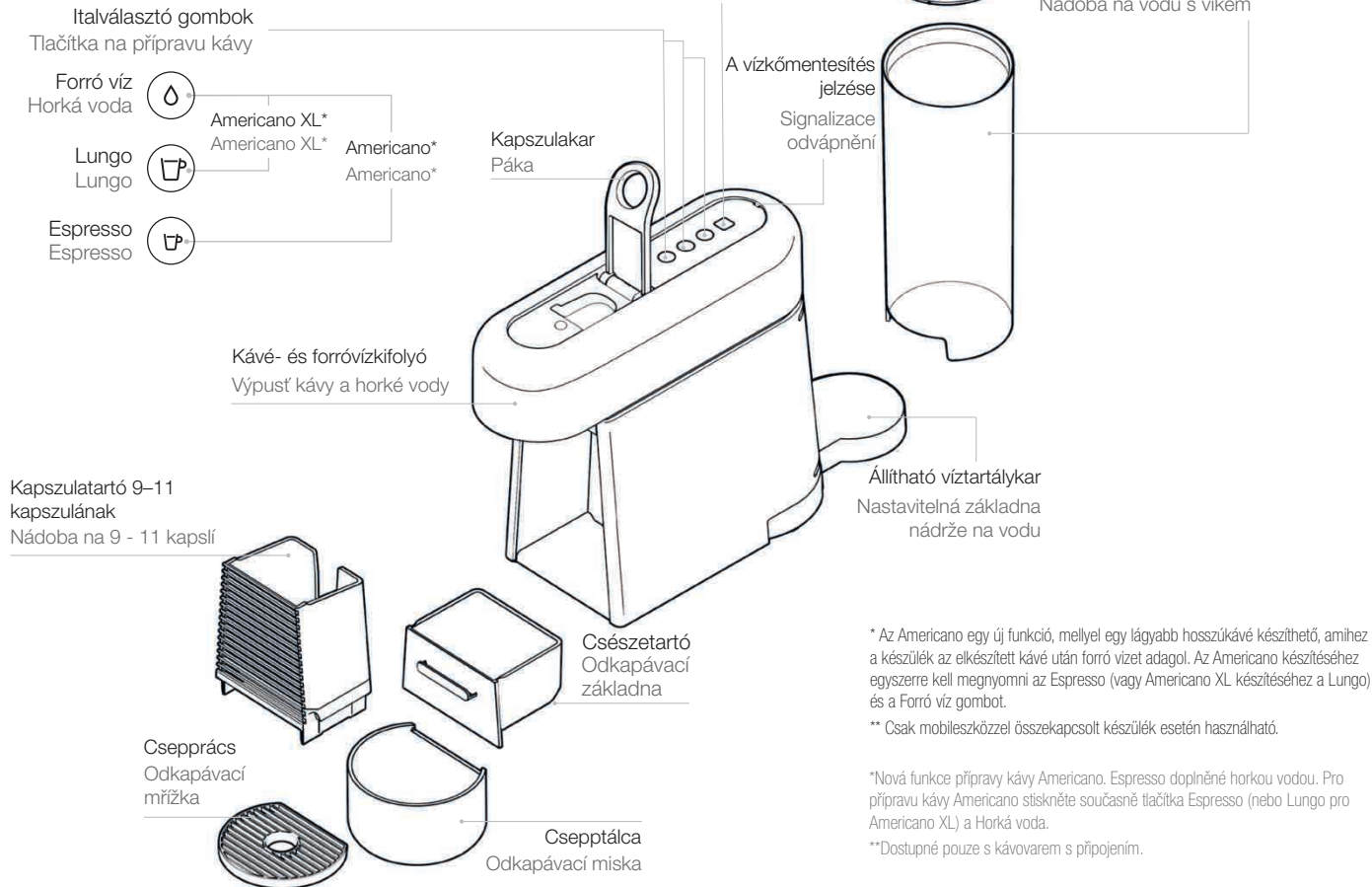

HU Az alkalmazás letöltése/ CZ Stáhněte si aplikaci

- 1 **Töltse le a Nespresso alkalmazást.**
Ha már telepítve van, akkor kérjük, frissítse.

Stáhněte si Nespresso aplikaci.
Pokud už ji máte, aktualizujte ji.



A kávéfőző és mobilkészülékek kompatibilitásának ellenőrzéséhez látogassa meg a www.nespresso.com weboldalt.

Ověřte si kompatibilitu svého zařízení na www.nespresso.com

- 2 **Indítsa el az alkalmazást.**
Spusťte aplikaci.

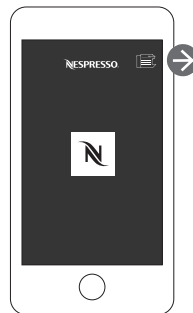

- 3 **Koppintson a Készülék ikonra.**
Klikněte na ikonu kávovaru.

Összekapcsolódás/ Párovaní

- i** **Kérjük, ne felejtse el** előzetesen aktiválni a *Bluetooth®*-kapcsolatot okostelefonján vagy tablettén.
Ahhoz, hogy minden funkció megfelelően működjön, teremtse meg a kapcsolatot a készülék és az okostelefonja vagy táblagépe között, majd az alkalmazás utasításait követve kapcsolódjon egy WiFi-hálózatra.

- i** **Méjte prosím na paměti**, že před spárováním přístroje s tabletem nebo smartphonem musí být aktivováno zařízení *Bluetooth®*.
Pro plné využití všech funkcí spárujte kávovar se smartphonem nebo tabletem a připojte jej k Wi-Fi podle návodu v aplikaci.

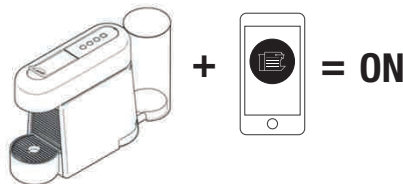

Ha az összekapcsolódás megtörtént, a „Rendelés egy érintéssel” gomb 3-szor felvillan.

Az összekapcsolódás sikeresen megtörtént: villogó FEHÉR LED.

Az összekapcsolódás sikertelen volt: villogó NARANCSSÁRGA LED.

Jakmile je párování dokončeno, tlačítko pro objednávku kapslí jedním stisknutím 3x zabliká.

Párování potvrzeno: bliká BÍLÁ LED dioda;
Párování se nezdařilo: bliká ORANŽOVÁ LED dioda.

E-funkciók/ Funkce konektivity

- Receptek kezelése
 - Kapszularendelés
 - Karbantartási értesítések
 - A vízkömentesítés idejének jelzése
 - És ez még nem minden! További részletek az alkalmazásban.
- Správa receptur
 - Objednávání kapslí
 - Signalizace údržby
 - Signalizace potřeby odvápnění
 - A více možností dostupné přes aplikaci

Első használat alkalmával vagy hosszabb használaton kívüli időszak után/

HU

První použití nebo použití po delší době nečinnosti

CZ

⚠ Először olvassa el a biztonsági előírásokat arról, hogyan kerülhető el a halálos áramütés és a tűz keletkezésének kockázata.

⚠ Nejdříve si přečtěte bezpečnostní pokyny, předejdete tak riziku zásahu elektrickým proudem a požáru.

i Gyári beállítások: Espresso: 40 ml, Lungo: 110 ml, Americano: 150 ml (25 ml kávé, 125 ml forró víz), Americano XL: 200 ml (40 ml kávé, 160 ml forró víz), Forró víz: 200 ml.

i További nastavení: Espresso: 40 ml, Lungo: 110 ml, Americano: 150 ml (25 ml kávy, 125 ml horké vody), Americano XL: 200 ml (40 ml kávy, 160 ml horké vody), horká voda: 200 ml.

- 1 Távolítsa el a víztartályt és a használtkapszula-tartót, és tisztítsa meg őket (a tisztításról szóló rész alapján).**

Opláchnéte nádobu na vodu předtím, než jí naplníte pitnou vodou (viz sekce péče o kávovar).

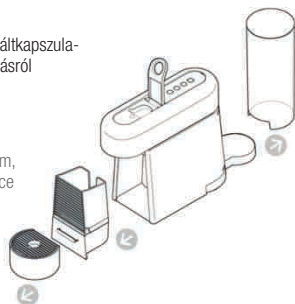

- 2 Állítsa be a kábel hosszúságát.** A felesleges kábelrészét tegye vissza a víztartály aljzata alatti vezetősínbe a bal vagy jobb oldalra, a víztartály számára választott pozíció alapján. Ügyeljen rá, hogy a készülék függőleges helyzetben legyen.

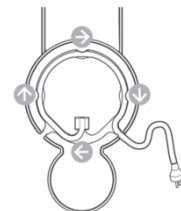

Upravte dĺžku kábelu a zbyvajúci časť uložte pod kávovar. Přečnávající kabel vsuňte do vodičích drážek pod nádobou na vodu na levé nebo pravé straně, podle toho, kde se nádoba nachází. Zajistěte, aby byl přístroj ve svislé poloze.

- 3 Csatlakoztassa a készüléket az elektromos hálózathoz.**

Zapojte přístroj do sítě.

- 4 Töltse fel a víztartályt friss ivóvízzel.**

Naplňte nádobu na vodu čerstvou pitnou vodou.

- 5 Helyezze vissza a víztartályt a talapzatára, majd csúsztassa be a cseppeltácát és a használtkapszula-tartót a helyükre.**

Postavte nádobu na vodu na základnu a umístěte odkapávací misku a odpadní nádobu na kapsle na své místo.



- HU** Első használat alkalmával vagy hosszabb használaton kívüli időszak után/
CZ První použití nebo použití po delší době nečinnosti

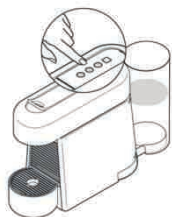

- 6 A készülék bekapcsolásához** nyomja meg az Espresso, Lungo vagy Forró víz gombot.
 - Villogó jelzőfény: tart a felmelegedés (kb. 30 másodperc)
 - Folyamatos jelzőfény: a gép készen áll a kávéfőzésre
Zapnőte kávoar stiskem tlačítka Espresso, Lungo nebo Horká voda.
 – Kontrolky blíkají: nahřívání přístroje (přibližně 30 sekund)
 – Kontrolky trvale svítí: kávoar je připraven



- 7 A készülék átöblítéséhez** helyezzen egy legalább 1 literes edényt a kávékifolyó alá. Nyomja meg a Lungo gombot. Majd ezt ismétlje meg 3-szor. Nyomja meg a Forró víz gombot. Ezt is ismétlje meg 2-szer.
Chcete-li propláchnout kávoar, postavte pod výpust kávy nádobu o objemu minimálně 1 l. Stisknőte tlačítko Lungo. Opakujte třikrát. Stisknőte tlačítko Horká voda. Opakujte dvakrát.

- 8 Ha mobilszközöt szeretne csatlakoztatni a készülékhez,** kövesse „Az alkalmazás letöltése” és a „Párosítás” részben található utasításokat a 60. oldalon. Ha Ön rendelkezik Nespresso Club tagsági azonosítóval, akkor több eszközt is csatlakoztathat az Essenza Plus készülékhez. Több eszköz csatlakoztatásához kövesse „Az alkalmazás letöltése” és a „Párosítás” részben található utasításokat.

Nastavení připojení kávoaru najdete v sekcích „Stáhnőte si aplikaci” a „Párování” na straně 60. Ke kávoaru Essenza Plus lze připojit více zařízení pouze v případě, že používáte unikátní členské číslo. Při párování kávoaru s dalšími zařízeními postupujte dle pokynů uvedených v sekcích „Stáhnőte si aplikaci” a „Párování”.

- 9 Ha az automatikus kikapcsolás üzemmód előtt szeretné kikapcsolni** a készüléket, nyomja le egyszerre (rövid ideig, legfeljebb 1 másodpercig) az Espresso és a Lungo gombot.

Pro vypnutí kávoaru předtím, než přejde do režimu automatického vypnutí, stisknőte současně tlačítka Espresso a Lungo (krátké stisknutí – méně než 1 sekundu).

i A készülék 9 perc tétlenség után automatikusan kikapcsol.

i Přístroj se automaticky vypne po 9 minutách nečinnosti.

Kávékészítés/ Příprava kávy

- 1 A készülék bekapcsolásához** nyomja meg az Espresso, Lungo vagy Forró víz gombot.

Villogó jelzőfény: tart a felmelegedés (kb. 30 másodperc); Folyamatos jelzőfény: a gép készen áll a kávéfőzésre

Zapnőte kávoar stisknutím tlačítka Espresso, Lungo nebo Horká voda. Kontrolky blíkají: nahřívání přístroje (přibližně 30 sekund). Kontrolky trvale svítí: kávoar je připraven.



- 2 Nyissa fel teljesen a kapszulakart,** és helyezzen be egy kapszulát.

Zvednőte úplně páku a vlozte kapsli.



- 3 Zárja le a kapszulakart,** és helyezzen egy csészét a kávékifolyó alá. **Magas pohár használatához** távolítsa el a csepptálcát.

Páku zaklapnőte zpět a pod výpust kávy postavte šálek. **Pokud chcete použít vysokou sklenici** Recipe, vyjmőte odkapávací misku.

Kávékészítés/ Příprava kávy

HU

CZ

⚠ Sose nyissa fel a kapszulakart működés közben. Olvassa el a biztonsági előírásokat, hogy megtudja, hogyan kerülheti el a sérüléseket a készülék működtetése közben.

⚠ Nikdy nezvedejte páku v průběhu přípravy kávy a seznamte se s důležitými bezpečnostními pokyny, abyste předešli úrazu během provozu přístroje.

i Felfűtés közben is kiválaszthatja az Önnek megfelelő programot (amíg a jelzőfény villog). Felfűtés után a készülék automatikusan lefűzi a kávét. Během nahřívání můžete stisknout tlačítko na přípravu kteréhokoli nápoje, přestože kontrolky stále blikají. Jakmile je kávovar připraven, káva začne automaticky vytékat z výpusti.

i Ha csak forró vizet szeretne kapni, eressze a használt kapszulát a használtkapszula-tartóba, majd nyomja meg a Forró víz gombot. Pro přípravu čisté horké vody doporučujeme před stisknutím tlačítka pro horkou vodu vysunout poslední použitou kapsli do příslušné odpadní nádoby.

☞	Espresso (40 ml)
☞	Lungo (110 ml)
☞ + ☉	(egyidejűleg lenyomva) Americano (25 ml kávé, 125 ml forró víz)
☞ + ☉	(egyidejűleg lenyomva) Americano XL (40 ml kávé, 160 ml forró víz)
☉	Forró víz (200 ml)

Nyomja meg a megfelelő italválasztó gombot. A kávékészítés után a készülék automatikusan leáll. A kávéfőzés megszakításához nyomja meg bármelyik italválasztó gombot.

☞	Espresso (40 ml)
☞	Lungo (110 ml)
☞ + ☉	(současně stisknout) Americano (25 ml kávy, 125 ml horké vody)
☞ + ☉	(současně stisknout) Americano XL (40 ml kávy, 160 ml horké vody)
☉	Horká voda (200 ml)

Přípravu zahájíte stisknutím tlačítka požadovaného nápoje. Příprava se automaticky ukončí. Pokud chcete přípravu zastavit, stisknete tlačítko jakéhokoli nápoje.



5 Vegye el a csészét. Emelje fel, majd engedje le a kapszulakart, így a használt kapszula a használtkapszula-tartóba kerül.

Odeberte šálek. Zvedněte a zavřete páku pro vysunutí kapsle do nádoby na použité kapsle.

A vízmennyiség programozása/ Programování objemu vody

Minden italgomb programozható. Az alábbi vízmennyiségeket állíthatja be:
Kterékoli tlačítko na přípravu nápoje může být naprogramováno:

☞	Espresso: 20–70 ml
☞	Lungo: 70–130 ml
☞ + ☹	Americano és Americano XL: 20–110 ml kávé, 25–300 ml forró víz
☞ + ☹	
☹	Forró víz: 50–300 ml
☞	Espresso: od 20 do 70 ml
☞	Lungo: od 70 do 130 ml
☞ + ☹	Americano a Americano XL: káva od 20 do 110 ml, horká voda od 25 do 300 ml
☞ + ☹	
☹	Horká voda: od 50 do 300 ml



- 1 Kapcsolja be a készüléket, és várjon, amíg készenlétbe áll (folyamatos jelzőfény).** Töltse fel a víztartályt friss ivóvízzel, és helyezzen be egy kapszulát.

Zapněte kávovar a vyčkejte, až bude připraven k použití (kontrolky trvale svítí). Naplňte nádobu čerstvou pitnou vodou a vložte kapsli do přístroje.

- 2 Tegyen egy csészét a kávékifolyó alá.**

→ **Az Espresso és Lungo gombok**

programozása: Tartsa lenyomva az Espresso vagy Lungo gombot. Engedje el a gombot, ha kifolyt a kívánt mennyiségű ital. Az új beállítás megerősítéseként a LED-ek 3-szor felvillannak. A kívánt vízmennyiséget ily módon beprogramozta a készülékbe.

→ **As Americano és Americano XL gombok**

programozása: Nyomja meg egyszerre az Espresso (az Americano készítéséhez) / vagy a Lungo (az Americano XL készítéséhez) és a Forró víz gombot. Engedje el mindkét gombot, ha kifolyt a kívánt mennyiségű kávé. Ezután automatikusan elindul a forró víz. Nyomja meg a Forró víz gombot, ha kifolyt a kívánt mennyiségű forró víz. Az új beállítás megerősítéseként a LED-ek 3-szor felvillannak.

→ **A Forró víz gomb programozása:** Tartsa lenyomva a Forró víz gombot a kívánt mennyiség kifolyásáig. Az új beállítás megerősítéseként a LED-ek 3-szor felvillannak.

Postavte šálek pod výpusť kávy.

→ **Programování objemů kávy Espresso a Lungo:**

Stiskněte a podržte tlačítko Espresso nebo Lungo. Jakmile dosáhnete požadovaného objemu, tlačítko uvolněte. Jako potvrzení nového nastavení LED diody 3x rychle zablikají. Požadovaný objem vody je nyní naprogramován.

→ **Programování objemu kávy Americano**

a Americano XL: Pro přípravu kávy Americano stiskněte současně tlačítka Espresso (nebo Lungo pro Americano XL) a Horká voda. Jakmile dosáhnete požadovaného objemu kávy, tlačítka uvolněte. Automaticky začne vytékat horká voda. Jakmile dosáhnete požadovaného objemu vody, stiskněte tlačítko Horká voda. Jako potvrzení nového nastavení LED diody 3x rychle zablikají.

→ **Programování objemu horké vody:** Stiskněte a přidrže tlačítko Horká voda, dokud nedosáhnete požadovaného objemu vody. Jako potvrzení nového nastavení LED diody 3x rychle zablikají.

Energiatakarékos üzemmód/ Úspora energie

HU

CZ



A készülék képes energiatakarékos üzemmódra váltani.
Kávévar je vybaven funkcí úspory energie.



A készülék 9 perc tétlenség után automatikusan kikapcsol.
Přístroj se automaticky vypne po 9 minutách nečinnosti.

- 1 Energiatakarékos üzemmód:** a készülék minimalizálja az energiafelhasználást, ha használaton kívül van. A készülék energiatakarékos üzemmódra vált, ha 2 percig nem használják. 9 perc tétlenség után pedig automatikusan kikapcsol.
- 1 Úspora energie:** Pokud není připraven žádný nápoj, kávévar minimalizuje spotřebu energie. Po 2 minutách nečinnosti přístroj přejde do režimu nižší spotřeby energie. Po 9 minutách nečinnosti se přístroj automaticky vypne.

A gyári értékek visszaállítása/ Obnovení továrního nastavení



Ha visszaállítja a gyári értékeket, a *Bluetooth®*-WiFi összekapcsolódás megszűnik, a vízkeménységszint beállítása pedig visszaáll az alapértelmezett értékre.

Gyári beállítások: Espresso: 40 ml, Lungo: 110 ml, Americano: 150 ml (25 ml kávé, 125 ml forró víz), Americano XL: 200 ml (40 ml kávé, 160 ml forró víz), Forró víz: 200 ml. A vízkeménység gyári beállítása a „kemény”.



Pokud přístroj resetujete do továrního nastavení, párování *Bluetooth®* a Wi-Fi a nastavení tvrdosti vody bude také resetováno.

Tovární nastavení: Espresso: 40 ml, Lungo: 110 ml, Americano: 150 ml (25 ml kávé, 125 ml horké vody), Americano XL*: 200 ml (40 ml kávé, 160 ml horké vody), horká voda: 200 ml. Tvrdost vody je nastavena na „tvrdá”.

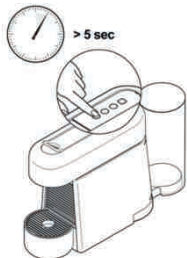

A gyári beállítások visszaállítása a kávéfőzőn:

Na kávévaru:

- 1 Kapcsolja ki a készüléket**, majd tartsa lenyomva 5 másodpercig az Espresso gombot.

Na vypnutí kávévaru stiskněte a přidržte tlačítko Espresso po dobu 5 sekund.



- 2 A gyári értékek visszaállításának megerősítéseként** a LED-ek 3-szor felvillannak. A készülék ezután automatikusan kikapcsol.

LED diódy 3x rychle zablikají pro potvrzení, že byl přístroj resetován do továrního nastavení. Kávévar se poté automaticky vypne.

HU

Tisztítás/ Čištění

CZ

⚠ Fennáll a halálos áramütés vagy tűz kialakulásának veszélye. A készüléket vagy alkatrészeit tilos vízbe vagy más folyadékba meríteni. / Tisztítás előtt húzza ki a konnektorból a készülék csatlakozóját. Ne használjon erős tisztító- vagy oldószert. / Ne használjon éles eszközöket, durva keféket vagy súrolószereket a tisztításhoz. / A készüléket ne tegye mosogatógépbbe.

⚠ Riziko úrazu elektrickým proudem a požáru. Nikdy neponořujte přístroj či jeho části do vody ani jiné tekutiny. / Kávovar před čištěním odpojte od přívodu elektrického proudu. / Nepoužívejte žádný agresivní čisticí prostředek. / Nepoužívejte ostré ani drsné předměty nebo kartáče. / Nemyjte přístroj v myčce nádobí.



1 Mindennap ürítse ki a csepeptálcát, a csészetartót és a használtkapszula-tartót. Távolítsa el a víztartályt és a fedőt is, majd mossa el őket szagtalan mosogatószerral, és öblítse le meleg/forró vízzel.

Každý den vyprázdněte odkapávací misku, odkapávací základnu a odpadní nádobu na kapsle. Také vyjměte víko a nádobu na vodu, omyjte je v saponátu bez vůně a opláchněte teplou/horkou vodou.



2 Törölje szárazra egy tiszta konyharuhával vagy papír törülközővel, majd rakja össze az alkatrészeket. Rendszeresen törölje át a kávékifolyót és a készülék belsejét egy nedves ruhával.

Osušte jednotlivé části čistým a suchým ručníkem, utěrkou nebo papírovou utěrkou a přístroj znovu sestavte. Výpust kávy a vnitřek přístroje pravidelně čistěte vlhkým hadříkem.

Vízkőmentesítés/ Odvápňení

www.nespresso.com/descaling

⚠ Olvassa el a biztonsági előírásokat a vízkőoldó csomagolásán, és a táblázat segítségével határozza meg a vízkőmentesítés gyakoriságát. A vízkőoldó folyadék ártalmas lehet. Ne kerüljön szembe, bőrre, illetve egyéb felületekre. A vízkeménységgel foglalkozó fejezetben található táblázat segítségével meghatározhatja a készülék optimális működéséhez szükséges vízkőmentesítés gyakoriságát a víz keménysége alapján. A vízkőmentesítéssel kapcsolatos további kérdéseivel forduljon a **Nespresso-hoz.**

⚠ Přečtěte si bezpečnostní pokyny na obalu odvápňovacího roztoku a podívejte se do tabulky frekvence odvápňování. Roztok pro odvápňení může být škodlivý. Vyhněte se kontaktu s očima, pokožkou a jakýmkoli povrchem. Tabulka v sekci o tvrdosti vody vám ukáže, jak často je potřeba provést odvápňení, aby váš kávovar fungoval optimálně. To závisí především na tvrdosti vody. S dalšími dotazy ohledně odvápňení se obračtejte na společnost **Nespresso.**

Vízkőmentesítés/ Odvápňení

www.nespresso.com/descaling

HU

CZ

i A vízkőmentesítés **időtartama** kb. 15 perc.
Doba trvání cca 15 minut.



1 Akkor kell vízkőmentesítést végezni, amikor a vízkőmentesítést jelző fények villogni kezdenek a készüléken.

Přístroj odvápňete vždy, když po zapnutí přístroje bliká signalizace odvápňení.



2 Emelje fel, majd engedje le a kapszulakart, így a használt kapszula a használtkapszula-tartóba kerül.

Zvednutím a zavržením páky vysuříte kapsle do nádoby na použité kapsle.



3 Űrítse ki a csepptálcát, a csészetartót és a használtkapszula-tartót.

Vyprázdněte odkapávací misku, odkapávací základnu a odpadní nádobu na kapsle.



4 Töltse fel félig a viztartályt friss ivóvízzel (ez kb. 0,5 liter vizet jelent). Töltsön 1 adag Nespresso vízkőoldó folyadékot a viztartályba.

Naplňte nádobu na vodu čerstvou pitnou vodou zhruba do poloviny (přibližně 0,5 l). Do nádoby přilijte 1 sáček odvápňovacího roztoku Nespresso.

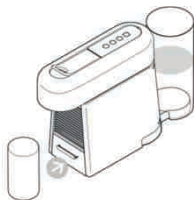

5 Helyezzen egy legalább 1 literes edényt a kávékifolyó alá.

Postavte pod výpusť kávy nádobu o objemu minimálně 1 l.



6 A vízkőmentesítés megkezdéséhez a bekapcsolt készüléken nyomja le és 5 másodpercig tartsa lenyomva az Espresso, a Lungo és a Forró víz gombot.

Vstup do režimu odvápňení: na zapnutém kávovaru stiskněte a po dobu 5 sekund přidržte tlačítka Espresso, Lungo a Horká voda.



- 7 Mindhárom jelzőfény villog.**
A vízkömentesítés jelzése a vízkömentesítés során végig villogni fog.

Ha ezen a ponton szeretne kilépni a vízkömentesítő üzemmódból, nyomja le és tartsa lenyomva az Espresso vagy Lungo gombot.

Všechny tři LED diody blikají. Signalizace odvápňení bude blikat po celou dobu odvápňovacího procesu.

Proces odvápňení lze v této fázi ukončit stisknutím tlačítka Espresso nebo Lungo.



- 8 A vízkömentesítő eljárás elindításához** nyomja meg a Forró víz gombot, és várja meg, amíg a víztartály kiürül.

Pro zahájení procesu odvápňení stiskněte tlačítko Horká voda a počkejte, dokud se nádobu na vodu nevyprázdní.



- 9 Űritse ki és öblítse el a víztartályt.** Töltsé fel friss ivóvízzel a maximum jelzésig.

Nádobu na vodu opláchněte a naplňte ji čerstvou pitnou vodou na maximální úroveň.

- 10 Űritse ki az 1 literes tartályt,** majd helyezze vissza. Nyomja meg a forróvíz-adagoló gombot. Ha a víztartály kiürült, ismételje meg a 9. és 10. lépést.

Vyprázdňete litrovou nádobu a vraťte ji na místo. Stiskněte tlačítko horké vody. Jakmile je nádržka na vodu prázdná, zopakujte ještě jednou kroky 9 a 10.

- 11 Az öblítési ciklus befejeztével** a készülék automatikusan kikapcsol.

Jakmile bude oplachovací cyklus dokončen, kávovar se automaticky vypne.



- 12 Űritse ki a csészetartót.**

Vyprázdňete odkapávací základnu.



A vízkeménység beállítása/ Nastavení tvrdosti vody

HU

CZ

A víz keménységét a használati útmutató első oldalán található vízkeménységmérő tesztcscikkal mérheti le.

A vízkeménység beállítása a készülékkel:

Tvrdost vody lze zjistit testem na tvrdost vody. Test naleznete na první straně uživatelské příručky.

Nastavení tvrdosti vody v kávovaru:

- 1** Kapcsolja ki a készüléket, majd tartsa lenyomva 5 másodpercig a Forró víz gombot. Az italválasztó gombok villogása jelzi az aktuális beállítást.

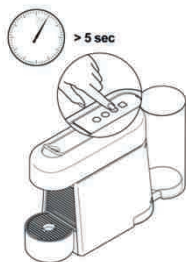

Na vypnutém kávovaru stiskněte a přidržte tlačítko Horká voda po dobu 5 sekund. Tlačítka na přípravu kávy začnou blikat podle aktuálního nastavení.

- 2** A vízkeménység-beállítás módosításához nyomja meg a Forró víz gombot annyiszor, hogy a villogás a kívánt vízkeménységi szintet jelezze.

Pro změnu nastavení tvrdosti vody stiskněte tlačítko Horká voda tolikrát, dokud nedosáhnete požadované úrovně.



Ha az Espresso, a Lungo és a Forró víz gomb villog: kemény víz.

Bliká Espresso, Lungo, Horká voda: Tvrdá

Ha az Espresso és a Lungo gomb villog: a vízkeménység közepes.

Bliká Espresso, Lungo: Středně tvrdá







Ha az Espresso gomb villog: lágy víz.

Bliká Espresso: Měkká

- 3** A vízkeménység-beállítás megerősítéséhez és a kilépéshez nyomja meg az Espresso vagy a Lungo gombot.

Pro potvrzení volby a ukončení režimu nastavení tvrdosti vody stiskněte tlačítko Espresso nebo Lungo.

Vízkeménység* / Tvrdost vody*

	Kb.	fH	dH	CaCO ₃	Csésze/ Šálicch  (40 ml)
Lágy/ Měkká	 0. szint/ Úroveň 0	<5	<3	< 50 mg/l	4000
Közepes/ Středně tvrdá	 1. szint/ Úroveň 1	>7	>4	> 70 mg/l	3000
	 2. szint/ Úroveň 2	>13	>7	> 130 mg/l	2000
Kemény/ Tvrdá	 3. szint/ Úroveň 3	>25	>14	> 250 mg/l	1500
	 4. szint/ Úroveň 4	>38	>21	> 380 mg/l	1000

A vízkömentesítés ennyi csésze ital után válik esedékessé:*/ Odvápňení po:*

fH Francia keménységi fok
Francouzská stupnice

dH Német keménységi fok
Německá stupnice

CaCO₃ Kalcium-karbonát
Uhlíčitán vápenatý

* Az alkalmazásban a vízkeménység beállítása bármikor megváltoztatható „A víz állapota” menüpontban.

* V aplikaci je možné kdykoli upravit tvrdost vody pod záložkou „Stav vody”.



Az Americano vagy a forró víz sűrű használata miatt a vízkömentesítés hamarabb esedékessé válhat. Častá příprava kávy Americano nebo horké vody může vést k dřívějšímu oznámení odvápňení.

HU

A rendszer üritése használaton kívüli időszak előtt, fagykár megelőzésére vagy javítás előtt/

CZ

Vypouštění systému před delší dobou nečinnosti, jako ochrana před mrazem, nebo před opravou



1 Távolítsa el a víztartályt, majd nyissa fel és zárja le a kapszulakart. Tegyen egy edényt a kávékfolyó alá.

Vyjměte nádobu na vodu a zvedněte a sklopte páku. Pod výpust kávy postavte vhodnou nádobu.

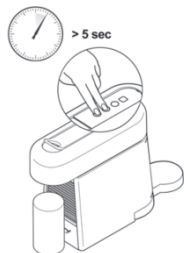

2 Kapcsolja ki a készüléket, majd tartsa lenyomva 5 másodpercig mind az Espresso, mind a Lungo gombot. Erre mindhárom jelzőfény felváltva villogni kezd.

Na vypnutém kávovaru stiskněte současně tlačítka Espresso a Lungo a přidržte je po dobu 5 sekund. Všechny tři LED diody se střídavě rozblíkají.

A kávékfolyóból gőz távozhat. A készülék kiürítés után 10 percig blokkolt állapotban marad.

Z výstupu kávy může vycházet pára. Po vyprázdnění zůstane kávovar na 10 minut zablokován.

3 Az üritési folyamat megkezdődik. A folyamat végén a készülék automatikusan kikapcsol.

Spustí se proces vypouštění. Po jeho dokončení se kávovar automaticky vypne.

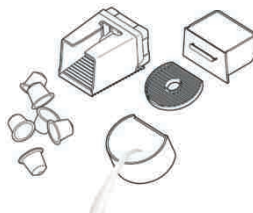

4 Üritse ki és tisztítsa meg a használtkapszula-tartót, a cseptálcát és a csészetartót.

Vyprázdňte a vyčistěte nádobu na použité kapsle, odkapávací misku a odkapávací základnu.



A „Rendelés egy érintéssel” funkció beállítása/ Nastavení objednávky kapslí jedním stisknutím tlačítka

A készüléken található „Rendelés egy érintéssel” gombbal megrendelheti készülékéhez az előre meghatározott kapszulacsomagot. **A beállítás a következőképpen zajlik.**

Tlačítko pro objednávání kapslí jedním stisknutím vám umožňuje objednat si předdefinovaný balíček kapslí přímo z vašeho kávovaru. **Nastavení:**

1 Csatlakoztassa készülékét a 60. oldalon található „Az alkalmazás letöltése” és a „Párosítás” részben szereplő utasítások alapján. Ha Ön rendelkezik Nespresso Club tagsági azonosítással, akkor több eszközt is csatlakoztathat az Essenza Plus készülékhez. Több eszközt csatlakoztatásához kövesse „Az alkalmazás letöltése” és a „Párosítás” részben található utasításokat.

Připojte kávovar podle pokynů v sekcích „Stáhněte si aplikaci” a „Párování” na straně 60. Ke kávovaru Essenza Plus lze připojit více zařízení pouze v případě, že používáte unikátní členské číslo. Při párování kávovaru s dalšími zařízeními postupujte dle pokynů uvedených v sekcích „Stáhněte si aplikaci” a „Párování”.

2 Állítson be egy rendelési sablont az alkalmazásban, hogy aktiválja a „Rendelés egy érintéssel” gombot.

V aplikaci nastavte šablonu pro objednávku a aktivujte tlačítko pro objednávání kapslí jedním stisknutím.

- 5 **Nyomja meg** a „Rendelés egy érintéssel” gombot, ha kapszulát szeretne rendelni.
 Sikeres megrendelés: folyamatosan világító FEHÉR LED;
 Sikertelen megrendelés: NARANCSSÁRGA LED;
 Sikeres megrendelés esetén a FEHÉR LED 2 órán keresztül világít. Ha szükséges, ez idő alatt törölheti rendelését az alkalmazáson keresztül.
 A „Rendelés egy érintéssel” gomb akkor lesz ismét aktív, ha az aktuális rendelését kiszállítottuk.
 Megrendeléseit az alkalmazáson keresztül tudja kezelni és nyomon követni.
 Ha kérdése van, hívja fel a **Nespresso-t**.

- Chcete-li objednat kapsle, stiskněte** tlačítko pro objednávku jedním stisknutím.
 Objednávka potvrzena: BÍLÁ LED dioda trvale svítí.
 Objednávka se nezdařila: ORANŽOVÁ LED dioda.
 Je-li objednávka potvrzena, svítí trvale BÍLÁ LED dioda po dobu 2 hodin.
 Během této doby můžete svou objednávku v aplikaci zrušit.
 Tlačítko pro objednávku jedním stisknutím bude opět aktivní po odeslání vaší stávající objednávky.
 V aplikaci můžete svou objednávku spravovat a sledovat.
 V případě jakýchkoli dotazů kontaktujte telefonicky společnost **Nespresso**.

A kapcsolat aktiválása/inaktiválása/ Aktivace a deaktivace funkce konektivity

- i** **Megjegyzés:** a *Bluetooth®* és a WiFi alapértelmezés szerint aktiválva van a készüléken.
Poznámka: *Bluetooth®* a Wi-Fi jsou ve standardním nastavení kávovaru aktivovány.

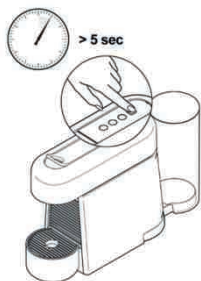

- **A *Bluetooth®*-és a WiFi-funkció inaktiválása**
 a következőképpen történik:
 - Kapcsolja ki a készüléket, majd tartsa lenyomva 5 másodpercig a „Rendelés egy érintéssel” gombot.
 - NARANCSSÁRGA színű LED-fény villan fel 3-szor: ez jelzi a kapcsolat inaktiválását.
- **A *Bluetooth®*-és a WiFi-funkció újraaktiválása**
 a következőképpen történik:
 - A kikapcsolt készüléken tartsa lenyomva 5 másodpercig a „Rendelés egy érintéssel” gombot.
 - FEHÉR színű LED-fény villan fel 3-szor: ez jelzi, hogy a kapcsolat újra aktiválódott.

- **Pro deaktivaci funkci *Bluetooth®* a Wi-Fi:**
 - Na vypnutém kávovaru stiskněte a přidržte tlačítko pro objednávku jedním stisknutím po dobu 5 sekund.
 - LED dioda třikrát ORANŽOVĚ zabliká pro potvrzení, že funkce konektivity byla deaktivována.
- **Pro opětovnou aktivaci funkci *Bluetooth®* a Wi-Fi:**
 - Na vypnutém kávovaru opět stiskněte a přidržte tlačítko pro objednávku jedním stisknutím po dobu 5 sekund.
 - LED dioda třikrát BÍLE zabliká pro potvrzení, že funkce konektivity byla aktivována.



Az alkalmazásban és a www.nespresso.com weboldalon, a „Szolgáltatások” menüpont alatt a témába vágó szemléltető videókat találhat.

<p>Az összekapcsolódás sikertelen volt.</p>	<ul style="list-style-type: none"> - Ellenőrizze a Bluetooth® állapotát okostelefonján vagy táblagépén. Ha szükséges, aktiválja. - Ellenőrizze okostelefonja vagy táblagépe kompatibilitását a készülékkel (lásd a 60. oldalt). - Ügyeljen arra, hogy a készülékkel összekapcsolódó okostelefon vagy táblagép elég közel (legfeljebb 20 cm-re) legyen a készülékhez az összepárosítás során. - Az összehangolás közelében ne használjon mikrohullámú eszközt.
<p>Az összekapcsolódás megszüntetése az alkalmazás segítségével.</p>	<ul style="list-style-type: none"> - Keresse meg az alkalmazásban a készülék nevét, kattintson „A készülék állapota” menüpontra, majd válassza „A készülék összekapcsolódásának megszüntetése” opciót. - Kattintson „A készülék összekapcsolódásának megszüntetése” pontra, hogy megerősítse a műveletet. - Megjegyzés: a készülék–mobil eszköz szétválasztásakor minden beállítás elveszik, és a készülék visszaáll a gyári értékekre.
<p>Nem világít semmi a készüléken.</p>	<ul style="list-style-type: none"> - Ellenőrizze a hálózati aljzatot, a csatlakozódugót, az áramellátást és a biztosítékot. Probléma esetén hívja fel a Nespresso-t.
<p>Nem folyik a kávé, sem a víz.</p>	<ul style="list-style-type: none"> - Az első használat alkalmával fel kell tölteni a víztartályt meleg vízzel (max. 55 °C), és át kell folytatni a készüléken a 61. oldalon leírtaknak megfelelően. - Ha üres a víztartály, töltse fel vízzel. - Vízkömentesítsen, amikor esedékessé válik; a teendőket a Vízkömentesítés részben találhatja.
<p>Nagyon lassan folyik ki a kávé.</p>	<ul style="list-style-type: none"> - A lefőzés sebessége függ a választott örleménytől. - Vízkömentesítsen, amikor esedékessé válik; a teendőket a Vízkömentesítés részben találhatja.
<p>Nem elég meleg a kávé.</p>	<ul style="list-style-type: none"> - Melegítse elő a csészét. - Vízkömentesítsen, amikor esedékessé válik.
<p>A kapszula körül ereszt a készülék (víz van a használtkapszula-tartóban).</p>	<ul style="list-style-type: none"> - Ügyeljen rá, hogy a kapszulát megfelelően helyezze be. Ha a szivárgás továbbra is fennáll, hívja fel a Nespresso-t.
<p>Mindhárom italválasztó gomb szaporán villog.</p>	<ul style="list-style-type: none"> - A készülék meghibásodott, túlmelegedett, vagy a környezeti hőmérséklet 0 °C alatt van. Várjon, amíg az összes gomb villogása meg nem szűnik. Ez eltarthat néhány percig. - Ha a gombok néhány perc elteltével még mindig villognak, húzza ki a konnektorból, majd csatlakoztassa ismét a készüléket. - Ha a probléma továbbra is fennáll, hívja fel a Nespresso-t.
<p>Villog a vízkömentesítés jelzése (1. szintű figyelmeztetés).</p>	<ul style="list-style-type: none"> - A készülék azt jelzi, hogy az italgyógyasztás alapján esedékessé vált a készülék vízkömentesítése. Végezze el a vízkömentesítést.
<p>Folyamatosan világít a vízkömentesítés jelzése (2. szintű figyelmeztetés).</p>	<ul style="list-style-type: none"> - A készülék azt jelzi, hogy az italgyógyasztás alapján esedékessé vált a készülék vízkömentesítése. Haladéktalanul vízkömentesítse a készüléket az optimális teljesítmény és a kávéminőség megőrzése érdekében.
<p>A „Rendelés egy érintéssel” gomb NARANCSSÁRGÁN világít.</p>	<ul style="list-style-type: none"> - Ellenőrizze, hogy okostelefonja vagy táblagépe össze van-e kapcsolódva a készülékkel, és a készülék rendelkezik-e aktív WIFI-kapcsolattal. A készülék csatlakozási állapotát az alkalmazásban ellenőrizheti. - Ellenőrizze a megrendelése beállításait, és azt, hogy megrendelése az alkalmazáson keresztül eljut-e a készülékhez. - Nézze meg, hogy van-e folyamatban levő megrendelése. A „Rendelés egy érintéssel” gomb akkor lesz ismét aktív, ha az aktuális rendelését kiszállítottuk.
<p>Szabálytalan villogás.</p>	<ul style="list-style-type: none"> - Küldje a készüléket szervizbe, vagy hívja fel a Nespresso-t.
<p>Csak víz folyik, kávé nem (a berakott kapszula ellenére).</p>	<ul style="list-style-type: none"> - Ilyen probléma esetén hívja fel a Nespresso-t.
<p>Mind a négy gomb felváltva villog (előlről, sorban haladva).</p>	<ul style="list-style-type: none"> - Firmware-frissítés van folyamatban. Várjon néhány percet, amíg a frissítés befejeződik. Ezalatt a készülék nem használható. A frissítés befejeztével a villogás leáll, és a készülék kikapcsol.



Videa jsou dostupná v aplikaci a na www.nespresso.com – sekce „Služby“.

Párování nebylo úspěšné.	<ul style="list-style-type: none"> – Zkontrolujte, zda je Bluetooth® aktivováno na smartphonu nebo tabletu. – Zkontrolujte kompatibilitu vašeho zařízení s kávovarem (str. 60). – Ujistěte se, že je váš smartphone nebo tablet umístěn během párování blízko kávovaru (do vzdálenosti 20 cm). – Ujistěte se, že poblíž kávovaru není během párování zapnutá mikrovlnná trouba.
Spárování přístroje můžete zrušit prostřednictvím aplikace.	<ul style="list-style-type: none"> – Jděte na „Jméno“, klikněte na „Stav kávovaru“ a poté klikněte na „Zrušit spárování přístroje“. – Klikněte na „Zrušit spárování přístroje“ pro potvrzení. – Poznámka: Pokud zrušíte spárování přístroje, veškerá data a nastavení budou ztracena a kávovar se resetuje do továrního nastavení.
Kontrolky nesvíí.	– Zkontrolujte hlavní přívod elektřiny, zástrčku, napětí a pojistky. V případě problémů kontaktujte společnost Nespresso .
Neteče káva/voda.	<ul style="list-style-type: none"> – První použití: naplňte nádobu na vodu teplou vodou (max. 55 °C) a propláchněte kávovar dle pokynů na straně 61. – Nádoba na vodu je prázdná. Naplňte nádobu vodou. – Odvápněte kávovar, pokud je potřeba; viz sekce Odvápnění.
Káva vytéká velmi pomalu.	<ul style="list-style-type: none"> – Rychlost průtoku závisí na druhu kávy. – Odvápněte kávovar, pokud je potřeba; viz sekce Odvápnění.
Káva není dostatečně horká.	<ul style="list-style-type: none"> – Nahřejte šálek. – Odvápněte kávovar, pokud je potřeba.
Z prostoru pro kapsle vytéká voda (voda v nádobě na použité kapsle).	– Vložte kapsli správně. Pokud dojde k úniku vody, kontaktujte společnost Nespresso .
Všechna tři tlačítka na přípravu kávy rychle blikají.	<ul style="list-style-type: none"> – Kávovar hlásí chybu při přehřátí, nebo v prostředí s teplotou nižší než 0 °C. Vyčkejte prosím, než všechny kontrolky přestanou blikat. To může trvat několik minut. – Pokud kontrolky stále blikají i po několika minutách, vypojte kávovar ze zásuvky a opět ho zapojte. – Pokud problém přetrvává, kontaktujte společnost Nespresso.
Signalizace odvápnění bliká (signalizace odvápnění úrovně 1).	– Kávovar spustí signalizaci odvápnění v závislosti na množství vydaných nápojů. Odvápněte kávovar.
Signalizace odvápnění soustavně svítí (signalizace odvápnění úrovně 2).	– Kávovar spustí signalizaci odvápnění v závislosti na množství vydaných nápojů. Okamžitě odvápněte přístroj, aby nedošlo ke zhoršení jeho výkonu a snížení kvality kávy.
Svíí ORANŽOVÁ LED dioda tlačítka pro objednávku jedním stisknutím.	<ul style="list-style-type: none"> – Ujistěte se, že je váš kávovar spárován se smartphonem nebo tabletem a je připojen k Wi-Fi. Stav konektivity přístroje můžete zkontrolovat v aplikaci. – Ujistěte se, že objednávka byla nakonfigurována a spojena s kávovarem prostřednictvím aplikace. – Zkontrolujte, zda objednávka probíhá. Tlačítko pro objednávku jedním stisknutím bude opět aktivní po odeslání vaší stávající objednávky.
Nepravidelné blikání.	– Odešlete přístroj do opravy nebo kontaktujte společnost Nespresso .
Neteče káva, vytéká pouze voda (ačkoli je vložena kapsle).	– V případě problémů kontaktujte společnost Nespresso .
Všechny 4 kontrolky střídavě blikají (zepředu dozadu).	– Probíhá aktualizace firmwaru. Vyčkejte prosím několik minut, než bude aktualizace dokončena . Během této doby nelze kávovar používat. Jakmile bude aktualizace dokončena, blikání ustane a kávovar se vypne.



Megsemmisítés és környezetvédelem/



Likvidace odpadu a ochrana životního prostředí



A készülékben értékes, összegyűjthető vagy újrahasznosítható anyagok találhatóak. A szelektív hulladékgyűjtés lehetővé teszi az értékes nyersanyagok újrahasznosítását. Adja le a készüléket egy gyűjtőhelyen. Az ártalmatlanítás módjáról a helyi hatóságoktól kaphat információkat.

Váš přístroj obsahuje cenný materiál, který může být obnoven nebo recyklován. Třídění ostatního odpadu na jednotlivé druhy zjednodušuje recyklaci cenných surovin. Odložte přístroj ve sběrném místě. Informace o likvidaci můžete získat od místních správních orgánů.

Korlátozott garancia/ Omezená záruka

A **Nespresso készülékgaranciája** anyaghibára és gyártási hibára terjed ki a vásárlásától számított két évig. A garancia ideje a vásárlás napján kezdődik, amelynek igazolásához a **Nespresso** a vásárláskor kapott eredeti nyugta bemutatását kéri. A garancia ideje alatt a **Nespresso** saját döntése szerint díjmentesen megjavítja vagy kicseréli a hibás termékeket. A kijavított vagy kicserélt termék garanciája az eredeti garanciából hátralévő időre, vagy hat hónapra érvényes (amelyik több). A korlátozott garancia nem érvényes akkor, ha a meghibásodás gondatlanság, baleset, nem rendeltetésszerű használat, nem megfelelő karbantartás vagy egyéb, a **Nespresso** ellenőrzésén kívül eső ok miatt következik be, amely lehet többek között, de nem kizárólagosan: szokásos elhasználódás, hanyagság vagy a termék használati utasításának figyelmen kívül hagyása, helytelen vagy elégtelen karbantartás, kalciumlerakódás vagy vízkömentesítés, nem megfelelő áramforráshoz történő csatlakoztatás, engedély nélküli termékmódosítás vagy javítás, kereskedelmi célú felhasználás, tűz, villámás, árvíz vagy bármilyen más külső ok. Ez a garancia csak a termékvásárlás országában érvényes, illetve azokban az országokban, ahol a **Nespresso** ugyanazokkal a műszaki paraméterekkel rendelkező modell értékűt, és amelyhez az adott országban szolgáltatásokat is nyújt. A vásárlás helyétől eltérő országokban a garanciális szolgáltatás a szolgáltatást nyújtó országban érvényes megfelelő garancia feltételeire korlátozódik. Nemnyilván a javítás vagy csere költségeit a garancia nem fedezi, a **Nespresso** tájékoztatja a tulajdonost, akinek ki kell fizetnie a költségeket. A **Nespresso** teljes felelőssége csak erre a korlátozott garanciára terjed ki, a kár okától függetlenül. A vonatkozó törvények által megengedett mértéket kivéve a korlátozott garancia feltételei nem zárják ki, korlátozzák vagy módosítják az Önre a termék megvásárlásával megszerzett kötelező érvényű, jogszabályi hatályú jogokat, hanem azok kiegészítéseként szolgálnak. Ha úgy gondolja, hogy a termék hibás, forduljon a **Nespresso** szakembereihez, akik elmondják, milyen további teendőkre van szükség a javításhoz. A további elérhetőségekért látogasson el a www.nespresso.com weboldalunkra.

Společnost Nespresso poskytuje na tento produkt dvouletou záruku pokrývající vadý materiál a zpracování. Záruční období začíná datem nákupu a společnost **Nespresso** vyžaduje předložení originálního dokladu o koupi za účelem zjištění tohoto data. V průběhu záručního období společnost **Nespresso** podle svého uvážení majiteli zdarma opraví nebo vymění jakýkoli vadný produkt. Náhradní produkty nebo opravené díly budou pokryty zárukou pouze po zbývajících dobu původní záruky nebo po dobu šesti měsíců, podle toho, které období je delší. Tato omezená záruka se nevztahuje na žádnou vadu vyplývající z nedbalosti, nehody či nesprávného použití nebo jakéhokoli jiného důvodu, který je mimo příměření kontrolu společnosti **Nespresso**, mimo jiné včetně těchto případů: běžné opotřebení, zanedbání nebo nedodržování pokynů k produktu, nevhodná nebo nepřiměřená údržba, usazeniny vápníku nebo odstranění vodního kamene, připojení k nevhodnému napájení, neoprávněná úprava nebo oprava produktu, použití ke komerčním účelům, požár, blesk, záplava nebo jiné vnější příčiny. Tato záruka platí pouze v zemi nákupu nebo v zemích, ve kterých společnost **Nespresso** prodává stejný model s totožnými technickými specifikacemi nebo provádí jeho servis. Záruční servis mimo zemi nákupu je omezen na smluvní podmínky odpovídající záruky v zemi s poskytovanou službou. V případě, že tato záruka nebude pokrývat náklady na opravy nebo výměnu přístroje, informuje společnost **Nespresso** majitele a tyto náklady budou účtovány majiteli. Tato omezená záruka představuje úplný rozsah odpovědnosti společnosti **Nespresso**, ať již vznikne jakýmkoli způsobem. Výjma rozsahu povoleného příslušným zákonem podmínky této omezené záruky nevylučují, neomezuji ani neupravují povinná zákonná práva týkající se prodeje tohoto produktu a tato práva doplňují. Pokud se domníváte, že váš produkt je vadný, obraťte se na společnost **Nespresso**, která vám sdělí pokyny, jak postupovat při opravě. Kontaktní údaje najdete na naší webové stránce www.nespresso.com.

Lépjén kapcsolatba a Nespresso-val/ Kontaktujte společnost Nespresso

Mivel nem láthatjuk előre készüléke használatának összes körülményét, ha további információra vagy tanácsra van szüksége, vagy valamilyen problémával szembesül, hívja fel a **Nespresso-t**, vagy lépjén kapcsolatba a **Nespresso** hivatalos képviselőjével.

A **Nespresso** vagy a **Nespresso** hivatalos képviselőjének elérhetőségét az **üdvözlőlapjában** találhatja meg, illetve a weboldalunkon: www.nespresso.com

Potřebujete-li asistenci v případě potíží nebo odbornou radu, kontaktujte společnost **Nespresso** nebo autorizovaného zástupce společnosti **Nespresso**.

Kontakt na nejbližší pobočku společnosti **Nespresso** nebo na nejbližšího autorizovaného prodejce společnosti **Nespresso** najdete v deskách s informacemi o **Nespresso** systému, které jsou součástí balení, nebo na webové stránce [nespresso.com](http://www.nespresso.com)

Specyfikacje/ Špecifikácie

D45

	220–240 V~, 50–60 Hz, 1260 W
Częstotliwość / Frekvencia	2402–2480 GHz Maksymalna moc transmisji 4 dBm / Max. výstupný výkon 4 dBm
P_{max}	19 barów / 1,9 MPa / 19 bar / 1,9 MPa
	ok. 3,6 kg / ~ 3,6 kg
	1 L
	 118 mm  256 mm  400 mm

Spis treści/Obsah

Specyfikacje/ Špecifikácie	75
Zasady bezpieczeństwa/ Bezpečnostné pokyny	76-81
Zawartość opakowania/ Obsah balenia	82
Essenza Plus/ Essenza Plus	82
Opis urządzenia/ Popis kávovaru	83
Pobierz aplikację/ Stiahnuť aplikáciu	84
Parowanie/ Párovanie	84
Funkcje łączności/ Funkcie pripojenia	84
Użycie ekspresu po raz pierwszy (lub po długim okresie nieużywania)/ Prvé použitie alebo použitie po dlhšej dobe nepoužívania	85-86
Przygotowanie kawy/ Príprava kávy	86-87
Programowanie ilości wody/ Programovanie objemu vody	88
Oszczędzanie energii/ Režim úspory energie	89
Przywracanie ustawień fabrycznych/ Obnovenie výrobných nastavení	89
Czyszczenie/ Čistenie	90
Odkamienianie/ Odstránenie vodného kameňa	93-94
Ustawianie twardości wody/ Nastavenie tvrdosti vody	94
Opróżnianie układu przed okresem nieużywania, w celu ochrony przed mrozem lub przed naprawą/ Vypustenie systému pred obdobím nepoužívania, pri ochrane pred mrazom alebo pred plánovanou opravou	94
Konfiguracja zamawiania jednym dotknięciem/ Nastavenie Objednávky kapsúl stlačením jedného tlačidla	94-95
Włączanie/wyłączanie łączności/ Aktivovanie a deaktivovanie pripojenia	95
Rozwiązywanie problemów/ Riešenie problémov	96-97
Utylizacja i ochrona środowiska/ Likvidácia a ochrana životného prostredia	98
Ograniczona gwarancja/ Obmedzená záruka	98
Kontakt z Nespresso/ Obráťte sa na Nespresso	98

PL

SK

 **OSTROŻNIE /
OSTRZEŻENIE**

 **ZAGROŻENIE PORAZIENIEM
PRĄDEM ELEKTRYCZNYM**

 **ODŁĄCZ USZKODZONY
PRZEWÓD ZASILAJĄCY**

 **UWAGA, GORAÇA
POWIERZCHNIA**

 **OSTROŻNIE: gdy pojawi się ten znak, należy zapoznać się z zasadami bezpieczeństwa, aby uniknąć ewentualnych obrażeń ciała lub uszkodzenia ekspresu.**

 **INFORMACJA: gdy pojawi się ten znak, należy zapoznać się ze wskazówkami dotyczącymi prawidłowego i bezpiecznego użytkowania urządzenia.**

 **OSTROŻNIE: zasady bezpieczeństwa stanowią element wyposażenia urządzenia. Należy je uważnie przeczytać przed**

użyciem nowego urządzenia po raz pierwszy. Należy też zachować je na przyszłość i korzystać z nich w razie potrzeby.

- Urządzenie służy do przygotowywania napojów zgodnie z niniejszą instrukcją. Nie należy używać urządzenia do celów innych niż te, do których jest przeznaczone.
- Urządzenie jest przeznaczone do stosowania wewnątrz pomieszczeń. Nie należy go używać w skrajnych wartościach temperatury.
- Należy chronić urządzenie przed bezpośrednim działaniem promieni słonecznych, długotrwałym kontaktem z wodą i wilgocią.
- Urządzenie jest przeznaczone wyłącznie do użytku w warunkach domowych oraz podobnych zastosowaniach: pomieszczeniach pełniących funkcję kuchni dla pracowników sklepów, biur i innych miejsc pracy, a także przez klientów w hotelach, motelach i innych miejscach pobytu, takich jak pensjonaty oferujące zakwaterowanie ze śniadaniem.

- Urządzenie może być użytkowane przez dzieci w wieku co najmniej 8 lat, pod warunkiem, że znajdują się one pod nadzorem i zostały poinstruowane o sposobie bezpiecznej eksploatacji urządzenia oraz że są w pełni świadome związanych z tym zagrożeń. Dzieci nie powinny wykonywać czynności związanych z czyszczeniem oraz konserwacją, chyba że mają więcej niż 8 lat i znajdują się pod nadzorem osoby dorosłej.
- Urządzenie i jego przewód należy przechowywać poza zasięgiem dzieci w wieku poniżej 8 lat.
- Urządzenia mogą używać osoby o ograniczonych zdolnościach fizycznych, zmysłowych lub umysłowych lub nieposiadające doświadczenia bądź dostatecznej wiedzy, pod warunkiem, że są one nadzorowane lub zostały poinstruowane o sposobie bezpiecznej eksploatacji urządzenia i znają związane z tym zagrożenia.
- Dzieci nie powinny używać urządzenia jako zabawki.
- Producent wyłącza z zakresu gwarancji przypadki użytkowania urządzenia w celach komercyjnych, jego niewłaściwego traktowania lub obsługi, szkód wynikających z użytkowania urządzenia w celach niezgodnych z przeznaczeniem, niepoprawnego użytkowania, napraw przeprowadzonych przez niewykwalifikowane osoby oraz nieprzestrzegania zapisów instrukcji obsługi i nie ponosi żadnej odpowiedzialności z tego tytułu.

 **Należy unikać ryzyka śmiertelnego porażenia prądem i pożaru.**

- W przypadku awarii: natychmiast wyjąć wtyczkę z gniazdka.
- Podłączać urządzenie wyłączając do odpowiedniego, łatwo dostępnego gniazdka elektrycznego z uziemieniem. Upewnić się, że napięcie źródła zasilania odpowiada napięciu podanemu na tabliczce znamionowej urządzenia.

Niewłaściwe podłączenie urządzenia spowoduje utratę gwarancji.

Urządzenie należy podłączyć do źródła zasilania dopiero po zakończeniu instalacji.

- Nie przeciągać przewodu po ostrych powierzchniach, nie uciskać go ani nie dopuszczać do jego zwisania.
- Chronić przewód przed wysoką temperaturą i wilgocią.
- Jeżeli przewód zasilający lub wtyczka są uszkodzone, muszą zostać wymienione przez producenta, pracownika serwisu lub osobę o podobnych kwalifikacjach. Pozwoli to uniknąć ewentualnych zagrożeń.
- W przypadku uszkodzenia przewodu lub wtyczki nie wolno używać urządzenia. Urządzenie należy zwrócić do firmy **Nespresso** lub autoryzowanego przedstawiciela firmy **Nespresso**.
- Jeżeli konieczne jest zastosowanie przedłużacza, można użyć tylko przedłużacza uziemionego z przewodem o przekroju min. 1,5 mm² lub

odpowiadającego mocy wejściowej.

- Aby uniknąć niebezpiecznych uszkodzeń, nie wolno umieszczać urządzenia na gorących powierzchniach, takich jak grzejniki, piece, kuchenki, palniki gazowe, źródła otwartego ognia itp. ani w ich pobliżu.
- Urządzenie należy ustawić na poziomej, stabilnej i równej nawierzchni. Powierzchnia ta musi być odporna na wysoką temperaturę i kontakt z płynami, takimi jak woda, kawa, odkamieniacz itp.
- W trakcie pracy urządzenie nie powinno znajdować się w szafce.
- Urządzenie nieużywane przez dłuższy czas należy odłączyć od źródła zasilania. Urządzenie należy odłączyć przez wyciągnięcie wtyczki, a nie pociąganie za przewód. W przeciwnym razie przewód może ulec uszkodzeniu.
- Przed przystąpieniem do czyszczenia i konserwacji urządzenia należy wyjąć wtyczkę z gniazdka i pozwo-

lić urządzeniu ostygnąć.

- Aby odłączyć urządzenie, należy zaprzestać ewentualnych czynności przygotowawczych, a następnie wyjąć wtyczkę z gniazdka.
- Nie dotykać przewodu mokrymi rękami.
- Nie zanurzać urządzenia ani jego części w wodzie ani jakimkolwiek innym płynie.
- Nie myć urządzenia ani jego części w zmywarce.
- Kontakt energii elektrycznej z wodą jest bardzo niebezpieczny i może skutkować śmiertelnym porażeniem prądem.
- Nie otwierać urządzenia – grozi to porażeniem prądem!
- Nie umieszczać niczego w otworach. Nieprzestrzeganie tego zalecenia może skutkować pożarem lub porażeniem prądem!
- Używanie akcesoriów niezalecanych przez producenta może skutkować pożarem, porażeniem prądem lub obrażeniami ciała.

Należy unikać możliwych zagrożeń podczas obsługi urządzenia.

- Nie pozostawiać działającego urządzenia bez nadzoru.
- Nie używać urządzenia, jeśli zostało ono uszkodzone, upadło lub nie działa prawidłowo. Natychmiast wyjąć wtyczkę z gniazdka. Należy skontaktować się z firmą **Nespresso** lub autoryzowanym przedstawicielem firmy **Nespresso** w celu przeprowadzenia kontroli, wykonania naprawy lub regulacji.
-  Uszkodzone urządzenie może spowodować porażenie prądem, oparzenia i pożar.
- Należy zawsze dokładnie zamykać zasuwę i nie otwierać jej podczas pracy urządzenia. W przeciwnym razie może dojść do poparzenia.
- Nie umieszczać palców pod wylotem kawy, ponieważ grozi to poparzeniem.
- Nie wkładać palców do komory ani do kanału na kapsułki. Ryzyko urazu!

PL Zasady bezpieczeństwa

- Jeżeli ostrza nie przebija kapsułki, woda może wydostać się poza nią i doprowadzić do uszkodzenia urządzenia.
- Nie używać uszkodzonych ani zdeformowanych kapsułek.
- Jeżeli kapsułka zablokuje się w komorze, przed podjęciem jakichkolwiek działań należy wyłączyć ekspres i odłączyć go od źródła zasilania. Następnie należy skontaktować się z firmą **Nespresso** lub autoryzowanym przedstawicielem firmy **Nespresso**.
- Zbiornik na wodę należy napełniać wyłącznie świeżą wodą pitną.
- Jeżeli urządzenie ma być nieużywane przez dłuższy czas (w czasie urlopu itp.), należy opróżnić zbiornik na wodę.
- Jeżeli urządzenie nie było używane podczas weekendu lub w podobnym okresie, należy wymienić wodę w zbiorniku.
- Nie używać urządzenia bez tacki i kratki ociekowej, aby nie dopuścić do rozlewania się płynów na sąsiednie powierzchnie.
- Nie stosować silnych środków czyszczących ani środków na bazie rozpuszczalnika. Do czyszczenia powierzchni urządzenia używać wilgotnej szmatki i łagodnego środka czyszczącego.
- Do czyszczenia ekspresu używać wyłącznie czystych akcesoriów czyszczących.
- Po rozpakowaniu ekspresu należy zdjąć i wyrzucić folię zabezpieczającą.
- Urządzenie jest przystosowane tylko do kapsułek **Nespresso** dostępnych wyłącznie w firmie **Nespresso** lub u autoryzowanego przedstawiciela firmy **Nespresso**.
- Wszystkie urządzenia **Nespresso** przechodzą rygorystyczną kontrolę. Losowo wybrane egzemplarze są poddawane praktycznym testom niezawodności, w związku z czym niektóre urządzenia mogą nosić ślady wcześniejszego użycia.
- **Nespresso** zastrzega sobie prawo do zmiany treści instrukcji bez uprzedzenia.

Odkamienianie

- **Prawidłowo stosowany środek odkamieniający Nespresso** pomaga zapewnić właściwe funkcjonowanie ekspresu przez cały okres jego eksploatacji i gwarantuje, że kawa zawsze będzie smakować tak samo doskonale jak pierwszego dnia.
- **Środek odkamieniający Nespresso** został opracowany specjalnie z myślą o ekspresach **Nespresso**. Stosowanie innych nieodpowiednich środków może spowodować uszkodzenie elementów ekspresu lub niedostateczne odkamienienie.
- Ekspres **Nespresso** oblicza, kiedy należy przeprowadzić odkamienianie na podstawie ilości zużytej wody oraz ustawienia jej twardości. Poziom twardości ustala się przy pierwszym użyciu za pomocą specjalnego paska testowego. W przypadku zmiany miejsca użytkowania ekspresu należy ponownie przeprowadzić test twardości wody.

- Ekspres należy odkamienić, gdy tylko pojawi się stosowny komunikat. Odkamienianie przeprowadzone ze zwłoką może nie być w pełni skuteczne.
- Odkamienianie należy wykonywać zgodnie z zaleceniami podanymi w instrukcji użytkownika.

NALEŻY ZACHOWAĆ NINIEJSZĄ INSTRUKCJĘ
Instrukcję należy też przekazać ewentualnemu kolejnemu użytkownikowi.
Niniejsza instrukcja obsługi dostępna jest też w formacie PDF na stronie [nespresso.com](https://www.nespresso.com)

UPOZORNENIE / VAROVANIE

NEBEZPEČENSTVO ÚRAZU ELEKTRICKÝM PRÚDOM

ODPOJTE POŠKODENÝ SIEŤOVÝ KÁBEL

POZOR – HORÚCI POVRCH

⚠ UPOZORNENIE: Tento symbol označuje riziko poranenia používateľa alebo poškodenia prístroja, prečítajte si, prosím, príslušnú časť návodu týkajúcu sa bezpečnostných pokynov.

ℹ INFORMÁCIE: V prípadoch, keď je zobrazený tento symbol, riadte sa pokynmi pre správne a bezpečné používanie prístroja.

⚠ UPOZORNENIE: Informácie o bezpečnostných pokynoch sú súčasťou balenia spotrebiča. Pred prvým

použitím si ich pozorne preštudujte. Odložte ich na miesto, kde k nim máte prístup a môžete sa k nim kedykoľvek vrátiť.

- Spotrebič je určený na prípravu nápojov podľa týchto pokynov. Nepoužívajte spotrebič na iné účely než na tie, na ktoré je určený.
- Tento spotrebič je určený na použitie v interiéri a nesmie byť vystavený extrémnym teplotám.
- Chráňte zariadenie pred priamym slnečným svetlom, dlhším pôsobením vody a vlhkosťou.
- Kávovar je určený na použitie v domácnostiach a podobných podmienkach ako napríklad: v zamestnaneckých kuchynkách v obchodoch, kanceláriách či na iných pracoviskách; na chatách a chalupách; v hoteloch, moteloch, penziónoch a ostatných ubytovacích zariadeniach.
- Tento spotrebič môžu používať deti od 8 rokov, ak na ne dohliadajú dospelí, deti boli poučené o bezpečnom používaní spotrebiča a sú si plne vedomé rizík spojených

s používaním spotrebiča. Čistenie a údržbu smú vykonávať deti od 8 rokov, vždy len pod dohľadom dospelého.

- Udržujte spotrebič a kábel mimo dosahu detí mladších ako 8 rokov.
- Osoby so zníženými fyzickými, zmyslovými alebo duševnými schopnosťami, alebo osoby, ktorých skúsenosti či znalosti sú nedostatočné, môžu tento spotrebič používať za predpokladu, že sú pod dohľadom, alebo boli poučené o bezpečnom používaní a rozumejú rizikám.
- Deti nesmú spotrebič používať ako hračku.
- Výrobca nenesie zodpovednosť a neposkytuje záruku v prípade komerčného využitia spotrebiča, v prípade nevhodného zaobchádzania alebo použitia. Výrobca nenesie zodpovednosť za škody spôsobené použitím na iné účely, než na aké je spotrebič určený, nesprávnym použitím, neprofesionálnou opravou alebo nedodržaním inštrukcií uvedených v návode na použitie.

Vyhýbajte sa riziku smrteľného poranenia elektrickým prúdom a nebezpečenstvu požiaru.

- V prípade nebezpečia: Ihneď vytiahnite zástrčku zo zásuvky.
- Prístroj zapájajte len do vhodných, ľahko prístupných a uzemnených zásuviek. Ubezpečte sa, že napätie zdroja je rovnaké ako napätie uvedené na typovom štítku prístroja. Pripojením k nesprávnemu napätiu zaniká záruka.

Spotrebič smie byť pripojený až po inštalácii.

- Kábel neohýbajte a neťahajte cez ostré hrany. Zaistite ho, alebo ho nechajte voľne visieť.
- Uistite sa, že kábel nie je vystavený nadmernému žiaru ani vlhkosti.
- Ak je sieťový kábel poškodený, z bezpečnostných dôvodov ho musí vymeniť výrobca, ním poverená osoba alebo osoba podobne kvalifikovaná.

- Nepoužívajte prístroj, ak je sieťová šnúra alebo zástrčka poškodená. Odovzdajte prístroj firme **Nespresso** alebo autorizovanému zástupcovi spoločnosti **Nespresso**.
- Ak musíte použiť predlžovací kábel, je potrebné použiť len uzemnený kábel s prierezom vodiča aspoň 1,5 mm² alebo kábel zodpovedajúci príkonu prístroja.
- Nikdy nekladte spotrebič na ani do blízkosti horúcich povrchov, ako sú radiátory, kachle, pece, plynové horáky, otvorený oheň a pod., aby ste sa vyhli riziku poškodenia.
- Spotrebič vždy umiestnite na rovný, pevný a vodorovný povrch. Povrch musí byť odolný voči teplu a kvapalinám, ako voda, káva, odváňhvací roztok a podobne.
- Spotrebič nemá byť počas používania umiestnený v skrinke.
- Ak spotrebič nebudete dlhšiu dobu používať, odpojte ho z elektrickej siete. Pri vyťahovaní šnúry zo zásuvky ťahajte za zástrčku, nie za šnúru, aby nedošlo k poškodeniu šnúry.
- Pred čistením a údržbou vyťahnite zástrčku z elektrickej zásuvky a nechajte prístroj vychladnúť.
- Ak chcete prístroj vypnúť, ukončíte akúkoľvek prípravu, a potom vyťahnite zástrčku zo zásuvky.
- Nikdy sa nedotýkajte šnúry mokkými rukami.
- Nikdy neponárajte spotrebič ani jeho časť do vody alebo inej tekutiny.
- Nikdy nedávajte kávu alebo jeho časti do umývačky riadu.
- Elektrina a voda je nebezpečná kombinácia, môže spôsobiť smrteľné zranenie elektrickým prúdom.
- Nerozoberajte spotrebič. Zariadenie je pod napätím!
- Do otvorov prístroja nekladajte žiadne predmety. Môže to spôsobiť požiar alebo úraz elektrickým prúdom!
- Používanie príslušenstva, ktoré nie je odporúčané výrobcom, môže spôsobiť požiar, úraz elektrickým prúdom alebo poranenia osôb.
- **Pri používaní prístroja zabráňte možným škodám.**
- Nikdy nenechávajte zariadenie počas prevádzky bez dozoru.
- Zariadenie nepoužívajte, ak je poškodené, ak spadlo alebo nefunguje správne. Ihneď vyťahnite zástrčku zo zásuvky. Ak potrebujete zariadenie overiť, opraviť alebo nastaviť, kontaktujte spoločnosť **Nespresso** alebo autorizovaného zástupcu **Nespresso**.
- ⚡ Poškodený spotrebič môže spôsobiť zranenie elektrickým prúdom, popáleniny a požiar.
- Vždy celkom zatvorte výklopné dvierka a nikdy ich nezdvíhajte počas prevádzky. Môže dôjsť k obareniu.
- Nedávajte prsty pod výpusť kávy, riziko obarenia.
- Nekladajte prsty do priestoru na kapsuly. Nebezpečenstvo poranenia!
- V prípade, že čepele neprerazia kapsulu, by voda mohla prúdiť okolo kapsuly a poškodiť kávu.
- Nikdy nepoužívajte už použitú, poškodenú alebo zdeformovanú kapsulu.
- Ak sa kapsula zasekne v priestore na kapsuly, vypnite kávu a predtým, než čokoľvek urobíte, odpojte ho z elektrickej siete. Kontaktujte **Nespresso** alebo autorizovaného zástupcu spoločnosti **Nespresso**.
- Nádržku na vodu naplňte vždy studenou, čerstvou pitnou vodou.
- V prípade, že kávu nebudete dlhšie používať (dovolenka a pod.), vylejte vodu z nádržky.
- V prípade, že ste kávu niekoľko dní (napr. cez víkend) nepoužívali, vymeňte vodu v nádržke.
- Nepoužívajte spotrebič bez zbernej misky a mriežky na odkvapkanie, aby sa do okolia kávu nevyliala káva ani iné kvapaliny.
- Nepoužívajte silné čistiace prostriedky ani rozpúšťadlá. Na čistenie povrchu kávu použite čistú vlhkú utierku a jemný čistiaci prostriedok.
- Prístroj čistíte len čistými pomôckami.

- Pri rozbalovaní kávovaru odstráňte plastovú fóliu a zlikvidujte ju.
- Tento spotrebič je určený pre použitie kávových kapsúl **Nespresso**, ktoré môžete zakúpiť výlučne v **Nespresso Boutiques** alebo od autorizovaných zástupcov spoločnosti **Nespresso**.
- Všetky prístroje **Nespresso** prechádzajú najprísnejšou kontrolou. Testy spoľahlivosti v podmienkach normálneho použitia sa vykonávajú na náhodne vybraných kávovaroch. Tie potom môžu vykazovať známky bežného použitia.
- **Nespresso** si vyhradzuje právo na zmenu návodu bez predchádzajúceho oznámenia.

Odstránenie vodného kameňa

- **Správne použitý odváňovací roztok Nespresso** pomáha zabezpečiť správne fungovanie kávovaru počas jeho životnosti a umožňuje konzistentne pripravovať kávu tak, aby pôžitok z nej bol stále rovnaký ako v prvý deň používania.

- **Odváňňovací roztok Nespresso** bol špeciálne vyvinutý pre prístroje **Nespresso**. Použitie nevhodného prostriedku môže poškodiť kávovar alebo odstrániť vodný kameň nedostatočne.
- Tento kávovar **Nespresso** podľa množstva použitej vody a jej stupňa tvrdosti vypočíta, kedy potrebuje odstrániť vodný kameň. Táto hodnota je nastavená pri prvom použití prístroja pomocou testu na tvrdosť vody. Ak budete prístroj používať v inom štáte alebo oblasti, nezabudnite znova urobiť test tvrdosti vody.
- Vodný kameň odstráňte hneď, ako kávovar začne signalizovať potrebu odstránenia vodného kameňa; neskoré odstránenie vodného kameňa nemusí byť dostatočne účinné.
- Vodný kameň odstraňujte podľa odporúčaní uvedených v návode na použitie.

TENTO NÁVOD STAROSTLIVO UCHOVAJTE

Odovzdajte ho každému ďalšiemu užívateľovi kávovaru. Tento návod je k dispozícii aj vo formáte PDF na stránke [nespresso.com](https://www.nespresso.com)

PL Zawartość opakowania/
SK Obsah balenia



- 1 Ekspres do kawy
Kávovar



- 2 Degustacyjny zestaw kapsulek Nespresso
Uvítacia sada kapsúl kávy Nespresso



- 3 Broszura powitalna Nespresso
Uvítacia brožúra Nespresso



- 4 Instrukcja obsługi
Návod na použitie



- 5 1 pasek testowy do pomiaru twardości wody
znajdujący się w instrukcji obsługi
1 tester twardości wody w Návodzie na použitie

Essenza Plus/ Essenza Plus

Nespresso to wyjątkowe urządzenie, które pozwala zaparzyć idealne Espresso za każdym razem. Każdy z parametrów urządzenia został bardzo precyzyjnie obliczony, aby umożliwić wydobywanie wszystkich aromatów z każdej kapsułki, nadać kawie odpowiednią konsystencję oraz uzyskać niezwykle gęstą i delikatną cremę.

Nespresso je exkluzívny systém, ktorý vám zakaždým pripraví dokonale Espresso. Všetky parametre prípravy kávy boli veľmi citlivo nastavené tak, aby sa z kávy uvoľnili všetky arómy, aby káva získala správnu konzistenciu, a aby sa vytvorila mimoriadne hustá a jemná crema.

⚠ OSTROŽNIE: gdy pojawi się ten znak, należy zapoznać się z zasadami bezpieczeństwa, aby uniknąć ewentualnych obrażeń ciała lub uszkodzenia ekspresu.

⚠ UPOZORNENIE: tento symbol označuje riziko poranenia používateľa alebo poškodenia prístroja, prečítajte si, prosím, príslušnú časť návodu týkajúcu sa bezpečnostných pokynov.

i INFORMACJA: gdy pojawi się ten znak, należy zapoznać się ze wskazówkami dotyczącymi prawidłowego i bezpiecznego użytkowania ekspresu.

i INFORMÁCIE: v prípadoch, keď je zobrazený tento symbol, riadte sa pokynmi pre správne a bezpečné používanie prístroja.



UWAGA: gdy pojawi się ten znak, z danej funkcji można skorzystać również za pośrednictwem aplikacji. Więcej informacji można znaleźć w aplikacji.



POZNÁMKA: tento symbol označuje možnosť použiť pre danú funkciu aplikáciu. Ďalšie informácie nájdete v aplikácii.

Opis urządzenia/ Popis kávovaru

PL

SK

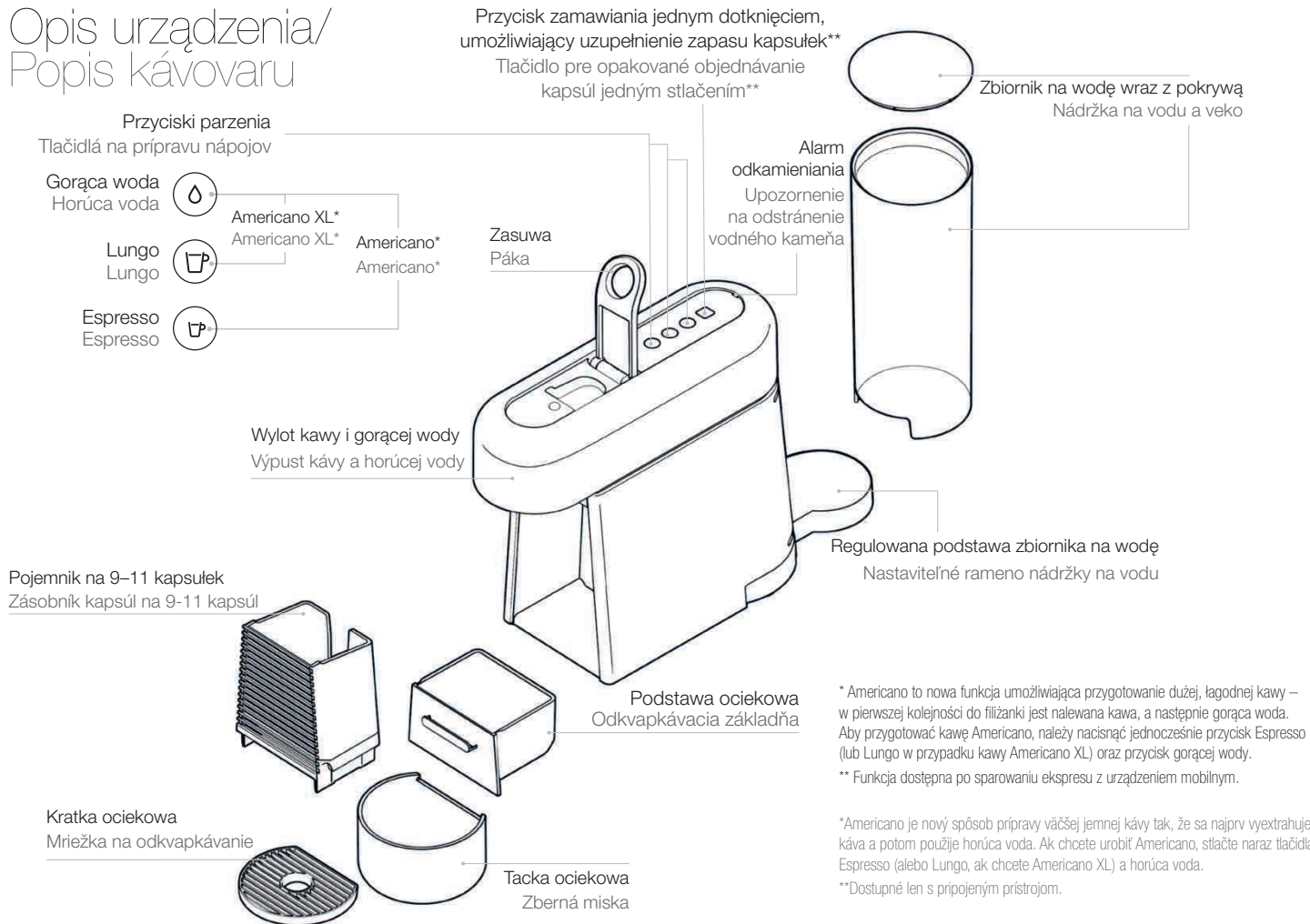

*Americano to nowa funkcja umożliwiająca przygotowanie dużej, łagodnej kawy – w pierwszej kolejności do filiżanki jest nalewana kawa, a następnie gorąca woda. Aby przygotować kawę Americano, należy nacisnąć jednocześnie przycisk Espresso (lub Lungo w przypadku kawy Americano XL) oraz przycisk gorącej wody.

** Funkcja dostępna po sparowaniu ekspresu z urządzeniem mobilnym.

*Americano je nový spôsob prípravy väčšej jemnej kávy tak, že sa najprv vyextrahuje káva a potom použije horúca voda. Ak chcete urobiť Americano, stlačte naraz tlačidlá Espresso (alebo Lungo, ak chcete Americano XL) a horúca voda.

**Dostupné len s pripojeným prístrojom.

PL Pobierz aplikację/
SK Stiahnuť aplikáciu

1 Pobrać aplikację Nespresso.

Jeśli aplikacja jest już zainstalowana na urządzeniu mobilnym, zaktualizować ją.

Stiahnite si aplikáciu Nespresso.

Ak ju už máte, aktualizujte si ju.



Kompatybilność urządzenia można sprawdzić na stronie

www.nespresso.com

Ak chcete skontrolovať kompatibilitu prístroja, prejdite na stránku

www.nespresso.com

2 Uruchoić aplikację.

Spustíte aplikáciu.

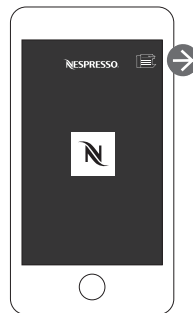

3 Kliknąć ikonę ekspresu.

Kliknite na ikonu prístroja.

Parowanie/ Párovanie



Uwaga: najpierw trzeba włączyć na smartfonie lub tablecie funkcję *Bluetooth®*.

Aby korzystać ze wszystkich funkcji, należy sparować ekspres ze smartfonem lub tabletem i nawiązać połączenie z siecią Wi-Fi zgodnie z instrukcjami podanymi w aplikacji.



Majcie na pamięci, że reżim *Bluetooth®* musíte najprv aktivovať na smartfóne alebo tablete.

Ak chcete využívať všetky výhody, spárujte prístroj so smartfónom alebo tabletom a podľa pokynov v aplikácii ho pripojte k Wi-Fi.

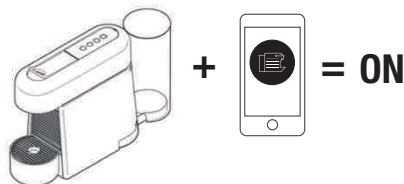

Po zakończeniu operacji parowania

przycisk zamawiania jednym dotknięciem zamiga 3 razy.

Potwierdzenie sparowania:

miganie BIAŁEJ DIODY;

Niepowodzenie parowania: miganie POMARAŃCZOWEJ DIODY.

Po skončení párovania tlačidlo pre objednávku kapsúl jedným stlačením 3x zabliká.

Spárovanie potvrdené:

bliká BIELA DIÓDA LED; Spárovanie zlyhalo:

bliká ORANŽOVÁ DIÓDA LED.

Funkcje łączności/ Funkcie pripojenia

- Zarządzanie przepisami
- Zamawianie kapsulek
- Powiadomienia o konieczności przeprowadzenia czynności konserwacyjnych
- Alarm odkamieniania
- Inne funkcje dostępne przy użyciu aplikacji

- Správa receptov
- Objednávanie kapsúl
- Oznámenia o údržbe
- Upozornenie na potrebu odstránenia vodného kameňa
- A ďalšie možnosti dostupné cez aplikáciu

Użycie ekspresu po raz pierwszy (lub po długim okresie nieużywania) / (PL) Prvé použitie (alebo použitie po dlhšej dobe nepoužívania) (SK)

⚠ W pierwszej kolejności należy się zapoznać z zasadami bezpieczeństwa, aby wyeliminować ryzyko śmiertelnego porażenia prądem lub pożaru.

⚠ Najprv si prečítajte bezpečnostné pokyny, aby ste sa vyhli riziku smrteľného úrazu elektrickým prúdom a požiaru.

i Ustawienia fabryczne: Espresso: 40 ml, Lungo: 110 ml, Americano: 150 ml (25 ml kawy, 125 ml gorącej wody), Americano XL: 200 ml (40 ml kawy, 160 ml gorącej wody), gorąca woda: 200 ml

i Výrobné nastavenia: Espresso: 40 ml, Lungo: 110 ml, Americano: 150 ml (25 ml kávy, 125 ml horúcej vody), Americano XL: 200 ml (40 ml kávy, 160 ml horúcej vody), Horúca voda: 200 ml.

1 Wyjąć zbiornik na wodę i pojemnik na kapsułki w celu ich wyczyszczenia (zob. punkt „Czyszczenie”).

Wyberte nádržku na vodu a zásobník na kapsuly, a vyčistite ich (pozri časť Čistenie).

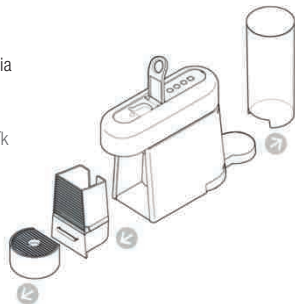

2 Dostosować długość przewodu. Nadmiar przewodu należy schować pod ekspresem. Umieścić pozostałą część przewodu w kanale prowadzącym pod wnęką zbiornika na wodę z lewej lub prawej strony, w zależności od wybranego umiejscowienia zbiornika. Ustawić ekspres w pozycji pionowej.

Nastavte dĺžku kábla a zvyšnú časť uložte pod prístroj. Zvyšnú časť šnúry vložte do vyhradeného priestoru pod nádržku na vodu na ľavej alebo pravej strane podstavca, podľa polohy zvolenej pre nádržku. Umiestnite prístroj do zvislej polohy.

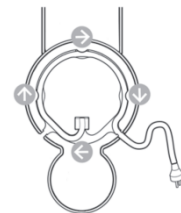

3 Podłączyć ekspres do źródła zasilania.

Pripojte prístroj do elektrickej siete.

4 Naplnić zbiornik na wodę świeżą wodą pitną.

Nádržku na vodu naplňte čerstvou pitnou vodou.

5 Postawić zbiornik na wodę na podstawie oraz umieścić tackę ociekową i pojemnik na kapsułki we właściwych miejscach.

Položte nádržku na vodu na jej základňu a vložte zbernú misku a zásobník na kapsuly na ich miesto.



- PL Użycie ekspresu po raz pierwszy (lub po długim okresie nieużywania)/
 SK Prvé použitie (alebo použitie po dlhšej dobe nepoužívania)



- 6 Włączyć ekspres**, naciskając przycisk Espresso, Lungo lub gorącej wody.
 - Miganie diod: nagrzewanie (ok. 30 sekund)
 - Światło stałe: gotowość do pracy

Ak chcete prístroj zapnúť, stlačte tlačidlo Espresso, Lungo alebo Horúca voda.
 - Blikajúce kontrolky: zohrievanie kávovaru (asi 30 sekúnd)
 - Kontrolky stále svietia: kávovar je pripravený



- 7 W celu przepłukania ekspresu** umieścić naczynie (min. 1 l) pod wylotem kawy. Nacisnąć przycisk Lungo. Powtórzyć 3 razy. Nacisnąć przycisk gorącej wody. Powtórzyć 2 razy.

Ak chcete prístroj vypláchnuť, dajte nádobu (min. 1 l) pod výpusť kávy. Stlačte tlačidlo Lungo. Zopakujte 3-krát. Stlačte tlačidlo Horúca voda. Zopakujte 2-krát.

- 8 Aby połączyć ekspres z urządzeniem mobilnym**, należy postępować zgodnie z instrukcjami przedstawionymi w punktach „Pobierz aplikację” i „Parowanie” na str. 84. Ekspres Essenza Plus można połączyć z kilkoma urządzeniami tylko pod warunkiem, że użytkownik korzysta z indywidualnego numeru członka Klubu. Aby sparować ekspres z dodatkowymi urządzeniami, należy wykonać instrukcje podane w punktach „Pobierz aplikację” i „Parowanie”.

Ak chcete pripojiť prístroj, riadte sa pokynmi v častiach „Stiahnuť aplikáciu” a „Párovanie” na strane 84. K prístroju Essenza Plus môžete pripojiť viaceré zariadenia, len ak použijete vaše jedinečné členské číslo v Nespresso Clube. Ak chcete spárovať tieto ďalšie zariadenia, riadte sa pokynmi v častiach „Stiahnuť aplikáciu” a „Párovanie”.

- 9 Aby wyłączyć ekspres**, zanim zadziała funkcja wyłączenia automatycznego, należy przycisnąć jednocześnie przycisk Espresso i przycisk Lungo (przez mniej niż sekundę).

Ak chcete vypnúť prístroj skôr než to urobí funkcia automatického vypnutia, stlačte naraz tlačidlá Espresso a Lungo. (krátke stlačenie - menej než 1 sekunda).



Ekspres automatycznie przejdzie w tryb wyłączenia po 9 minutach nieużywania.



Prístroj sa automaticky vypne po 9 minútach nepoužívania.

Przygotowanie kawy/ Příprava kávy

- 1 Włączyć ekspres**, naciskając przycisk Espresso, Lungo lub gorącej wody.
 Miganie diod: nagrzewanie (ok. 30 sekund)
 Światło stałe: gotowość do pracy

Ak chcete prístroj zapnúť, stlačte tlačidlo Espresso, Lungo alebo Horúca voda. Blikajúce kontrolky: zohrievanie (asi 30 sekúnd). Kontrolky trvalo svietia: prístroj je pripravený



- 2 Otworzyć zasuwę** i włożyć kapsułkę.

Celkom zdvihnite páku a vložte kapsulu.



- 3 Zamknąć zasuwę** i postawić filiżankę pod wylotem kawy.
Abymieścić wysoką szklankę, należy zdjąć tackę ociekową.

Zaklapnite páku a položte šálku pod výpusť kávy. **Ak chcete použiť vyššiu šálku alebo pohár**, odstráňte zbernú misku.

Przygotowanie kawy/ Příprava kávy

PL

SK

⚠ Nie wolno podnosić zasuw podczas pracy urządzenia. Ponadto należy zapoznać się z ważnymi zasadami bezpieczeństwa, aby wyeliminować ewentualne zagrożenia związane z obsługą ekspresu.

⚠ Nikdy nezdvihajte výklopné dverka počas prevádzky a riadte sa dôležitými bezpečnostnými pokynmi, aby ste sa vyhli možným poraneniam pri používaní prístroja.

i **Podczas nagrzewania**, gdy migają diody, można nacisnąć dowolny przycisk parzenia. Gdy ekspres będzie gotowy, kawa zostanie nalana automatycznie. **Počas zohrievania** môžete stlačiť ktorékoľvek tlačidlo na prípravu nápoja, ak bliká. Káva potom automaticky potečie, keď bude prístroj pripravený.

i **Jeśli chce się uzyskać tylko gorącą wodę**, przed naciśnięciem przycisku gorącej wody warto usunąć zużytą kapsułkę do pojemnika na zużyte kapsułki. **Na prípravu samotnej horúcej vody** odporúčame vyhodiť zvyšnú použitú kapsulu do zásobníka použitých kapsúl ešte pred stlačením tlačidla na horúcu vodu.

4 ☞	Espresso (40 ml)
☞	Lungo (110 ml)
☞ + ☹	(jednoczesne naciśnięcie) Americano (25 ml kawy, 125 ml gorącej wody)
☞ + ☹	(jednoczesne naciśnięcie) Americano XL (40 ml kawy, 160 ml gorącej wody)
☹	Gorąca woda (200 ml)

Nacisnąć odpowiedni przycisk parzenia, aby rozpocząć. Przygotowywanie kawy zakończy się automatycznie. Aby przerwać nalewanie kawy, należy nacisnąć dowolny przycisk parzenia.

☞	Espresso (40 ml)
☞	Lungo (110 ml)
☞ + ☹	(súčasne stlačiť) Americano (25 ml kávy, 125 ml horúcej vody)
☞ + ☹	(súčasne stlačiť) Americano XL (40 ml kávy, 160 ml horúcej vody)
☹	Horúca voda (200 ml)

Stlačením tlačidla požadovaného nápoja sa spustí proces prípravy. Príprava skončí automaticky. Ak chcete kedykoľvek zastaviť prípravu kávy, stlačte ktorékoľvek tlačidlo.



5 Zabrać filiżankę. Otworzyć i zamknąć zasuwę, aby wyrzucić kapsułkę do pojemnika na zużyte kapsułki.

Odoberte šálku. Zdvihnite a zatvorte výklopné dverka, čím vyhodíte kapsulu do zásobníka použitých kapsúl.



Programowanie ilości wody/ Programovanie objemu vody

Każdy z przycisków parzenia można zaprogramować:

Ktorekolwiek tlačidlo na prípravu nápoja sa dá naprogramovať:

	Espresso: od 20 do 70 ml
	Lungo: od 70 do 130 ml
	Americano i Americano XL: od 20 do 110 ml kawy, od 25 do 300 ml gorącej wody
	Gorąca woda: od 50 do 300 ml
	Espresso: od 20 do 70 ml
	Lungo: od 70 do 130 ml
	Americano a Americano XL: káva od 20 do 110 ml, horúca voda od 25 do 300 ml
	Horúca voda: od 50 do 300 ml



- 1 Włączyć ekspres** i poczekać, aż przejdzie on w tryb gotowości (diody będą świecić światłem stałym). Napełnić zbiornik na wodę świeżą wodą pitną i włożyć kapsułkę.

Zapnite prístroj a vyčkajte, kým bude pripravený (trvale svieti). Nádružku na vodu naplňte čerstvou pitnou vodou a vložte kapsulu.

- 2 Postawić filiżankę** pod wylotem kawy.

→ **Aby zaprogramować ilość kaw Espresso**

i Lungo: Nacisnąć i przytrzymać przycisk Espresso lub Lungo. Po uzyskaniu odpowiedniej ilości puścić przycisk. Diody szybko 3-krotnie zamigają, potwierdzając nowe ustawienie. Poziom ilości wody zostanie zapisany.

→ **Aby zaprogramować ilość kawy Americano**

i Americano XL: Nacisnąć jednocześnie przycisk Espresso (w przypadku kawy Americano) lub Lungo (w przypadku kawy Americano XL) oraz przycisk gorącej wody. Po uzyskaniu odpowiedniej ilości kawy puścić oba przyciski. Gorąca woda zacznie być nalewana automatycznie. Nacisnąć przycisk gorącej wody po uzyskaniu odpowiedniej ilości wody. Diody szybko 3-krotnie zamigają, potwierdzając nowe ustawienie.

→ **Aby zaprogramować ilość gorącej wody:**

Nacisnąć i przytrzymać przycisk gorącej wody, aż do uzyskania odpowiedniej ilości. Diody szybko 3-krotnie zamigają, potwierdzając nowe ustawienie.

- Dajcie šálku** pod výpusť kávy.

→ **Ak chcete naprogramovať množstvo kávy**

pre Espresso a Lungo: Stlačte a podržte tlačidlo Espresso alebo Lungo. Pustíte tlačidlo, keď sa dosiahne požadovaný objem. LED diódy trikrát rýchlo bliknú, čím potvrdia nové nastavenie. Množstvo vody je teraz uložené v pamäti.

→ **Ak chcete naprogramovať množstvo pre**

Americano a Americano XL: Naraz stlačte tlačidlá Espresso (pre Americano) alebo Lungo (pre Americano XL) a Horúca voda. Pustíte obe tlačidlá, keď sa dosiahne požadovaný objem kávy. Horúca voda začne tiecť automaticky. Raz stlačte tlačidlo Horúca voda, keď sa dosiahne požadovaný objem vody. LED diódy trikrát rýchlo bliknú, čím potvrdia nové nastavenie.

→ **Ak chcete naprogramovať množstvo horúcej vody:** Stlačte a držte tlačidlo Horúca voda, kým sa nedosiahne požadované množstvo. LED diódy trikrát rýchlo bliknú, čím potvrdia nové nastavenie.

Oszczędzanie energii/ Režim úspory energie

PL

SK



Ekspres wyposażony jest w funkcję oszczędzania energii.
Prístroj má funkciu úspory energie.



Ekspres wyłączy się automatycznie po 9 minutach.
Prístroj sa po 9 minútach nečinnosti automaticky vypne.

- 1 Energooszczędność:** gdy ekspres nie jest używany do parzenia napojów, minimalizuje zużycie energii. Ekspres automatycznie przejdzie w tryb niskiego zużycia energii po 2 minutach nieużywania. Po 9 minutach automatycznie się wyłączy.
- 1 Nízka spotreba:** Prístroj minimalizuje spotrebu energie, ak nepripravuje nápoj. Prístroj automaticky prejde do nízkoenergetického režimu po 2 minútach nepoužívania. Po 9 minútach sa prístroj automaticky vypne.

Przywracanie ustawień fabrycznych/



Obnovenie výrobných nastavení



Przywrócenie ustawień fabrycznych spowoduje zerwanie parowania *Bluetooth®* i Wi-Fi oraz zresetowanie poziomu twardości wody.
Ustawienia fabryczne są następujące: Espresso: 40 ml, Lungo: 110 ml, Americano: 150 ml (25 ml kawy, 125 ml gorącej wody), Americano XL: 200 ml (40 ml kawy, 160 ml gorącej wody), gorąca woda: 200 ml. Domyślnie ustawiony jest wysoki poziom twardości wody.



Ak v prístroji obnovíte výrobné nastavenia, zruší sa spárovanie *Bluetooth®* a Wi-Fi, a zruší sa nastavenie tvrdosti vody.
Výrobné nastavenia: Espresso: 40 ml, Lungo: 110 ml, Americano: 150 ml (25 ml kávy, 125 ml horúcej vody), Americano XL: 200 ml (40 ml kávy, 160 ml horúcej vody), Horúca voda: 200 ml. Predvolená tvrdosť vody je nastavená na tvrdú.

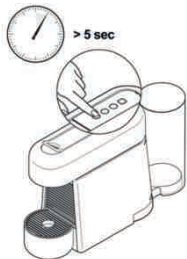

Aby przeprowadzić proces z poziomu ekspresu:

Ak chcete spustiť proces na prístroji:

- 1 Upewnij się, że ekspres jest wyłączony**, a następnie nacisnąć przycisk Espresso i przytrzymać przez 5 sekund.

Pri vypnutom prístroji stlačte a podržte tlačidlo Espresso na 5 sekúnd.



- 2 Diody szybko 3-krotnie zamigają**, potwierdzając przywrócenie fabrycznych ustawień ekspresu. Ekspres wyłączy się automatycznie.

Diódy LED trikrát rýchlo bliknú, čím potvrdia, že v prístroji boli obnovené výrobné nastavenia. Prístroj sa potom automaticky vypne.

PL Czyszczenie/ Čistenie

SK

⚠ Ryzyko śmiertelnego porażenia prądem i pożaru. Nie zanurzać urządzenia ani jego części w wodzie. / Przed przystąpieniem do czyszczenia ekspresu koniecznie odłączyć go od zasilania. / Nie stosować silnych środków czyszczących ani środków na bazie rozpuszczalnika. / Nie używać ostrych przedmiotów, szczotek ani środków o właściwościach ściernych. / Nie myć w zmywarce.

⚠ Niebezpieczeństwo smiertelného úrazu elektrickým prúdom a požiaru. Nikdy neponárajte prístroj ani jeho časť do vody. / Pred čistením nezabudnite odpojiť prístroj od elektrickej siete. / Nepoužívajte žiadne agresívne čistiace prostriedky ani čistiace prostriedky obsahujúce rozpúšťadlá. / Nepoužívajte ostré predmety, kefy ani ostré brusivá. / Nevkladajte do umývačky riadu.



1 **Codziennie opróżniać tackę ociekową,** podstawę ociekową i pojemnik na kapsułki. Wyjąć zbiornik na wodę wraz z pokrywą i oczyścić je za pomocą wilgotnej szmatki i bezzapachowego detergentu, a następnie przepłukać ciepłą lub gorącą wodą.

Každý deň vyprázdnite zbernú misku, odkvapkávaciú základňu a zásobník na kapsuly. Taktiež vyberte nádržku na vodu s vekom, vyčistíte všetko detergentom bez vône, a potom všetko opláchnite horúcou vodou.



2 **Osuszyć wszystkie części czystym ręcznikiem,** szmatką lub ręcznikiem papierowym i ponownie je zamontować. Regularnie czyścić wylot kawy i wnętrze ekspresu wilgotną szmatką.

Vysušte suchou a čistou utierkou, handričkou alebo papierom a všetko znova zložte. Pravidelne čistite výstup kávy a vnútrošok kávovaru navlhčenou utierkou.

Odkamienianie/ Odstránenie vodného kameňa

www.nespresso.com/descaling

⚠ Należy zapoznać się z zasadami bezpieczeństwa podanymi na opakowaniu środka do odkamieniania i sprawdzić w tabeli zalecaną częstość przeprowadzania tej procedury. Środek do odkamieniania może być szkodliwy. Unikać kontaktu z oczami, skórą i powierzchniami. W tabeli zamieszczonej w punkcie „Twardość wody” należy sprawdzić częstość przeprowadzania procedury odkamieniania wymaganą w celu optymalnego działania ekspresu, w zależności od twardości wody. W razie jakichkolwiek dodatkowych pytań na temat odkamieniania należy się kontaktować z firmą **Nespresso**.

⚠ Prečítajte si bezpečnostné pokyny na balení odvápnovača a pozrite si tabuľku, ako často sa má používať. Odvápnovací roztok môže byť škodlivý. Zabráňte styku s očami, pokožkou a povrchmi. V časti „Tvrdosť vody“ si pozrite tabuľku, v ktorej sa uvádza, ako často treba v závislosti od tvrdosti vody odstraňovať vodný kameň, aby sa dosiahol optimálny výkon kávovaru. Ak máte akékoľvek ďalšie otázky týkajúce sa odstraňovania vodného kameňa, obráťte sa na spoločnosť **Nespresso**.

Odkamienianie/ Odstránenie vodného kameňa

www.nespresso.com/descaling

PL

SK

i **Czas trwania procesu:** około 15 minut.
Trvanie približne 15 minút.



- 1** Odkamienianie ekspresu należy przeprowadzić, gdy alarm odkamieniania miga w trybie gotowości.

Odstáňte vodný kameň z kávuvaru, vždy keď bliká upozornenie na odváňňovanie.



- 2** Otworzyć i zamknąć zasuwę, aby wyrzucić kapsułkę do pojemnika na zużyte kapsułki.

Zdvihnite a zatvorte páku, čím vyhodíte kapsulu do zásobníka použitých kapsúl.



- 3** Opróżnić taczkę ociekową, podstawę ociekową i pojemnik na zużyte kapsułki.

Vyprázdňte zbernú misku, odkvapkávaciú základňu a zásobník na kapsuly.



- 4** Napełnić zbiornik na wodę świeżą wodą pitną do połowy (ok. 0,5 l). Włożyć do zbiornika na wodę 1 saszetkę płynu odkamieniającego Nespresso.

Naplňte nádržku na vodu čerstvou pitnou vodou až do polovice nádoby (asi 0,5 l). Vlejte 1 vrecko s odváňňovacím roztokom Nespresso do nádržky na vodu.

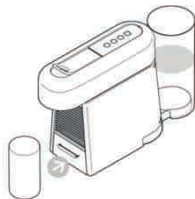

- 5** Umieścić naczynie (o pojemności min. 1 l) pod wylotem kawy.

Umiestnite nádobu (min. objem 1 l) pod výpusť kávy.



- 6** Aby uruchomić tryb odkamieniania: upewnić się, że ekspres jest włączony, a następnie nacisnąć przyciski Espresso, Lungo oraz gorącej wody i przytrzymać przez 5 sekund.

Režim odstraňovania vodného kameňa zapnete pri zapnutom prístroji tak, že stlačíte tlačidlá Espresso, Lungo a Horúca voda na 5 sekúnd.



- 7 Wszystkie trzy diody zamigają.**
Alarm odkamieniania pozostanie włączony przez cały proces odkamieniania.

Aby opuścić tryb odkamieniania na tym etapie, należy nacisnąć przycisk Espresso lub Lungo.

Všetky tri diódy LED blikajú.
Upozornenie na odstránenie vodného kameňa bude zapnuté počas celého odvápnovania.

Ak chcete skončiť odvápnovanie v tejto fáze, stlačte tlačidlo Espresso alebo Lungo.



- 8 Aby rozpocząć proces odkamieniania,** należy nacisnąć przycisk gorącej wody i poczekać, aż zbiornik na wodę będzie pusty.

Ak chcete začať odvápnovanie, stlačte tlačidlo Horúca voda a vyčkajte, kým sa nádržka na vodu nevyprázdni.



- 9 Opróżnić i przepłukać zbiornik na wodę.** Napełnić zbiornik na wodę świeżą wodą pitną do maksymalnego poziomu.

Vyprázdňte a vypláchnite nádržku na vodu. Naplňte ju čerstvou pitnou vodou až po úroveň max.

- 10 Opróżnić** zbiornik jednolitrowy i włożyć go z powrotem. Nacisnąć przycisk gorącej wody. Po opróżnieniu zbiornika na wodę wykonać ponownie czynności z punktów 9 i 10.

Vyprázdnite 1-litrovú nádobu a umiestnite ju späť. Stlačte tlačidlo na horúcu vodu. Keď bude nádržka na vodu prázdna, ešte raz zopakujte kroky 9 a 10.

- 11 Po zakończeniu płukania ekspres** wyłączą się automatycznie.

Po skončení cyklu vyplachovania sa prístroj automaticky vypne.



- 12 Opróżnić** podstawę ociekową.

Vyprázdňte odkvapkávaciú základňu.



Ustawianie twardości wody/ Nastavenie tvrdosti vody

PL

SK

Poziom twardości wody można sprawdzić za pomocą paska twardości wody, który znajduje się na pierwszej stronie instrukcji obsługi.

Aby ustawić twardość wody w ekspresie:

Tvrdosť vody sa dá zistiť testerom tvrdosti vody, ktorý je na prvej strane návodu na použitie.

Ak chcete nastaviť tvrdosť vody pomocou prístroja:

- 1 Upewnij się, że ekspres jest wyłączony,** a następnie nacisnąć przycisk gorącej wody i przytrzymać przez 5 sekund. Przyciski parzenia zamigają, wskazując obecne ustawienie.

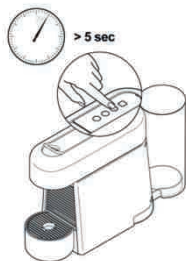

Pri vypnutom prístroji stlačať a podržte tlačidlo Horúca voda na 5 sekúnd. Tlačidlá na prípravu nápojov budú blikať, a tým označovať aktuálne nastavenie.

- 2 W celu zmiany ustawienia twardości wody** nacisnąć przycisk gorącej wody tyle razy, ile trzeba, aby uzyskać odpowiedni poziom:

Ak chcete zmeniť nastavenie tvrdosti vody, stlačajte tlačidlo Horúca voda dovtedy, kým sa nedosiahne príslušný stupeň.



Miganie przycisków Espresso, Lungo, gorącej wody: twarda

Bliká Espresso, Lungo a Horúca voda: Tvrdá



Miganie przycisków Espresso, Lungo: średnia

Bliká Espresso a Lungo: Stredná



Miganie przycisku Espresso: miękka

Bliká Espresso: Mäkká

- 3 W celu potwierdzenia i opuszczenia trybu ustawiania twardości wody** nacisnąć przycisku Espresso lub Lungo.

Ak chcete potvrdiť a skončiť nastavovanie tvrdosti vody, stlačať tlačidlo Espresso alebo Lungo.

Twardość wody* / Tvrdosť vody*

	App.	fH	dH	CaCO ₃	Odkamienić po:*/ Odpáňňovanie po:*	
					Liczba filizanek/ Šáľkach (40 ml)	
Miękka/ Mäkká		Poziom 0/ Úroveň 0	< 5	< 3	< 50 mg/l	4000
Średnia/ Stredná		Poziom 1/ Úroveň 1	> 7	> 4	> 70 mg/l	3000
		Poziom 2/ Úroveň 2	> 13	> 7	> 130 mg/l	2000
Twarda/ Tvrdá		Poziom 3/ Úroveň 3	> 25	> 14	> 250 mg/l	1500
		Poziom 4/ Úroveň 4	> 38	> 21	> 380 mg/l	1000

fH Skala francuska
Francúzska stupnica

dH Skala niemiecka
Nemecká stupnica

CaCO₃ Węglan wapnia
Uhlíčan vápenatý

* Twardość wody można w każdej chwili zmienić w aplikacji w obszarze „Water status” (Stan wody).

* V aplikácii možno tvrdosť vody nastaviť kedykoľvek pod položkou „Stav vody”.



Časté korzystanie z funkcji kawy Americano lub gorącej wody może spowodować konieczność wcześniejszego odkamienienia ekspresu. Časté používanie funkcie Americano alebo horúcej vody má za následok častejšiu potrebu odstraňovania vodného kameňa.

PL Opróżnianie układu przed okresem nieużywania, w celu ochrony przed mrozem lub przed naprawą/

SK Vypustenie systému pred obdobím nepoužívania, pri ochrane pred mrazom alebo pred plánovanou opravou



1 Wyjąć zbiornik na wodę i otworzyć i zamknąć zasuwę. Umieścić naczynie pod wylotem kawy.

Vyberte nádržku na vodu a povoľte a zatiahnite páčku. Pod výpust kávy položte vhodnú nádobu.

3 Rozpocznie się proces opróżniania. Po zakończeniu procedury ekspres wyłączy się automatycznie.

Začína proces vypúšťania. Prístroj sa automaticky vypne po skončení procedúry.



2 Upewnić się, że ekspres jest wyłączony, a następnie nacisnąć jednocześnie przyciski Espresso oraz Lungo i przytrzymać przez 5 sekund. Wszystkie trzy diody zamigają naprzemiennie.

Pri vypnutom prístroji stlačte tlačidlá Espresso a Lungo na 5 sekúnd. Všetky tri diody LED striedavo blikajú.

Z wylotu może wydobywać się para. Ekspres pozostaje zablokowany przez 10 minut po opróżnieniu.

Z otvoru môže vyjsť para. Po vyprázdnení zostáva stroj 10 minút zablokovaný.



4 Opróżnić i wyczyścić pojemnik na zużyte kapsułki, tackę ociekową i podstawę ociekową.

Vyprázdňte a vyčistite zásobník použitých kapsúl, zbernú misku a odkvapkávacia základňu.

☎ Konfiguracja zamawiania jednym dotknięciem/ Nastavenie Objednávky kapsúl stlačením jedného tlačidla

Przycisk zamawiania jednym dotknięciem umożliwia zamówienie predefiniowanego koszyka kapsulek bezpośrednio z ekspresu – przy każdym naciśnięciu. **Aby skonfigurować tę funkcję:**

Tlačidlo Objednávka jedným stlačením vám umožňuje objednať si vami preddefinovaný balíček kapsúl priamo z vášho kávovaru. **Ak ho chcete nastaviť:**

1 Połączyć ekspres z urządzeniem mobilnym, wykonując instrukcje podane w punktach „Pobierz aplikację” i „Parowanie” na str. 84. Ekspres Essenza Plus można połączyć z kilkoma urządzeniami tylko pod warunkiem, że użytkownik korzysta z indywidualnego numeru członka Klubu. Aby sparować ekspres z dodatkowymi urządzeniami, należy wykonać instrukcje podane w punktach „Pobierz aplikację” i „Parowanie”.

Pripojte prístroj podľa pokynov v časti „Stiahnuť aplikáciu” a „Párovanie” na strane 84. K prístroju Essenza Plus môžete pripojiť viaceré zariadenia, len ak použijete vaše jedinečné číslo v Nespresso Clube. Ak chcete spárovať ďalšie zariadenia, riadte sa pokynmi v častiach „Stiahnuť aplikáciu” a „Párovanie”.

2 Skonfigurować szablon zamówienia w aplikacji, aby uaktywnić przycisk zamawiania jednym dotknięciem.

Nastavte si šablónu objednávky cez aplikáciu, čím aktivujete tlačidlo Objednávka jedným stlačením.

3 Nacisnąć przycisk zamawiania jednym dotknięciem w celu zamówienia kapsulek.

Potwierdzenie zamówienia: BIAŁA DIODA świeci światłem stałym

Niepowodzenie zamówienia: POMARAŃCZOWA DIODA

Jeśli zamówienie zostanie potwierdzone, BIAŁA DIODA będzie świecić światłem stałym przez 2 godziny.

W razie potrzeby w tym czasie można anulować zamówienie przy użyciu aplikacji.

Przycisk zamawiania jednym dotknięciem zostanie uaktywniony ponownie po realizacji zamówienia.

W aplikacji można zarządzać zamówieniem i je monitorować.

W razie jakichkolwiek pytań należy się kontaktować z firmą **Nespresso**.

Ak si chcete objednať kapsuly stlače tlačidlo Objednávka jedným stlačením.

Objednávka potvrdená: Svetí BIELA DIÓDA LED

Objednávka sa nepodarila: Svetí ORANŽOVÁ DIÓDA LED

Ak je objednávka potvrdená, BIELA DIÓDA LED zostane svetiť 2 hodiny.

Počas týchto dvoch hodín môžete v prípade potreby objednávku zrušiť cez aplikáciu.

Tlačidlo Objednávka jedným stlačením bude znova aktívne po odoslaní vašej aktuálnej objednávky.

Svoje objednávky môžete spravovať a sledovať pomocou aplikácie.

V prípade akýchkoľvek otázok volajte **Nespresso**.

Włączanie/wyłączanie łączności/ Aktivovanie a deaktivovanie pripojenia

i Uwaga: funkcje łączności *Bluetooth®* i *Wi-Fi* są domyślnie włączone w ekspresie.
Nezabudnite, že *Bluetooth®* a *Wi-Fi* sú na prístroji predvolene zapnuté.

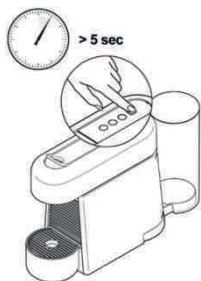

- **Aby wyłączyć funkcje *Bluetooth®* i *Wi-Fi*** w ekspresie:
- Upewnić się, że ekspres jest wyłączony, a następnie nacisnąć przycisk zamawiania jednym dotknięciem i przytrzymać przez 5 sekund.
- 3-krotnie zamiga POMARAŃCZOWA DIODA, potwierdzając dezaktywację łączności.
- **Aby ponownie włączyć funkcje *Bluetooth®* i *Wi-Fi*:**
- Upewnić się, że ekspres jest wyłączony, a następnie jeszcze raz nacisnąć przycisk zamawiania jednym dotknięciem i przytrzymać przez 5 sekund.
- 3-krotnie zamiga BIAŁA DIODA, potwierdzając aktywację łączności.

- **Ak chcete deaktivovať funkcie *Bluetooth®* a *Wi-Fi*** na prístroji:
- Pri vypnutom prístroji stlačte a podržte tlačidlo Objednávka jedným stlačením na 5 sekúnd.
- Dióda LED blikne 3-krát ORANŽOVO, čím potvrdí, že pripojenie bolo deaktivované.
- **Ak chcete znova aktivovať funkcie *Bluetooth®* a *Wi-Fi*** na prístroji:
- Pri vypnutom prístroji stlačte a podržte tlačidlo Objednávka jedným stlačením znova na 5 sekúnd.
- Dióda LED blikne 3-krát BIELO, čím potvrdí, že pripojenie bolo aktivované.



Filmy są dostępne w aplikacji oraz na stronie www.nespresso.com – przejdź do sekcji „services” (usługi).

Parowanie się nie powiodło.	<ul style="list-style-type: none"> - Upewnić się, że funkcja Bluetooth® na smartfonie lub tablecie jest włączona. - Sprawdzić kompatybilność smartfonu lub tabletu z ekspresem (zob. str. 84). - Upewnić się, że podczas parowania smartfon lub tablet znajdują się w pobliżu ekspresu (maks. odległość wynosi 20 cm). - Dopilnować, aby podczas parowania w pobliżu ekspresu nie działały mikrofalę.
Jak zerwać parowanie ekspresu za pomocą aplikacji.	<ul style="list-style-type: none"> - W aplikacji kliknąć „Name” (Nazwa), „Machine status” (Status ekspresu) i „Unpair this machine” (Zerwij parowanie z ekspresem). - Kliknąć „Unpair this device” (Zerwij parowanie z urządzeniem), aby potwierdzić zerwanie parowania. - Uwaga: zerwanie parowania spowoduje utratę wszystkich ustawień i specyfikacji oraz przywrócenie fabrycznych ustawień ekspresu.
Diody ekspresu nie świecą.	<ul style="list-style-type: none"> - Sprawdzić gniazdko elektryczne, wtyczkę, napięcie i bezpiecznik. W razie problemów skontaktować się z firmą Nespresso.
Brak kawy, brak wody.	<ul style="list-style-type: none"> - Pierwsze użycie: napełnić zbiornik wody ciepłą wodą (maks. 55°C) i uruchomić ekspres zgodnie z instrukcją podaną na str. 85. - Pusty zbiornik na wodę. Napełnić zbiornik na wodę. - W razie potrzeby odkamienić – zob. punkt „Odkamienianie”.
Kawa jest nalewana bardzo wolno.	<ul style="list-style-type: none"> - Prędkość nalewania zależy od rodzaju kawy. - W razie potrzeby odkamienić – zob. punkt „Odkamienianie”.
Kawa nie jest wystarczająco gorąca.	<ul style="list-style-type: none"> - Podgrzać filiżankę. - W razie potrzeby odkamienić.
Wystąpił wyciek w okolicy kapsułek (woda w pojemniku na kapsułki).	<ul style="list-style-type: none"> - Prawidłowo umieścić kapsułkę. Jeśli wycieki się powtarzają, skontaktować się z firmą Nespresso.
Wszystkie 3 przyciski parzenia szybko migają.	<ul style="list-style-type: none"> - To Wystąpił błąd, ekspres się przegrzał lub temperatura otoczenia spadła poniżej 0°C. Poczekać, aż wszystkie przyciski przestaną migać. Może to potrwać kilka minut. - Jeśli po kilku minutach przyciski nadal migają, odłączyć i ponownie podłączyć ekspres. - Jeśli problem nie ustąpi, należy skontaktować się z firmą Nespresso.
Alarm odkamieniania miga (alarm odkamieniania poziomu 1).	<ul style="list-style-type: none"> - Ekspres włącza alarm odkamieniania na podstawie ilości zaparzonych napojów. Odkamienić ekspres.
Alarm odkamieniania świeci światłem stałym (alarm odkamieniania poziomu 2).	<ul style="list-style-type: none"> - Ekspres włącza alarm odkamieniania na podstawie ilości zaparzonych napojów. Jak najszybciej usunąć kamień, aby uniknąć pogorszenia wydajności ekspresu i jakości kawy.
DIODA przycisku zamawiania jednym dotknięciem jest POMARAŃCZOWA.	<ul style="list-style-type: none"> - Sprawdzić, czy ekspres jest sparowany ze smartfonem lub tabletem i czy ma połączenie z siecią Wi-Fi. Stan połączenia ekspresu można sprawdzić w aplikacji. - Sprawdzić w aplikacji, czy zamówienie zostało skonfigurowane i powiązane z ekspresem. - Sprawdzić, czy zamówienie jest już realizowane. Przycisk zamawiania jednym dotknięciem zostanie uaktywniony ponownie po realizacji zamówienia.
Nieregularne miganie.	<ul style="list-style-type: none"> - Wysłać urządzenie do naprawy lub skontaktować się z firmą Nespresso.
Brak kawy, nalewana jest tylko woda (mimo włożonej kapsułki).	<ul style="list-style-type: none"> - W razie problemów skontaktować się z firmą Nespresso.
Wszystkie 4 przyciski migają naprzemiennie (od przodu do tyłu).	<ul style="list-style-type: none"> - Trwa aktualizowanie oprogramowania sprzętowego (firmware). Poczekać kilka minut, aż aktualizacja zostanie ukończona. W tym czasie nie można korzystać z ekspresu. Po zakończeniu aktualizacji przyciski przestaną migać, a ekspres się wyłączy.



Videá sú k dispozícii v aplikácii a na stránke www.nespresso.com - Prejdite do časti „služby“.

Spárovanie sa nepodarilo.	<ul style="list-style-type: none">- Skontrolujte, či je funkcia Bluetooth® na smartfóne alebo tablete aktivovaná.- Skontrolujte kompatibilitu smartfónu alebo tabletu s prístrojom (pozri stranu 84).- Zabezpečte, aby bol smartfón alebo tablet počas spárovania blízko prístroja (max. 20 cm).- Zabezpečte, aby počas spárovania nebola zapnutá žiadna mikrovlnná rúra v blízkosti prístroja.
Ak chcete zrušiť spárovanie prístroja cez aplikáciu.	<ul style="list-style-type: none">- V aplikácii zvolte „Názov“, kliknite na „Stav prístroja“, potom kliknite na „Zrušiť spárovanie tohto prístroja“.- Kliknutím na „Zrušiť spárovanie tohto prístroja“ potvrdíte zrušenie spárovania.- Poznámka: V prípade zrušenia spárovania sa všetky nastavenia a údaje stratia a v prístroji sa obnovia výrobné nastavenia.
Nesvieti žiadna kontrolka.	<ul style="list-style-type: none">- Skontrolujte zásuvku, zástrčku, napätie a poistku. V prípade problémov volajte Nespresso.
Žiadna káva, žiadna voda.	<ul style="list-style-type: none">- Prvé použitie: Naplňte nádržku na vodu teplou vodou (max. 55° C) a prepláchnite prístroj podľa pokynov na strane 85.- Nádržka na vodu je prázdna. Naplňte nádržku na vodu.- Odvápnite, ak treba; pozri časť Odstránenie vodného kameňa.
Káva vyteká veľmi pomaly.	<ul style="list-style-type: none">- Rýchlosť vytekania závisí od druhu kávy.- Odvápnite, ak treba; pozri časť Odstránenie vodného kameňa.
Káva nie je dostatočne horúca.	<ul style="list-style-type: none">- Predhrejte šálku.- V prípade potreby odstráňte vodný kameň.
Priestor na vkladanie kapsúl preteká (v nádobe na kapsuly je voda).	<ul style="list-style-type: none">- Správne vložte kapsulu. Ak dôjde k pretekaniu vody, kontaktujte Nespresso.
Všetky 3 tlačidlá na prípravu kávy rýchlo blikajú.	<ul style="list-style-type: none">- V stroji došlo k nejakej chybe, je prehriaty alebo teplota okolia je nižšia ako 0 °C. Počkajte, kým všetky tlačidlá prestanú blikať. Môže to trvať niekoľko minút.- Ak tlačidlá aj po niekoľkých minútach stále blikajú, stroj odpojte z elektrickej siete a opäť ho do nej zapojte.- Ak problém pretrváva, volajte Nespresso.
Upozornenie na odvápnovanie bliká (upozornenie na odvápnovanie, úroveň 1).	<ul style="list-style-type: none">- Prístroj zapína upozornenie na odvápnovanie podľa spotreby nápojov. Odvápnite prístroj.
Upozornenie na odvápnovanie trvale svieti (upozornenie na odvápnovanie, úroveň 2).	<ul style="list-style-type: none">- Prístroj zapína upozornenie na odvápnovanie podľa spotreby nápojov. Prístroj hneď odvápnite, aby nedošlo k zníženiu jeho výkonnosti ani zníženiu kvality kávy.
Tlačidlo Objednávka jedným stlačením ORANŽOVÁ LED.	<ul style="list-style-type: none">- Skontrolujte, či je prístroj spárovaný so smartfónom alebo tabletom a či je prístroj pripojený k Wi-Fi. Stav pripojenia prístroja môžete skontrolovať cez aplikáciu.- Cez aplikáciu skontrolujte, či je objednávka nastavená a prepojená s prístrojom.- Skontrolujte, či už objednávka prebieha. Tlačidlo Objednávka jedným stlačením bude znova aktívne po odoslaní vašej aktuálnej objednávky.
Nepriavidelné blikanie.	<ul style="list-style-type: none">- Pošlite zariadenie na opravu alebo volajte Nespresso.
Netečie káva, vyteká iba voda (napriek vlozenej kapsuli).	<ul style="list-style-type: none">- V prípade problémov volajte Nespresso.
Všetky 4 tlačidlá striedavo blikajú (odpredu dozadu).	<ul style="list-style-type: none">- Prebieha aktualizácia firmware. Vyčkajte niekoľko minút, kým aktualizácia neskončí. V tomto čase sa prístroj nedá používať. Po skončení aktualizácie blikanie prestane a prístroj sa vypne.

PL

Utylizacja i ochrona środowiska/

SK

Likvidácia a ochrana životného prostredia



Urządzenie zostało wyprodukowane przy użyciu cennych materiałów, które mogą zostać odzyskane i przetworzone. Segregacja odpadów ułatwia przetwarzanie cennych surowców. Urządzenie przeznaczone do utylizacji należy oddać do punktu odbioru. Informacji na temat utylizacji udzielają lokalne urzędy.

Tento prístroj obsahuje cenné materiály, ktoré sa dajú obnoviť alebo recyklovať. Separovanie zvyšných odpadových materiálov napomáha recyklovaniu cenných surovín. Odovzdajte prístroj v zbernom dvore. Informácie o likvidácii získate na miestnom úrade.

Ograniczona gwarancja/ Obmedzená záruka

Firma **Nespresso udziela gwarancji** na niniejszy produkt w zakresie wad materiałowych i wykonania, na okres 2 lat. Okres gwarancji rozpoczyna się w dniu zakupu, a w celu ustalenia daty zakupu firma **Nespresso** wymaga przedstawienia oryginalnego dowodu zakupu. W okresie obowiązywania gwarancji firma **Nespresso** wedle własnego uznania dokona naprawy lub wymiany ewentualnego niesprawnego urządzenia bez kosztów dla właściciela. Wymiana produktu lub naprawionych części jest objęta gwarancją przez pozostały okres trwania oryginalnej gwarancji lub sześć miesięcy, w zależności od tego, który z tych okresów jest dłuższy. Niniejsza ograniczona gwarancja nie ma zastosowania w przypadku wad powstałych w wyniku zaniedbań, wypadków, niewłaściwego użytkowania i dowolnego innego powodu, na który firma **Nespresso** nie ma wpływu, a dotyczy to m.in. następujących sytuacji: normalne zużycie, zaniedbania lub nieprzestrzeganie instrukcji obsługi produktu, niewłaściwa lub niedostateczna konserwacja, osady wapnia lub nieprawidłowe odkamienianie, podłączenie do źródła zasilania o niewłaściwych parametrach, nieuprawniona modyfikacja lub naprawa produktu, użytkowanie do celów komercyjnych, pożar, uderzenie pioruna, powódź lub inne czynniki zewnętrzne. Niniejsza gwarancja jest ważna tylko w kraju zakupu lub w innych krajach, w których firma **Nespresso** sprzedaje i serwisuje ten sam model urządzenia o takich samych parametrach technicznych. Serwis gwarancyjny poza krajem zakupu jest ograniczony do warunków i postanowień gwarancji obowiązującej w kraju serwisowania. Jeśli koszty naprawy lub wymiany nie są objęte niniejszą gwarancją, firma **Nespresso** poinformuje o tym właściciela i właściciel zostanie tymi kosztami obciążony. Niniejsza ograniczona gwarancja określa pełny zakres odpowiedzialności firmy **Nespresso**, bez względu na sposób jej powstania. Z wyjątkiem zakresu dozwolonego przez obowiązujące prawo warunki niniejszej ograniczonej gwarancji nie wyłączają, nie ograniczają ani nie modyfikują obowiązujących przepisów prawa mających zastosowanie do sprzedaży tego produktu i stanowią jedynie dodatek do tych przepisów. W przypadku podejrzenia wad urządzenia należy się skontaktować z firmą **Nespresso** w celu uzyskania wskazówek dotyczących dalszego postępowania mającego na celu naprawę. Dane kontaktowe można znaleźć na stronie www.nespresso.com.

Spoločnosť Nespresso ručí za chyby materiálu a vyhotovenia tohto výrobku po dobu 2 rokov. Záručná doba začína dňom kúpy a **Nespresso** vyžaduje predloženie originálneho dokladu o kúpe na overenie dátumu. Počas záručnej doby spoločnosť **Nespresso** podľa vlastného uváženia opraví alebo vymení akýkoľvek chybný výrobok bez akýchkoľvek nákladov zo strany zákazníka. Na vymenené a opravené časti sa záruka vzťahuje len do konca pôvodnej záručnej lehoty výrobku, minimálne však šesť mesiacov od opravy (výmeny), podľa toho, ktoré obdobie je dlhšie. Táto obmedzená záruka sa nevzťahuje na žiadne chyby spôsobené nedbalosťou, nehodou, nesprávnym používaním alebo akýmkoľvek dôvodom, ktorý je mimo pôsobnosti spoločnosti **Nespresso**, vrátane, ale nie len: normálneho opotrebenia, nedbalosťou alebo nedodržaním pokynov k výrobku, nehodnou alebo nesprávnou údržbou, vápennými usadeninami alebo odváňovaním, pripojením k nesprávnej elektrickej sieti, neoprávnenými úpravami alebo opravou prístroja, použitím na komerčné účely, ohňom, bleskom, zaplavením alebo inými externými príčinami. Táto záruka platí len v krajine, kde bol prístroj zakúpený alebo v iných krajinách, kde spoločnosť **Nespresso** predáva alebo opravuje rovnaký model s tými istými technickými údajmi. Plnenie záruky mimo krajiny, kde bol prístroj zakúpený, je obmedzené podľa záručných podmienok platných v krajine, kde sa záruka uplatňuje. Ak náklady na opravu alebo výmenu nie sú pokryté touto zárukou, spoločnosť **Nespresso** to oznámí vlastníčkovi a tieto náklady zaplatí vlastník. Táto obmedzená záruka predstavuje plný rozsah zodpovednosti spoločnosti **Nespresso**, nech je príčina akákoľvek. S výnimkou rozsahu povoleného platnými zákonmi podmienky tejto obmedzenej záruky nevylučujú, neobmedzujú ani neupravujú zákonné práva platné pri predaji tohto výrobku a sú len dodatkom k týmto právam. Ak sa domnievate, že váš výrobok je chybný, obráťte sa na **Nespresso**, kde dostanete pokyny, kam môžete výrobok poslať alebo priniesť do opravy. Kontaktné údaje nájdete na našej webovej stránke www.nespresso.com.

Kontakt z Nespresso/ Obráťte sa na Nespresso

Ponieważ istnieje możliwość, że nie uwzględniliśmy wszystkich sposobów korzystania z urządzenia, w razie potrzeby uzyskania dodatkowych informacji bądź porady albo konieczności rozwiązania problemu należy się kontaktować z firmą **Nespresso** lub autoryzowanym przedstawicielem firmy **Nespresso**.

Dane kontaktowe najbliższego oddziału firmy **Nespresso** lub autoryzowanego przedstawiciela firmy **Nespresso** można znaleźć w folderze «Witamy w Nespresso» w pudełku z ekspresem lub na stronie nespresso.com

Ak potrebujete niekoľko ďalších informácií, v prípade problémov, alebo ak potrebujete radu, volajte **Nespresso** alebo autorizovaného zástupcu **Nespresso**.

Kontaktné údaje najbližšej pobočky **Nespresso** alebo autorizovaného zástupcu **Nespresso** nájdete v uvítacej brožúre v krabici od prístroja alebo na stránke nespresso.com

D45

 220-240 V~, 50-60 Hz, 1260 W

Frequentie 2,402-2,480 GHz
Max. zendvermogen 4 dBm

Pmax 19 bar / 1,9 MPa

 ~3,6 kg

 1 L

 118 mm  256 mm
 400 mm

Specificaties	99
Veiligheidsmaatregelen	100-102
Inhoud van de verpakking	103
Essenza Plus	103
Overzicht machine	104
App downloaden	105
Koppelen	105
Connectiviteitsfuncties	105
Eerste gebruik of na lange periode zonder gebruik	106 -107
Koffiebereiding	107-108
Watervolume instellen	109
Energiebesparingsmodus	110
Fabrieksinstellingen herstellen	110
Reinigen	111
Ontkalken	111-112
Waterhardheid instellen	113
Systeem leegmaken als voorbereiding op een lange periode zonder gebruik, voor een reparatie of als bescherming tegen vorst	114
Snelle bestelknop instellen	115-116
Connectiviteitsfuncties inschakelen/uitschakelen	116
Storingen	117
Weggooiën en milieubescherming	118
Beperkte garantie	118
Contact met Nespresso	118

NL Veiligheidsmaatregelen

GEVAAR

ELEKTRISCH GEVAAR

VERWIJDER BESCHADIGDE VOEDINGSKABEL UIT HET STOPCONTACT

PAS OP, WARM OPPERVLAK

 **GEVAAR:** Dit pictogram duidt op gevaar. Lees de veiligheidsvoorschriften om persoonlijk letsel en schade te voorkomen.

 **INFORMATIE:** Dit pictogram verwijst naar de instructies voor een correct en veilig gebruik van de machine.

 **GEVAAR:** De veiligheidsvoorschriften worden bij de machine geleverd. Lees deze voorschriften aandachtig door voordat u de nieuwe machine voor het eerst gebruikt. Bewaar ze op een veilige plek, zodat u ze later kunt raadplegen.

- Deze machine is bedoeld voor de bereiding van dranken volgens de aanwijzingen die in deze handleiding opgenomen zijn. Gebruik deze machine uitsluitend voor de doeleinden waarvoor deze is ontworpen.
- Deze machine is bedoeld voor gebruik binnenshuis en mag daarom uitsluitend bij normale temperaturomstandigheden worden gebruikt.
- Bescherm de machine tegen direct zonlicht en langdurige blootstelling aan opspattend water of vocht.
- Deze machine is uitsluitend bedoeld voor huishoudelijk gebruik en voor gebruik in vergelijkbare omgevingen, zoals: personeelskantines in winkels, kantoren en overige werkomgevingen, boerderijen; door gasten van hotels, motels en overige verblijfsruimten; bed & breakfasts en dergelijke.
- Deze machine mag worden gebruikt door kinderen vanaf 8 jaar, mits er toezicht aanwezig is en ze instructies hebben ontvangen over een veilig gebruik van de machine en de risico's begrijpen die ermee

- samenhangen. Het reinigen en onderhouden van de machine mag niet gebeuren door kinderen, tenzij ze 8 jaar of ouder zijn en onder toezicht staan van een volwassene.
- Houd de machine en het snoer buiten het bereik van kinderen jonger dan 8 jaar.
- Deze machine mag worden gebruikt door personen met een fysieke, zintuiglijke of verstandelijke beperking, of met onvoldoende ervaring of kennis, mits er toezicht aanwezig is of ze instructies hebben ontvangen over een veilig gebruik van de machine en de risico's begrijpen die ermee samenhangen.
- Kinderen dienen deze machine niet als speelgoed te gebruiken.
- De fabrikant aanvaardt geen enkele aansprakelijkheid en de garantie is niet van toepassing bij enige vorm van commercieel gebruik, oneigenlijke bediening of gebruik van de machine, schade die het gevolg is van gebruik voor andere doeleinden, een foutieve bediening, niet-professionele reparatie of het niet naleven van de instructies.

Voorkom risico's op elektrocutie en brand.

- Bij noodgevallen: de stekker direct uit het stopcontact verwijderen.
- Sluit de machine alleen aan op een geschikt, goed bereikbaar, geaard stopcontact. Controleer of de netspanning van de stroombron overeenkomt met de spanning die op het typeplaatje van de machine aangeduid staat. Bij onjuiste aansluiting vervalt de garantie.

Deze machine mag enkel na de installatie worden aangesloten.

- Trek de voedingskabel niet langs scherpe randen en zorg dat deze niet gekneld raakt of naar beneden hangt.
- Voorkom blootstelling van de voedingskabel aan hitte of vocht.
- Als het snoer of de stekker beschadigd is, dan dient deze door de fabrikant, een servicebedrijf of een ander bevoegd bedrijf te worden vervangen om elk risico te voorkomen.

Veiligheidsmaatregelen

- Gebruik de machine niet als het snoer of de stekker beschadigd is. Breng de machine terug naar **Nespresso** of naar een geautoriseerde vertegenwoordiger van **Nespresso**.
- Gebruik indien noodzakelijk uitsluitend een geaard verlengsnoer, waarvan de kerndiameter minimaal 1,5 mm² bedraagt, of dat geschikt is voor het juiste vermogen.
- Om schade te voorkomen mag de machine in geen geval geplaatst worden in de nabijheid van of op warme oppervlakken zoals verwarmingsradiatoren, fornuizen, ovens, gasbranders, open vuur of dergelijke.
- Plaats de machine altijd op een horizontale, vlakke en stabiele ondergrond. Het oppervlak moet bestand zijn tegen hitte en vloeistoffen zoals water, koffie, ontkalkingsmiddel en dergelijke.
- De machine mag tijdens gebruik nooit in een kast worden geplaatst.
- Neem de voedingskabel uit het stopcontact als u de machine lange tijd niet gebruikt. Verwijder de stekker uit het stopcontact door aan de stekker te trekken - niet aan de voedingskabel; de kabel kan daarbij beschadigd raken.
- Verwijder de stekker uit het stopcontact en laat de machine afkoelen voordat u deze schoonmaakt of onderhoud uitvoert.
- Om de machine te ontkoppelen stopt u eerst met de bereiding van koffie en verwijdert vervolgens de stekker uit het stopcontact.
- Raak de voedingskabel nooit met natte handen aan.
- Dompel de machine of onderdelen ervan nooit onder in water of andere vloeistoffen.
- Plaats de machine of onderdelen ervan nooit in de vaatwasmachine.
- Elektriciteit en water gaan niet samen en kunnen leiden tot levensgevaarlijke elektrische schokken.
- Open de machine niet.

- Plaats geen voorwerpen in de openingen van de machine. Daarbij bestaat de kans op brand of een elektrische schok!
- Het gebruik van accessoires die niet door de fabrikant zijn aanbevolen, kan leiden tot brand, een elektrische schok of persoonlijk letsel.

Voorkom kans op letsel tijdens gebruik.

- Laat de machine nooit onbewaakt achter tijdens het gebruik.
 - Gebruik de machine niet als deze beschadigd is of niet meer naar behoren werkt. Verwijder de stekker direct uit het stopcontact. Neem contact op met **Nespresso** of een geautoriseerde vertegenwoordiger van **Nespresso** voor onderzoek, reparatie of afstelling.
 -  Een beschadigde machine kan elektrische schokken, brandwonden en brand veroorzaken.
 - Sluit de hendel steeds volledig en open deze in geen geval tijdens het gebruik!
- Gevaar voor verbranding!
- Plaats uw vingers nooit onder de koffie-uitloop - vermijd brandwonden.
 - Plaats uw vingers nooit in de capsuleruimte of in het inlegmechanisme. Gevaar voor persoonlijk letsel!
 - Als de capsule niet geperforeerd is door de messen in de capsulehouder, kan er water langs de capsule geperst worden, waardoor de machine beschadigd kan raken.
 - Gebruik nooit een eerder gebruikte, beschadigde of vervormde capsule.
 - Als een capsule vastzit in de capsuleruimte, schakel dan eerst de machine uit en verwijder de stekker uit het stopcontact alvorens andere handelingen te verrichten. Neem contact op met **Nespresso** of een geautoriseerde vertegenwoordiger van **Nespresso**.
 - Vul het waterreservoir alleen met koud, vers drinkwater.
 - Leeg het waterreservoir wanneer de machine langere tijd niet gebruikt zal worden

(bijvoorbeeld tijdens vakanties).

- Vervang het water in het waterreservoir wanneer de machine een weekend of vergelijkbare periode niet gebruikt is.
- Gebruik deze machine nooit zonder lekbakje en lekrooster om te voorkomen dat er vloeistof terechtkomt op de oppervlakken rondom de machine.
- Gebruik geen agressieve schoonmaakmiddelen of oplosmiddelen. Gebruik een vochtige doek en een mild schoonmaakmiddel om de buitenkant van de machine schoon te maken.
- Gebruik alleen schone hulpmiddelen om de machine te reinigen.
- Verwijder na het uitpakken van de machine het plastic folie en gooi het weg.
- Deze machine is ontworpen voor **Nespresso** koffiecapsules die exclusief verkrijgbaar zijn via **Nespresso** of een geautoriseerde vertegenwoordiger van **Nespresso**.

- Alle **Nespresso** machines worden streng gecontroleerd. Steekproefsgewijs worden machines getest op een goede werking in de praktijk. Om die reden kunnen bepaalde machines sporen van gebruik vertonen.
- **Nespresso** behoudt zich het recht voor deze instructies te wijzigen zonder voorafgaande kennisgeving.

Ontkalken

- Bij correct gebruik zorgt het **Nespresso** ontkalkingsmiddel ervoor dat uw machine de gehele levensduur goed werkt en dat uw koffiebeleving net zo perfect blijft als op de eerste dag.
- Het ontkalkingsmiddel van **Nespresso** is specifiek ontwikkeld voor **Nespresso** machines. Het gebruik van een ongeschikt ontkalkingsmiddel kan schade toebrengen aan uw machine of onvoldoende ontkalken.
- Uw **Nespresso** machine berekent wanneer ontkalken nodig is op basis van de

- gebruikte hoeveelheid water en de waterhardheid. Bij het eerste gebruik wordt dit bepaald met behulp van het waterhardheidteststaafje. Test de waterhardheid opnieuw als u uw machine in een andere regio gebruikt.
- Zorg ervoor dat u uw machine direct ontkalkt wanneer uw machine daarom vraagt; een late ontkalkingsprocedure is mogelijk niet volledig effectief.
 - Ontkalk volgens de instructies in de handleiding.

BEWAAR DEZE GEBRUIKSAANWIJZING

Geef ze door aan een eventuele volgende gebruiker.

Deze gebruiksaanwijzing is ook beschikbaar als PDF op www.nespresso.com

Inhoud van de verpakking



1 Koffiemachine



2 Proefpakket met Nespresso capsules



3 Nespresso welkomstbrochure



4 Gebruiksaanwijzing



5 1 waterhardheidsteststaafje, te vinden in de gebruiksaanwijzing

Essenza Plus

NL

Nespresso is een exclusief systeem om het perfecte kopje koffie te bereiden, keer op keer. Iedere parameter is met grote precisie berekend om te verzekeren dat alle aroma's aan iedere capsule volledig onttrokken worden, zodat de koffie body krijgt en een buitengewoon dikke en zachte crema.

⚠ GEVAAR: Wanneer u dit pictogram ziet, raadpleeg dan de veiligheidsvoorschriften om mogelijk letsel en schade te voorkomen.

i INFORMATIE: Wanneer u dit pictogram ziet, raadpleeg dan het advies voor een correct en veilig gebruik van uw koffiemachine.



OPMERKING: Wanneer u dit pictogram ziet, kunt u ook de app gebruiken voor deze functie. Raadpleeg de app voor meer informatie.

NL Overzicht machine

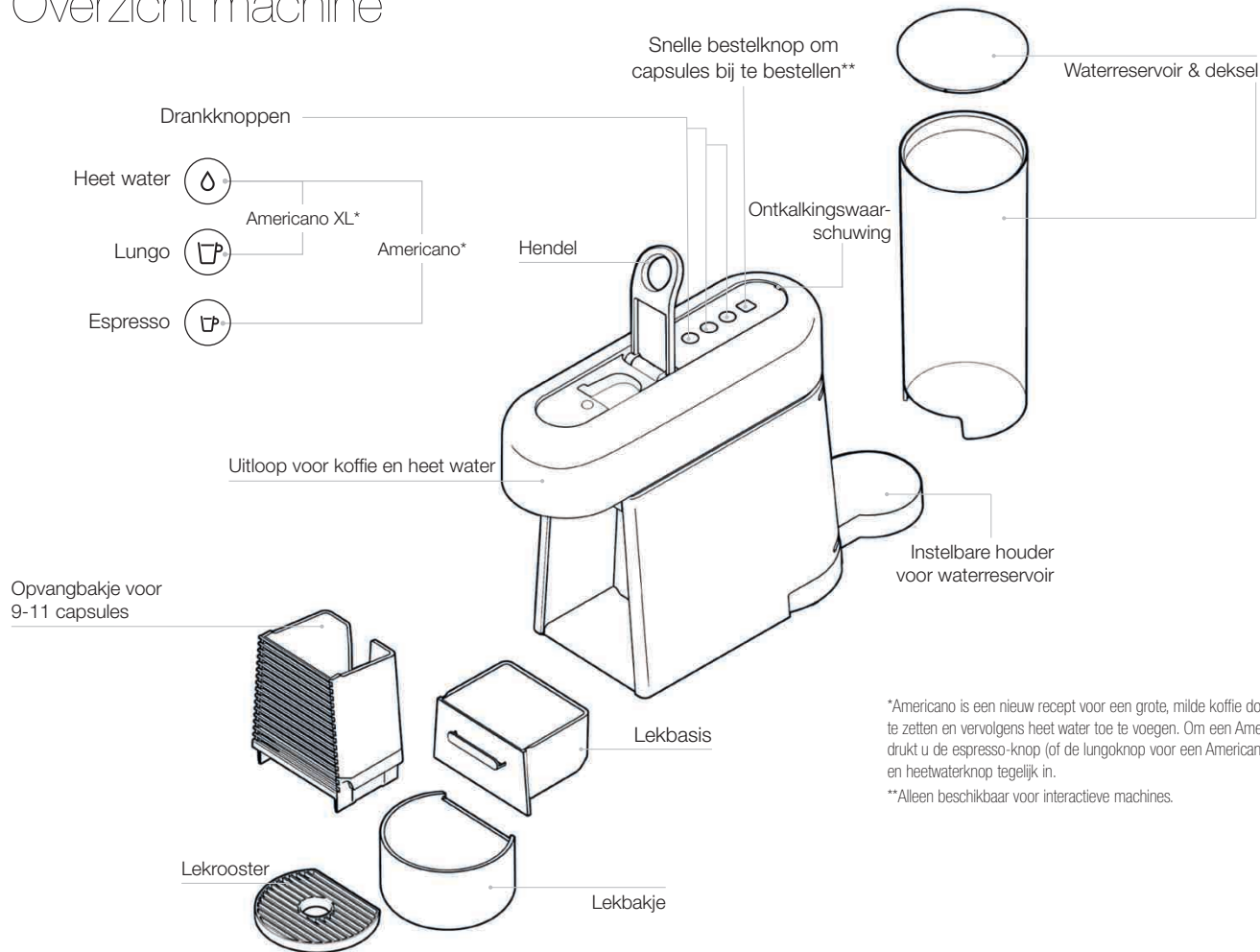

Americano is een nieuw recept voor een grote, milde koffie door eerst koffie te zetten en vervolgens heet water toe te voegen. Om een Americano te bereiden, drukt u de espresso-knop (of de lungoknop voor een Americano XL) en heetwaterknop tegelijk in.

**Alleen beschikbaar voor interactieve machines.

App downloaden

- 1 **Download de Nespresso app.**
Als u de app al heeft, gelieve deze te updaten.



Ga naar www.nespresso.com om te controleren of uw apparaat compatibel is.

- 2 **Start de app.**



- 3 **Klik op het machinesymbool.**

Koppelen

- i** **Onthoud** dat de *Bluetooth®*-functie vooraf ingeschakeld moet zijn op uw smartphone of tablet. **Om over alle functies te kunnen beschikken**, koppelt u uw machine aan uw smartphone of tablet en verbindt u deze met Wi-Fi volgens de aanwijzingen in de app.

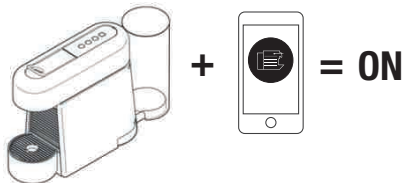

Wanneer de koppeling voltooid is,
knippert de snelle bestelknop driemaal.
Koppelen bevestigd: WIT LAMPJE knippert.
Koppelen mislukt: ORANJE LAMPJE knippert.

Connectiviteitsfuncties

- Receptenbeheer
- Capsules bijbestellen
- Onderhoudsmeldingen
- Ontkalkingswaarschuwing
- Bekijk nog meer mogelijkheden via de app

NL Eerste gebruik of na lange periode zonder gebruik

⚠ Lees eerst de veiligheidsvoorschriften om de kans op levensgevaarlijke elektrische schokken en brand te vermijden.

i Fabrieksinstellingen: Espresso: 40 ml, Lungo: 110 ml, Americano: 150 ml (25 ml koffie, 125 ml heet water), Americano XL: 200 ml (40 ml koffie, 160 ml heet water), heet water: 200 ml.

- 1 Verwijder** het waterreservoir en het capsule-opvangbakje om deze te reinigen (zie hoofdstuk Reinigen).

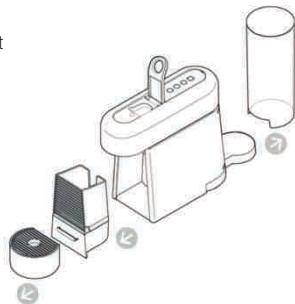

- 2 Pas de lengte van de voedingskabel aan** en berg de rest van de kabel op onder de machine. Leid de kabel door het gootje onder de linker- of rechterkant van het waterreservoir, afhankelijk van de gekozen positie van het waterreservoir. Zorg ervoor dat de machine rechtop staat.

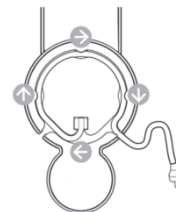

- 3 Sluit de machine aan** op de netspanning.

- 4 Vul het waterreservoir** met vers drinkwater.

- 5 Plaats het waterreservoir terug** op de houder en plaats het lekbakje en het capsule-opvangbakje.

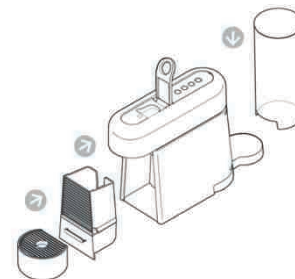

Eerste gebruik of na lange periode zonder gebruik

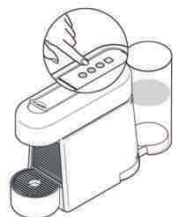

- 6 Zet de machine aan** door op de espresso-, lungo- of heetwaterknop te drukken.
- Knipperende lampjes: opwarmen (circa 30 seconden)
 - Lampjes branden zonder knipperen: klaar voor gebruik



- 7 Spoel de machine** door een opvangbak (min. 1 l) onder de koffie-uitloop te plaatsen. Druk op de lungoknop. Herhaal dit driemaal. Druk op de heetwaterknop. Herhaal dit tweemaal.

- 8 Verbind de machine** door de instructies te volgen in de hoofdstukken 'App downloaden' en 'Koppelen' op pagina 105. U kunt meerdere apparaten verbinden met uw Essenza Plus-machine mits u een uniek klantnummer gebruikt. Om deze aanvullende apparaten te koppelen volgt u de instructies in de hoofdstukken 'De app downloaden' en 'Koppelen'.

- 9 Om de machine uit te zetten** voor de 'Automatisch uitschakelen'-modus, drukt u tegelijkertijd op de espresso- en de lungoknop (druk kort, minder dan één seconde).



De machine wordt automatisch uitgeschakeld na 9 minuten niet gebruikt te zijn.

Koffiebereiding

- 1 Zet de machine aan** door op de espresso-, lungo- of heetwaterknop te drukken.
- Knipperende lampjes: opwarmen (circa 30 seconden).
 - Brandende lampjes: klaar voor gebruik.



- 2 Til de hendel** helemaal omhoog en plaats de capsule.



- 3 Sluit de hendel** en plaats een kopje onder de koffie-uitloop. **Bij gebruik van een groot receptglas**, verwijdert u het lekbakje.

NL Koffiebereiding

⚠ Til de hendel nooit op tijdens gebruik en raadpleeg de belangrijke veiligheidsmaatregelen om mogelijk letsel te vermijden tijdens de bediening van de machine.

i Tijdens het opwarmen kunt u alvast op een knipperende drankknop drukken. De koffie zal dan automatisch beginnen te lopen wanneer de machine gereed is.

i Bij gebruik van alleen heet water wordt het aanbevolen een eventueel achtergebleven gebruikte capsule uit te werpen in het opvangbakje voor capsules, voordat u op de heetwaterknop drukt.

4	☞	Espresso (40 ml)
	☞	Lungo (110 ml)
	☞ + ☹	(tegelijktijd drukken) Americano (25 ml koffie, 125 ml heet water)
	☞ + ☹	(tegelijktijd drukken) Americano XL (40 ml koffie, 160 ml heet water)
	☹	Heet water (200 ml)

Druk op de gewenste drankknop. De bereiding stopt automatisch. Om de koffiestroom op een willekeurig moment te stoppen, drukt u op een drankknop.



5 Verwijder het kopje. Til de hendel op en sluit deze weer om de capsule in het capsule-opvangbakje uit te werpen.

Alle drankknoppen kunnen worden ingesteld:

	Espresso: van 20 tot 70 ml
	Lungo: van 70 tot 130 ml
	Americano en Americano XL:
	koffie van 20 tot 110 ml, heet water van 25 ml tot 300 ml
	Heet water: van 50 tot 300 ml



- 1 Zet de machine aan** en wacht totdat deze klaar is voor gebruik (lampjes branden zonder te knipperen). Vul het waterreservoir met vers drinkwater en plaats de capsule.

- 2 Plaats een kopje** onder de koffie-uitloop.

→ **Om de hoeveelheden voor espresso en lungo te programmeren:** De espresso- of lungoknop

ingedrukt houden. Laat de knop los zodra de gewenste hoeveelheid is bereikt. De lampjes knipperen driemaal kort ter bevestiging van de nieuwe instelling. Deze hoeveelheid water is nu opgeslagen.

→ **Om de volumes voor Americano en Americano XL in te stellen:** Druk de

espressoknop (voor Americano) of lungoknop (voor een Americano XL) en de heetwaterknop tegelijk in. Laat beide knoppen los zodra de gewenste hoeveelheid koffie is bereikt. Heet water zal automatisch beginnen te stromen. Druk op de heetwaterknop zodra de gewenste hoeveelheid water is bereikt. De lampjes knipperen driemaal kort ter bevestiging van de nieuwe instelling.

→ **Om de hoeveelheid heet water in te stellen:**

Druk op de heetwaterknop en houd deze ingedrukt totdat de gewenste hoeveelheid is bereikt. De lampjes knipperen driemaal kort ter bevestiging van de nieuwe instelling.

NL Energiebesparingsmodus



De machine is voorzien van een energiebesparingsmodus.



De machine schakelt na 9 minuten automatisch over op de 'Automatisch uitschakelen'-modus.

- Energiezuinig:** De machine beperkt het stroomverbruik tot het minimum wanneer geen dranken bereid worden. De machine schakelt over naar een lage energiestand na 2 minuten niet gebruikt te zijn. Na 9 minuten wordt de machine automatisch uitgeschakeld.

Fabrieksinstellingen herstellen

- i** Als u de fabrieksinstellingen herstelt, worden de *Bluetooth*[®]- en Wi-Fi-koppeling geannuleerd en wordt het waterhardheidsniveau gereset. De fabrieksinstellingen zijn: Espresso: 40 ml, Lungo: 110 ml, Americano: 150 ml (25 ml koffie, 125 ml heet water), Americano XL: 200 ml (40 ml koffie, 160 ml heet water), heet water: 200 ml. De waterhardheid is standaard ingesteld op hard.

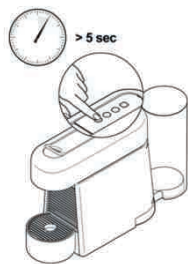

U herstelt de fabrieksinstellingen als volgt via de machine:

- Terwijl de machine is uitgeschakeld,** houdt u de espressoknop 5 seconden ingedrukt.



- De lampjes knippen** driemaal kort ter bevestiging dat de fabrieksinstellingen van de machine zijn hersteld. De machine schakelt vervolgens automatisch uit.

⚠ Risico op levensgevaarlijke elektrische schokken en brand. Dompel de machine of onderdelen ervan nooit onder in water of andere vloeistoffen. / Verwijder de stekker uit het stopcontact alvorens de machine te reinigen. / Gebruik geen agressieve schoonmaakmiddelen of oplosmiddelen. / Gebruik geen scherpe voorwerpen, borstels of schuurmiddelen. / Plaats de machine nooit in de vaatwasser.



1 Leeg het lekbakje, de lekbasis en het capsule-opvangbakje elke dag. Verwijder ook het waterreservoir en het deksel en maak beide schoon met een geurvrij schoonmaakmiddel. Spoel ze af met warm/heet water.



2 Droog alles met een schone handdoek, theedoek of keukenpapier en zet alle onderdelen weer in elkaar. Maak de koffie-uitloop en de binnenkant van de machine regelmatig schoon met een vochtige doek.

Ontkalken

www.nespresso.com/descaling

⚠ Lees de veiligheidsmaatregelen op het ontkalkingsmiddel en raadpleeg de tabel voor de gebruiksfrequentie. Het ontkalkingsmiddel kan bij verkeerd gebruik schadelijk zijn. Vermijd contact met ogen, huid en andere lichaamsoppervlakken. Raadpleeg de tabel in het hoofdstuk 'Waterhardheid' voor de vereiste ontkalkingsfrequentie voor een optimale werking van uw machine op basis van de waterhardheid. Voor meer vragen over ontkalking kunt u contact opnemen met **Nespresso**.

i Duur: ongeveer 15 minuten.



1 Ontkalk de machine wanneer de ontkalkingswaarschuwing knippert in de gereedstand.



2 Til de hendel op en sluit deze weer om de capsule in het capsule-opvangbakje uit te werpen.

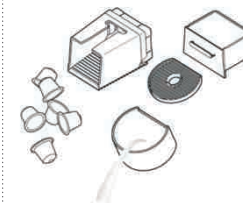

3 Leeg het lekbakje, de lekbasis en het opvangbakje voor gebruikte capsules.



4 Vul het waterreservoir tot halverwege het reservoir met vers drinkwater (circa 0,5 l). Schenk 1 zakje **Nespresso** ontkalkingsvloeistof in het waterreservoir.

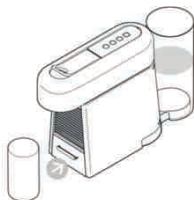

5 Plaats een opvangbak (min. volume 1 l) onder de koffie-uitloop.



6 Schakel de ontkalkingsmodus in door, terwijl de machine is ingeschakeld, 5 seconden op de espresso-, lungo- en heetwaterknoppen te drukken.



- 7 Drie lampjes knipperen.**
De ontkalkingswaarschuwing blijft branden tijdens het ontkalken.
- Om op dit punt de ontkalkingsmodus te verlaten,** drukt u op de espresso- of lungoknop.



- 8 U start het ontkalkingsproces** door op de heetwaterknop te drukken en te wachten totdat het waterreservoir leeg is.



- 9 Leeg het waterreservoir en spoel dit af.** Vul het reservoir tot het maximale niveau met vers drinkwater.

- 10 Ledig het 1 ltr. reservoir en plaats het terug.** Druk op de heetwaterknop. Herhaal stappen 9 en 10 nog eens zodra het waterreservoir leeg is.

- 11 Als het spoelen is voltooid,** schakelt de machine automatisch uit.



- 12 Leeg de lekbasis.**

NL Waterhardheid instellen

De waterhardheid kan worden getest met het waterhardheidsstaafje dat u op de eerste pagina van de gebruiksaanwijzing vindt. U kunt de waterhardheid als volgt instellen op de machine:

- 1 Terwijl de machine is uitgeschakeld, houdt u de heetwaterknop 5 seconden ingedrukt. De drankknoppen knipperen om de huidige instelling aan te geven.

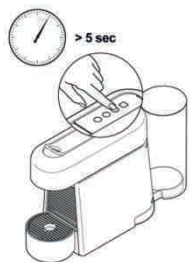

- 2 Om de instelling voor waterhardheid te wijzigen, drukt u zo vaak als nodig is op de heetwaterknop totdat het juiste niveau is bereikt:



Espresso-, lungo-, en heetwaterknop knipperen: hard



Espresso- en lungoknop knipperen: normaal



Espressoknop knippert: zacht

- 3 Bevestig de ingestelde waterhardheid door te drukken op de espresso- of lungoknop.

Waterhardheid*

	App.	fH	dH	CaCO ₃	Ontkalken na:*	
					Kopjes  (40 ml)	
Zacht		Niveau 0	<5	<3	< 50 mg/l	4000
Normaal		Niveau 1	>7	>4	> 70 mg/l	3000
		Niveau 2	>13	>7	> 130 mg/l	2000
Hard		Niveau 3	>25	>14	> 250 mg/l	1500
		Niveau 4	>38	>21	> 380 mg/l	1000

fH Franse hardheidseenheid

dH Duitse hardheidseenheid

CaCO₃ Calciumcarbonaat

* In de app kunt u de waterhardheid op elk moment aanpassen onder 'Waterstatus'.



Bij veelvuldig gebruik van Americano of heetwaterfunctie kan het nodig zijn de machine eerder te ontkalken.

Systeem leegmaken als voorbereiding op een lange periode zonder gebruik, voor een reparatie of als bescherming tegen vorst



- 1** Verwijder het waterreservoir en open en sluit de hendel. Plaats een opvangbak onder de koffie-uitloop.

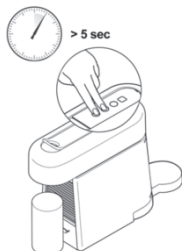

- 2** Terwijl de machine is uitgeschakeld, houdt u de espresso- en lungoknop tegelijkertijd 5 seconden ingedrukt. Drie lampjes knipperen afwisselend.

Er kan stoom uit de uitloop komen. De machine blijft na het legen 10 minuten geblokkeerd.

- 3** Het leegmaakproces begint. De machine schakelt automatisch uit wanneer de procedure is voltooid.

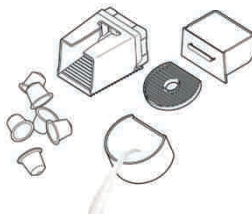

- 4** Leeg en reinig het capsule-opvangbakje, het lekbakje en de lekbasis.

Snelle bestelknop instellen

Met de snelle bestelknop bestelt u vooraf geselecteerde capsules rechtstreeks vanaf de machine, telkens wanneer u op de knop drukt. **Instellen:**

- 1** Verbind de machine aan de hand van de instructies in de hoofdstukken 'App downloaden' en 'Koppelen' op pagina 105. U kunt meerdere apparaten verbinden met uw Essenza Plus-machine mits u een uniek klantnummer gebruikt. Om deze aanvullende apparaten te koppelen, volgt u de instructies in de hoofdstukken 'App downloaden' en 'Koppelen'.

- 2** Configureer een bestelvoorbeeld via de app om de snelle bestelknop in te schakelen.

- 3 **Druk op de snelle bestelknop** als u capsules wilt bestellen. Bestelling bevestigd: WIT LAMPJE brandt. Bestelling is mislukt: ORANJE LAMPJE brandt. Als de bestelling is bevestigd, brandt het WITTE LAMPJE gedurende twee uur. Gedurende die tijd kunt u uw bestelling zo nodig annuleren via de app. De snelle bestelknop wordt weer actief zodra uw huidige bestelling is verzonden. U kunt uw bestelling beheren en volgen via de App. Neem bij vragen contact op met **Nespresso**.

Connectiviteitsfuncties inschakelen/uitschakelen

i **Opgelet**, *Bluetooth*[®] en Wi-Fi zijn standaard ingeschakeld voor de machine.

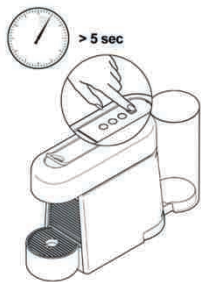

- De *Bluetooth*[®]- en **Wi-Fi-functies van uw machine uitschakelen:**
 - Terwijl de machine is uitgeschakeld, houdt u de snelle bestelknop 5 seconden ingedrukt.
 - Het lampje knippert driemaal ORANJE ter bevestiging dat de connectiviteitsfuncties zijn uitgeschakeld.
- **Opnieuw inschakelen van *Bluetooth*[®]- en Wi-Fi-functies:**
 - Terwijl de machine is uitgeschakeld, houdt u de snelle bestelknop nogmaals 5 seconden ingedrukt.
 - Het lampje knippert driemaal WIT ter bevestiging dat de connectiviteitsfuncties zijn ingeschakeld.



Er zijn video's beschikbaar in de app en op www.nespresso.com. Kijk onder het kopje 'Services'.

<p>Het koppelen is niet gelukt.</p>	<ul style="list-style-type: none"> - Controleer of Bluetooth® is geactiveerd op uw smartphone of tablet. - Controleer of uw smartphone of tablet compatibel is met de machine (zie pagina 105). - Zorg ervoor dat de smartphone of tablet zich tijdens het koppelen in de buurt van de machine (max. afstand 20 cm) bevindt. - Zorg ervoor dat er tijdens het koppelen geen magnetron aanstaat in de buurt van de machine.
<p>Uw machine ontkoppelen via de app.</p>	<ul style="list-style-type: none"> - Ga in de app naar 'Naam', klik op 'Machinestatus' en klik op 'Deze machine ontkoppelen'. - Klik ter bevestiging op 'Dit apparaat ontkoppelen'. - Opmerking: Wanneer u de koppeling verbreekt, gaan alle instellingen en specificaties verloren en worden de fabrieksinstellingen van de machine hersteld.
<p>Er branden geen lampjes.</p>	<ul style="list-style-type: none"> - Controleer het stopcontact, de stekker, de spanning en de schakelaars. Neem bij problemen contact op met Nespresso.
<p>Geen koffie, geen water.</p>	<ul style="list-style-type: none"> - Eerste gebruik: vul het waterreservoir met warm water (max. 55 °C) en doorloop de voorbereidende stappen op pagina 106. - Waterreservoir is leeg. Vul het waterreservoir. - Ontkalk zo nodig. Zie het hoofdstuk 'Ontkalken'.
<p>Koffie komt zeer langzaam uit de machine.</p>	<ul style="list-style-type: none"> - De doorstromingsnelheid hangt af van de soort koffie. - Ontkalk zo nodig. Zie het hoofdstuk 'Ontkalken'.
<p>Koffie is niet warm genoeg.</p>	<ul style="list-style-type: none"> - Verwarm het kopje voor. - Ontkalk zo nodig.
<p>Capsulegedeelte lekt (water in capsule-opvangbakje).</p>	<ul style="list-style-type: none"> - Plaats de capsule op de juiste manier. Neem bij aanhoudende lekkage contact op met Nespresso.
<p>De drie drankknoppen knippen snel.</p>	<ul style="list-style-type: none"> - Er is een fout opgetreden, de machine is oververhit of staat in een omgeving onder 0°C. Wacht tot alle knoppen gestopt zijn met knippen, dit kan een paar minuten duren. - Als de knoppen na een paar minuten nog steeds knippen, trek dan de stekker uit het stopcontact en steek hem er weer in. - Als het probleem blijft aanhouden, neemt u contact op met Nespresso.
<p>De ontkalkingswaarschuwing knippert (ontkalkingswaarschuwing niveau 1).</p>	<ul style="list-style-type: none"> - De machine activeert de ontkalkingswaarschuwing op basis van het aantal bereide dranken. Ontkalk de machine.
<p>Ontkalkingswaarschuwing brandt (ontkalkingswaarschuwing niveau 2).</p>	<ul style="list-style-type: none"> - De machine activeert de ontkalkingswaarschuwing op basis van het aantal bereide dranken. Ontkalk onmiddellijk de machine om te voorkomen dat de werking van de machine en de kwaliteit van de koffie afnemen.
<p>Snelle bestelknop brandt ORANJE.</p>	<ul style="list-style-type: none"> - Controleer of de machine is gekoppeld aan uw smartphone of tablet en of de machine is verbonden met Wi-Fi. U kunt de verbindingstatus van de machine controleren via de app. - Controleer via de app of er een bestelling is geconfigureerd en aan de machine is gekoppeld. - Controleer of er al een lopende bestelling is. De snelle bestelknop wordt weer actief zodra uw huidige bestelling is verzonden.
<p>Onregelmatig knippen.</p>	<ul style="list-style-type: none"> - Verzend de machine ter reparatie of neem contact op met Nespresso.
<p>Er komt geen koffie, maar alleen water (ondanks de geplaatste capsule).</p>	<ul style="list-style-type: none"> - Neem bij problemen contact op met Nespresso.
<p>De vier knoppen knippen afwisselend (van voren naar achteren).</p>	<ul style="list-style-type: none"> - Er wordt een firmware-update uitgevoerd. Wacht enkele minuten totdat de update is voltooid. Gedurende die tijd kan de machine niet worden gebruikt. Nadat de update is voltooid, stopt het knippen en schakelt de machine uit.



Uw machine bestaat uit waardevolle materialen die geschikt zijn voor hergebruik of recycling. Door selectieve scheiding van restafval draagt u bij aan een beter hergebruik van waardevolle grondstoffen. Lever uw oude machine in bij een inzamelpunt voor huishoudelijke apparaten, bij een Nespresso Boutique of bij de milieustraat. Uw gemeente kan u informeren over de verschillende mogelijkheden voor afvalinzameling.

Beperkte garantie

De garantie van **Nespresso dekt** dit product tegen materiaal- en productiefouten gedurende een periode van twee jaar. De garantieperiode gaat in op de aankoopdatum en **Nespresso** vraagt om het originele aankoopbewijs ter bevestiging van de datum. Tijdens de garantieperiode zal **Nespresso** defecte producten, naar eigen goeddunken, repareren of vervangen zonder dat daaraan kosten voor de gebruiker zijn verbonden. Vervangende apparaten of gerepareerde onderdelen vallen slechts onder de garantie voor de duur van de niet-verstreken termijn van de oorspronkelijke garantie of voor de duur van zes maanden, waarbij de langste termijn als regel wordt gehanteerd. Deze beperkte garantie is niet van toepassing op eventuele defecten die te wijten zijn aan nalatigheid, een ongeluk, verkeerd gebruik of een andere reden die buiten de redelijke controle van **Nespresso** valt, met inbegrip van maar niet beperkt tot: normale slijtage, nalatigheid of het niet opvolgen van de instructies bij het product, onjuist of gebrekkig onderhoud, kalkafzetting of ontkalking, aansluiting op een ongeschikte voedingsbron, ongeoorloofde wijziging of reparatie van het product, gebruik voor commerciële doeleinden, brand, bliksem, overstroming of andere externe oorzaken. Deze garantie is alleen geldig in het land van aankoop of in die andere landen waar **Nespresso** hetzelfde model met overeenkomstige technische specificaties verkoopt of repareert. Garantieservices buiten het land van aankoop zijn beperkt tot de algemene voorwaarden van de overeenkomstige garantie in het desbetreffende land. Mochten de kosten van reparatie of vervanging niet worden gedekt door deze garantie, dan zal **Nespresso** dit laten weten en zijn de kosten voor rekening van de eigenaar. Deze beperkte garantie vormt de volledige aansprakelijkheid van **Nespresso**, ongeacht de oorzaak. Behoudens toepasselijke wetgeving houden deze beperkte garantiëvoorwaarden geen uitsluiting, beperking of wijziging in van de statutaire rechten die van toepassing zijn op de verkoop van een product en vormen ze een aanvulling op deze rechten. Als u de indruk heeft dat uw product defect is, neem dan contact op met **Nespresso** voor instructies en reparatiemogelijkheden. Ga naar onze website www.nespresso.com, voor contactgegevens.

Contact met Nespresso

Aangezien we mogelijk niet alle toepassingen van uw machine hebben voorzien, kunt u voor aanvullende informatie, bij problemen of simpelweg voor advies contact opnemen met **Nespresso** of een geautoriseerde vertegenwoordiger van **Nespresso**.

De contactgegevens van **Nespresso** of de dichtstbijzijnde geautoriseerde vertegenwoordiger van **Nespresso** vindt u in de map 'Welkom in de wereld van Nespresso' in de verpakking van de machine of op www.nespresso.com



Essenza Plus D45
by Nespresso